

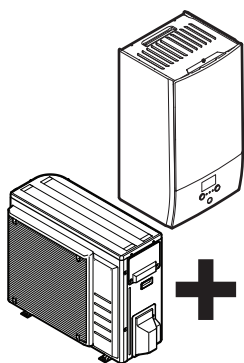

# Referenzhandbuch für den Monteur

## Daikin Altherma 3 R W



**ERGA04DAV3(A)**  
**ERGA06DAV3(A)**  
**ERGA08DAV3(A)**

**EBH04DA6V**  
**EBH08DA6V**  
**EBH08DA9W**

**EBHX04DA6V**  
**EBHX08DA6V**  
**EBHX08DA9W**

Referenzhandbuch für den Monteur  
Daikin Altherma 3 R W

Deutsch

**Inhaltsverzeichnis**

**1 Allgemeine Sicherheitsvorkehrungen 4**

1.1 Über die Dokumentation..... 4

1.1.1 Bedeutung der Warnhinweise und Symbole..... 4

1.2 Für den Monteur..... 4

1.2.1 Allgemeines ..... 4

1.2.2 Installationsort..... 5

1.2.3 Kältemittel ..... 5

1.2.4 Sole..... 6

1.2.5 Wasser..... 6

1.2.6 Elektrik ..... 6

**2 Über die Dokumentation 7**

2.1 Informationen zu diesem Dokument..... 7

2.2 Monteur-Referenzhandbuch auf einen Blick ..... 7

**3 Über die Verpackung 8**

3.1 Übersicht: Über die Verpackung ..... 8

3.2 Außengerät..... 8

3.2.1 So packen Sie das Außengerät ..... 8

3.2.2 So bewegen Sie das Außengerät ..... 8

3.2.3 So entfernen Sie das Zubehör vom Außengerät ..... 9

3.3 Innengerät ..... 9

3.3.1 So packen Sie das Innengerät aus ..... 9

3.3.2 So entfernen Sie das Zubehör vom Innengerät..... 9

**4 Über die Geräte und Optionen 9**

4.1 Übersicht: Über die Geräte und Optionen ..... 9

4.2 Identifikation ..... 9

4.2.1 Typenschild: Außeneinheit..... 9

4.2.2 Typenschild: Inneneinheit ..... 10

4.3 Kombinieren von Geräten und Optionen..... 10

4.3.1 Mögliche Optionen für das Außengerät ..... 10

4.3.2 Mögliche Optionen für das Innengerät..... 10

4.3.3 Mögliche Innen- und Außengerätekombinationen ..... 11

4.3.4 Mögliche Kombinationen von Innengerät und Brauchwasserspeicher..... 11

**5 Anwendungsrichtlinien 11**

5.1 Übersicht: Anwendungsrichtlinien ..... 11

5.2 Einstellen des Raumheizungs-/kühlsystems ..... 11

5.2.1 Einzelner Raum ..... 12

5.2.2 Mehrere Räume – Eine Vorlauftemperaturzone ..... 14

5.2.3 Mehrere Räume – Zwei Vorlauftemperaturzonen ..... 15

5.3 Einstellen einer zusätzlichen Wärmequelle für die Raumheizung ..... 17

5.4 Einstellen des Brauchwasserspeichers ..... 18

5.4.1 Systemlayout – Unabhängiger Brauchwasserspeicher..... 18

5.4.2 Auswählen des Volumens und der Soll-Temperatur für den Brauchwasserspeicher ..... 18

5.4.3 Einstellung und Konfiguration – Brauchwasserspeicher ..... 19

5.4.4 Brauchwasser-Pumpe für sofortiges Warmwasser ..... 19

5.4.5 Brauchwasser-Pumpe für Desinfektion..... 19

5.4.6 Brauchwasserpumpe DHW zum Vorwärmen des Speichers ..... 20

5.5 Einstellen der Stromverbrauchsmessung..... 20

5.5.1 Erzeugte Wärme ..... 20

5.5.2 Verbrauchte Energie ..... 20

5.5.3 Normaltarif-Netzanschluss ..... 20

5.5.4 Wärmepumpentarif-Netzanschluss ..... 21

5.6 Einstellen der Stromverbrauchskontrolle..... 22

5.6.1 Permanente Leistungsbegrenzung ..... 22

5.6.2 Leistungsbegrenzung aktiviert durch Digitaleingänge ..... 22

5.6.3 Verfahren zur Leistungsbegrenzung..... 22

5.7 Einstellen eines externen Temperaturfühlers..... 23

**6 Vorbereitung 23**

6.1 Übersicht: Vorbereitung..... 23

6.2 Den Ort der Installation vorbereiten ..... 23

6.2.1 Anforderungen an den Installationsort für die Außeneinheit..... 24

6.2.2 Zusätzliche Anforderungen an den Installationsort für die Außeneinheit bei kaltem Klima..... 25

6.2.3 Anforderungen an den Installationsort des Innengeräts ..... 25

6.3 Vorbereiten der Kältemittelleitungen ..... 28

6.3.1 Anforderungen an die Kältemittelleitungen ..... 28

6.3.2 Isolieren der Kältemittelleitungen..... 28

6.4 Vorbereiten der Wasserleitungen..... 28

6.4.1 Anforderungen an den Wasserkreislauf..... 28

6.4.2 Formel zur Berechnung des Vordrucks des Ausdehnungsgefäßes ..... 29

6.4.3 Prüfen der Wassermenge und der Durchflussmenge.. 29

6.4.4 Ändern des Vordrucks des Ausdehnungsgefäßes..... 30

6.4.5 So überprüfen Sie das Wasservolumen: Beispiele ..... 31

6.5 Vorbereiten der Elektroinstallation ..... 31

6.5.1 Informationen zur Vorbereitung der Elektroinstallation..... 31

6.5.2 Informationen zum Wärmepumpentarif-Netzanschluss..... 31

6.5.3 Übersicht über die elektrischen Anschlüsse mit Ausnahme der externen Aktoren ..... 32

6.5.4 Übersicht über die elektrischen Anschlüsse für externe und interne Aktoren..... 32

**7 Installation 33**

7.1 Übersicht: Installation ..... 33

7.2 Geräte öffnen ..... 33

7.2.1 Über das Öffnen der Geräte ..... 33

7.2.2 So öffnen Sie das Außengerät..... 33

7.2.3 So öffnen Sie das Innengerät ..... 33

7.3 Montieren des Außengeräts ..... 34

7.3.1 Montage der Außeneinheit..... 34

7.3.2 Sicherheitsvorkehrungen bei der Montage der Außeneinheit..... 34

7.3.3 Voraussetzungen für die Installation ..... 34

7.3.4 So installieren Sie das Außengerät..... 35

7.3.5 Für einen Ablauf sorgen..... 36

7.3.6 So vermeiden Sie ein Kippen des Außengeräts ..... 37

7.4 Montieren des Innengeräts..... 37

7.4.1 Über die Montage des Innengeräts..... 37

7.4.2 Vorsichtsmaßnahmen bei der Montage des Innengeräts ..... 37

7.4.3 So installieren Sie das Innengerät ..... 37

7.4.4 So schließen Sie den Ablaufschlauch an den Ablauf an ..... 38

7.5 Anschließen der Kältemittelleitung ..... 38

7.5.1 Kältemittelleitungen anschließen ..... 38

7.5.2 Sicherheitsvorkehrungen beim Anschluss von Kältemittelleitungen..... 38

7.5.3 Richtlinien zum Anschließen von Kältemittelleitungen. 39

7.5.4 Hinweise zum Biegen der Rohre ..... 39

7.5.5 So dornen Sie Rohrenden auf ..... 39

7.5.6 Das Rohrende hartlöten..... 40

7.5.7 Absperrventil und Service-Stutzen benutzen ..... 40

7.5.8 So schließen Sie Kältemittelrohre an die Außeneinheit an ..... 41

7.5.9 So schließen Sie die Kältemittelleitung an das Innengerät an ..... 41

7.6 Überprüfen der Kältemittelleitung..... 41

7.6.1 Informationen zur Überprüfung der Kältemittelleitung . 41

7.6.2 Sicherheitsvorkehrungen beim Überprüfen von Kältemittelleitungen..... 41

7.6.3 So führen Sie eine Leckprüfung durch..... 42

7.6.4 So führen Sie die Vakuumtrocknung durch ..... 42

7.7 Einfüllen des Kältemittels ..... 42

7.7.1 Informationen zum Einfüllen von Kältemittel..... 42

7.7.2	Sicherheitsvorkehrungen beim Einfüllen von Kältemittel .....	43	8.4.9	Monteureinstellungen.....	75
7.7.3	So ermitteln Sie die nachzufüllende zusätzliche Kältemittelmenge .....	43	8.5	Menüstruktur: Übersicht über die Benutzereinstellungen.....	84
7.7.4	Die Menge für eine komplette Neubefüllung bestimmen .....	43	8.6	Menüstruktur: Übersicht über die Monteureinstellungen.....	85
7.7.5	So füllen Sie zusätzliches Kältemittel ein.....	43	<b>9</b>	<b>Inbetriebnahme</b> .....	<b>86</b>
7.7.6	So bringen Sie den Aufkleber mit Hinweisen zu fluoridierten Treibhausgasen an .....	43	9.1	Übersicht: Inbetriebnahme .....	86
7.8	Anschließen der Wasserleitungen.....	44	9.2	Sicherheitsvorkehrungen bei Inbetriebnahme.....	86
7.8.1	Über den Anschluss der Wasserleitung.....	44	9.3	Checkliste vor Inbetriebnahme.....	86
7.8.2	Vorsichtsmaßnahmen beim Anschließen der Wasserleitungen .....	44	9.4	Checkliste während der Inbetriebnahme.....	87
7.8.3	So schließen Sie die Wasserleitungen an .....	44	9.4.1	So prüfen Sie die minimale Durchflussmenge.....	87
7.8.4	Wasserkreislauf befüllen.....	45	9.4.2	Entlüftungsfunktion .....	87
7.8.5	So füllen Sie den Brauchwasserspeicher .....	45	9.4.3	So führen Sie einen Betriebstestlauf durch.....	88
7.8.6	So isolieren Sie die Wasserleitungen .....	45	9.4.4	So führen Sie einen Akkor-Testlauf durch.....	88
7.9	Anschließen der elektrischen Leitungen .....	45	9.4.5	Estrich-Austrocknung mittels der Unterbodenheizung.....	88
7.9.1	Über das Anschließen der elektrischen Leitungen .....	45	<b>10</b>	<b>Übergabe an den Benutzer</b> .....	<b>90</b>
7.9.2	Über die elektrische Konformität.....	45	<b>11</b>	<b>Instandhaltung und Wartung</b> .....	<b>90</b>
7.9.3	Sicherheitsvorkehrungen beim Anschließen von Elektrokabeln .....	45	11.1	Übersicht: Instandhaltung und Wartung .....	90
7.9.4	Richtlinien zum Anschließen der elektrischen Leitungen .....	45	11.2	Sicherheitsvorkehrungen für die Wartung .....	90
7.9.5	Spezifikationen der Standardelektroteile .....	46	11.3	Checkliste für die jährliche Wartung der Außeneinheit .....	90
7.9.6	So schließen Sie die elektrischen Leitungen an die Außeneinheit an.....	46	11.4	Checkliste für die jährliche Wartung des Innengeräts.....	90
7.9.7	Elektrokabel an der Inneneinheit anschließen .....	47	11.5	Informationen zur Reinigung des Wasserfilters bei Problemen .....	92
7.9.8	So schließen Sie die Hauptstromversorgung an.....	47	11.5.1	So entfernen Sie den Wasserfilter .....	92
7.9.9	So schließen Sie die Stromversorgung der Reserveheizung an .....	48	11.5.2	So reinigen Sie den Wasserfilter bei Problemen .....	92
7.9.10	So schließen Sie das Absperrventil an .....	49	11.5.3	So installieren Sie den Wasserfilter .....	93
7.9.11	So schließen Sie die Stromzähler an.....	49	<b>12</b>	<b>Fehlerdiagnose und -beseitigung</b> .....	<b>93</b>
7.9.12	So schließen Sie die Brauchwasserpumpe an .....	49	12.1	Übersicht: Fehlerdiagnose und -beseitigung.....	93
7.9.13	So schließen Sie den Alarmausgang an.....	50	12.2	Sicherheitsvorkehrungen bei der Fehlerdiagnose und -beseitigung .....	93
7.9.14	So schließen Sie den Ausgang EIN/AUS für Heizen/ Kühlen an .....	50	12.3	Symptombasierte Problemlösung .....	93
7.9.15	So schließen Sie den Umschalter zur externen Wärmequelle an.....	50	12.3.1	Symptom: Das Gerät heizt oder kühlt NICHT wie erwartet.....	93
7.9.16	So schließen Sie die Stromverbrauch-Digitaleingänge an .....	51	12.3.2	Symptom: Der Verdichter startet NICHT (Raumheizung oder Brauchwasseraufbereitung) .....	94
7.9.17	So schließen Sie das Sicherheitsthermostat an (Öffner).....	51	12.3.3	Symptom: Das Gerät macht nach der Inbetriebnahme gurgelnde Geräusche .....	94
7.10	Abschließen der Installation des Außengeräts.....	51	12.3.4	Symptom: Die Pumpe gibt Geräusche von sich (Kavitation).....	95
7.10.1	So schließen Sie die Installation des Außengeräts ab .....	51	12.3.5	Symptom: Das Wasser-Druckentlastungsventil öffnet sich.....	95
7.11	Abschließen der Installation des Innengeräts .....	51	12.3.6	Symptom: Das Wasser-Druckentlastungsventil ist undicht .....	95
7.11.1	So schließen Sie das Innengerät.....	51	12.3.7	Symptom: Der Raum wird bei niedrigen Außentemperaturen NICHT ausreichend geheizt.....	95
<b>8</b>	<b>Erweiterte-Funktion</b> .....	<b>51</b>	12.3.8	Symptom: Der Druck am Entnahmepunkt ist zeitweise ungewöhnlich hoch .....	96
8.1	Übersicht: Konfiguration .....	51	12.3.9	Symptom: Zierblenden werden aufgrund eines geschwollenen Speichers weggedrückt.....	96
8.1.1	So rufen Sie die am häufigsten verwendeten Befehle auf.....	52	12.3.10	Symptom: Speicherdesinfektionsfunktion NICHT richtig abgeschlossen (AH-Fehler).....	96
8.2	Konfigurationsassistent .....	53	12.4	Fehler beseitigen auf Grundlage von Fehlercodes .....	96
8.3	Mögliche Bildschirme .....	53	12.4.1	Zum Anzeigen von Hilfeinformationen im Falle einer Fehlfunktion .....	96
8.3.1	Mögliche Bildschirme: Überblick .....	53	12.4.2	Fehlercodes: Übersicht.....	97
8.3.2	Startbildschirm .....	54	<b>13</b>	<b>Entsorgung</b> .....	<b>98</b>
8.3.3	Hauptmenübildschirm .....	54	13.1	Überblick: Entsorgung .....	98
8.3.4	Menübildschirm.....	55	13.2	Auspumpen .....	98
8.3.5	Sollwert-Bildschirm .....	55	13.3	So starten und stoppen Sie die Zwangskühlung .....	99
8.3.6	Detaillierter Bildschirm mit Werten .....	55	<b>14</b>	<b>Technische Daten</b> .....	<b>100</b>
8.3.7	Detaillierter Bildschirm mit der witterungsgeführten Kurve.....	56	14.1	Rohrleitungsplan: Außengerät.....	100
8.3.8	Programmbildschirm: Beispiel .....	56	14.2	Rohrleitungsplan: Innengerät .....	101
8.4	Menü "Einstellungen" .....	58	14.3	Elektroschaltplan: Außengerät .....	102
8.4.1	Fehler.....	58	14.4	Elektroschaltplan: Innengerät.....	103
8.4.2	Raum .....	58	14.5	Tabelle 1 – Maximal in einem Raum zulässige Kältemittelbefüllung: Innengerät.....	106
8.4.3	Haupt-Zone .....	59	14.6	Tabelle 2 – Minimale Bodenfläche: Innengerät.....	106
8.4.4	Zusatzzone .....	64	14.7	Tabelle 3 – Minimale Fläche der Belüftungsöffnung für natürliche Belüftung: Innengerät .....	107
8.4.5	Raumheizung/-kühlung.....	66	14.8	ESP-Kurve: Innengerät .....	108
8.4.6	Speicher.....	69			
8.4.7	Benutzereinstellungen .....	73			
8.4.8	Information .....	74			

# 1 Allgemeine Sicherheitsvorkehrungen

15 Glossar 108

16 Tabelle bauseitiger Einstellungen 109

## 1 Allgemeine Sicherheitsvorkehrungen

### 1.1 Über die Dokumentation

- Die Original-Dokumentation ist auf Englisch verfasst. Bei der Dokumentation in anderen Sprachen handelt es sich um Übersetzungen des Originals.
- Die in diesem Dokument aufgeführten Sicherheitshinweise decken sehr wichtige Themen ab. Lesen Sie sie daher sorgfältig und aufmerksam durch.
- Alle Systeminstallationen und alle Arbeiten, die in der Installationsanleitung und in der Referenz für Installateure beschrieben sind, MÜSSEN durch einen autorisierten Installateur durchgeführt werden.

#### 1.1.1 Bedeutung der Warnhinweise und Symbole



##### GEFAHR

Weist auf eine Situation hin, die zum Tod oder schweren Verletzungen führt.



##### GEFAHR: STROMSCHLAGEFAHR

Weist auf eine Situation hin, die zu einem Stromschlag führen kann.



##### GEFAHR: VERBRENNUNGSGEFAHR

Weist auf eine Situation hin, die aufgrund extrem hoher oder niedriger Temperaturen zu Verbrennungen führen kann.



##### GEFAHR: EXPLOSIONSGEFAHR

Weist auf eine Situation hin, die zu einer Explosion führen kann.



##### WARNUNG

Weist auf eine Situation hin, die zum Tod oder schweren Verletzungen führen kann.



##### WARNUNG: ENTFLAMMBARES MATERIAL



##### ACHTUNG

Weist auf eine Situation hin, die zu leichten oder mittelschweren Körperverletzungen führen kann.



##### HINWEIS

Weist auf eine Situation hin, die zu Sachschäden führen kann.



##### INFORMATION

Weist auf nützliche Tipps oder zusätzliche Informationen hin.

Symbol	Erklärung
	Lesen Sie vor der Installation erst die Installations- und Betriebsanleitung sowie die Verkabelungsinstruktionen.
	Lesen Sie vor der Durchführung von Wartungs- und Servicearbeiten erst das Wartungshandbuch.

Symbol	Erklärung
	Weitere Informationen finden Sie in der Referenz für Installateure und Benutzer.

### 1.2 Für den Monteur

#### 1.2.1 Allgemeines

Wenn Sie NICHT sicher sind, wie die Einheit zu installieren und zu betreiben ist, wenden Sie sich an Ihren Händler.



##### HINWEIS

Unsachgemäßes Installieren oder Anbringen des Gerätes oder von Zubehörteilen kann zu Stromschlag, Kurzschluss, Leckagen, Brand und weiteren Schäden führen. Verwenden Sie nur von Daikin hergestellte oder zugelassene Zubehörteile, optionale Ausrüstungen und Ersatzteile.



##### WARNUNG

Stellen Sie sicher, dass die Installation, die Tests und die verwendeten Materialien der gültigen Gesetzgebung entsprechen (zusätzlich zu den in der Daikin Dokumentation aufgeführten Anweisungen).



##### ACHTUNG

Tragen Sie während der Installation und Wartung des Systems angemessene persönliche Schutzausrüstungen (Schutzhandschuhe, Sicherheitsbrille etc.).



##### WARNUNG

Entfernen und entsorgen Sie Kunststoffverpackungen unzugänglich für andere Personen und insbesondere Kinder. Andernfalls besteht Erstickungsgefahr.



##### GEFAHR: VERBRENNUNGSGEFAHR

- Berühren Sie während und unmittelbar nach dem Betrieb WEDER die Kältemittelleitungen, NOCH die Wasserrohre oder interne Bauteile. Diese könnten zu heiß oder zu kalt sein. Warten Sie, bis diese wieder die normale Temperatur erreicht haben. Falls eine Berührung unumgänglich ist, achten Sie darauf, Schutzhandschuhe zu tragen.
- VERMEIDEN Sie unbeabsichtigten direkten Kontakt mit auslaufendem Kältemittel.



##### WARNUNG

Treffen Sie geeignete Maßnahmen, um zu verhindern, dass das Gerät von Kleinlebewesen als Unterschlupf verwendet wird. Kleinlebewesen, die in Kontakt mit elektrischen Teilen kommen, können Funktionsstörungen, Rauch oder Feuer verursachen.



##### ACHTUNG

Berühren Sie NIEMALS den Lufteintritt oder die Aluminiumlamellen des Geräts.



##### HINWEIS

- Oben auf dem Gerät KEINE Utensilien oder Gegenstände ablegen.
- NICHT auf das Gerät steigen oder auf ihm sitzen oder stehen.



##### HINWEIS

Arbeiten am Außengerät sollten bei trockener Witterung durchgeführt werden, um zu verhindern, dass Wasser eindringt.

Je nach geltenden Gesetzen muss gegebenenfalls beim Gerät ein Logbuch geführt werden, in dem zumindest die folgenden Informationen festgehalten werden: Daten zur Wartung, Reparaturen, Testergebnisse, Stand-by-Perioden, ...

Und an einem zugänglichen Platz beim System MUSS ein Schild oder eine Tafel zumindest über folgende Punkte informieren:

- Wie das System im Notfall heruntergefahren wird
- Name bzw. Adresse von Feuerwahr, Polizei und Hospital
- Namen und Adressen von Service-Personal mit Telefonnummern für Tag und Nacht

Die Kriterien, die solch ein Logbuch erfüllen muss, werden in Europa durch die Norm EN378 vorgegeben.

## 1.2.2 Installationsort

- Planen Sie für Wartungszwecke und eine ausreichende Luftzirkulation ausreichend Platz um das Gerät ein.
- Überzeugen Sie sich, dass der Platz der Installation dem Gewicht und den Vibrationen der Einheit standhalten kann.
- Stellen Sie sicher, dass der Installationsort gut belüftet ist. Ventilationsöffnungen dürfen NICHT blockiert sein.
- Achten Sie darauf, dass das Gerät eben aufgestellt ist.

Installieren Sie das Gerät NICHT an den folgenden Plätzen bzw. Orten:

- In einer potenziell explosiven Atmosphäre.
- An Orten mit Geräten oder Maschinen, die elektromagnetische Wellen abstrahlen. Elektromagnetische Wellen können das Steuerungssystem stören, was Funktionsstörungen der Anlage zur Folge haben kann.
- An Orten, an denen aufgrund ausströmender brennbarer Gase (Beispiel: Verdünner oder Benzin) oder in der Luft befindlicher Kohlenstofffasern oder entzündlicher Staubpartikel Brandgefahr besteht.
- An Orten, an denen korrosive Gase (Beispiel: Schwefelsäuregas) erzeugt wird. Das Korrodieren von Kupferleitungen und Lötstellen kann zu Leckagen im Kältemittelkreislauf führen.

## 1.2.3 Kältemittel

Falls zutreffend. Weitere Informationen finden Sie in der Installationsanleitung oder in der Referenz für Installateure für die betreffende Anwendung.



### HINWEIS

Stellen Sie sicher, dass die Installation der Kältemittelleitungen der gültigen Gesetzgebung entspricht. In Europa muss die Norm EN 378 eingehalten werden.



### HINWEIS

Darauf achten, dass die bauseitigen Leitungen und Anschlüsse KEINEN mechanischen Belastungen ausgesetzt sind.



### WARNUNG

Setzen Sie das Produkt bei Tests KEINEM Druck aus, der höher als der maximal zulässige Druck ist (auf dem Typenschild des Geräts angegeben).



### WARNUNG

Ergreifen Sie für den Fall, dass es eine Leckage im Kältemittelkreislauf gibt, hinreichende Vorkehrungsmaßnahmen. Wenn Kältemittelgas austritt, müssen Sie den Bereich sofort lüften. Mögliche Gefahren:

- Übermäßige Kältemittelkonzentrationen in einem geschlossenen Raum können zu einem Sauerstoffmangel führen.
- Wenn Kältemittelgas in Kontakt mit Feuer kommt, können toxische Gase entstehen.



### GEFAHR: EXPLOSIONSGEFAHR

**Auspumpen – Kältemittelaustritt.** Falls es eine Leckage im Kältemittelkreislauf gibt und Sie das System auspumpen wollen:

- NICHT die Funktion zum automatischen Auspumpen benutzen, mit der das gesamte Kältemittel aus dem System in der Außeneinheit gesammelt werden kann. **Mögliche Folge:** Selbstentzündung und Explosion des Verdichters, weil Luft in den arbeitenden Verdichter gelangt.
- Benutzen Sie ein separates Rückgewinnungssystem, sodass der Verdichter der Einheit NICHT in Betrieb sein muss.



### WARNUNG

Führen Sie IMMER eine Rückgewinnung des Kältemittels durch. Lassen Sie es NIEMALS direkt in die Umwelt ab. Verwenden Sie stattdessen eine Unterdruckpumpe.



### HINWEIS

Stellen Sie nach dem Anschließen aller Rohrleitungen sicher, dass kein Gas austritt. Überprüfen Sie die Leitungen mit Stickstoff auf Gaslecks.



### HINWEIS

- Um einen Ausfall des Verdichters zu vermeiden, NICHT mehr Kältemittel einfüllen als spezifiziert.
- Wird das Kältemittelsystem geöffnet, MÜSSEN beim Umgang mit Kältemittel die gesetzlichen Vorschriften eingehalten werden.



### WARNUNG

Stellen Sie sicher, dass kein Sauerstoff im System vorhanden ist. Das Kältemittel kann erst nach der Dichtheitsprüfung und Vakuumtrocknung eingefüllt werden.

- Wenn das Kältemittel aufgefüllt werden muss, beachten Sie das Typenschild des Geräts. Art und notwendige Menge des Kältemittels dem Typenschild des Geräts.
- Das Gerät wurde werkseitig mit Kältemittel gefüllt. Je nach den Leitungsdurchmessern und Leitungslängen muss bei manchen Systemen Kältemittel nachgefüllt werden.
- Verwenden Sie nur Werkzeuge, die ausschließlich für das im System verwendete Kältemittel vorgesehen sind, um den Druckwiderstand zu gewährleisten und zu verhindern, dass Fremdstoffe in das System eindringen.
- Füllen Sie das flüssige Kältemittel wie folgt ein:

Wenn	Gehen Sie dann
Ein Siphonrohr vorhanden ist (d. h. der Zylinder ist mit "Siphon zum Einfüllen von Flüssigkeiten vorhanden")	Füllen Sie den Zylinder in aufrechter Position. 

# 1 Allgemeine Sicherheitsvorkehrungen

Wenn	Gehen Sie dann
KEIN Siphonrohr vorhanden ist	Füllen Sie den Zylinder verkehrt herum. 

- Kältemittelzylinder müssen langsam geöffnet werden.
- Füllen Sie das Kältemittel in flüssiger Form ein. Bei Hinzufügen in Gasform kann ein normaler Betrieb verhindert werden.

## ACHTUNG

Schließen Sie sofort das Ventil des Kältemittelbehälters, wenn die Kältemittel-Befüllung durchgeführt wurde oder wenn Sie den Vorgang unterbrechen. Wird das Ventil NICHT sofort geschlossen, kann der verbleibende Druck zusätzliches Kältemittel laden. **Mögliche Folge:** Falsche Kältemittelmenge.

## 1.2.4 Sole

Falls zutreffend. Weitere Informationen finden Sie in der Installationsanleitung oder im Monteur-Referenzhandbuch Ihrer Anwendung.

### WARNUNG

Die Auswahl der Sole MUSS der gültigen Gesetzgebung entsprechen.

### WARNUNG

Ergreifen Sie für den Fall, dass es eine Leckage im Solekreislauf gibt, hinreichende Vorkehrungsmaßnahmen. Wenn Sole austritt, lüften Sie sofort den Bereich und wenden Sie sich an Ihren Händler vor Ort.

### WARNUNG

Die Temperatur im Geräteinneren kann weit über der Raumtemperatur liegen und bis auf 70°C und mehr ansteigen. Bei einer Undichtigkeit im Solekreislauf können heiße Teile im Geräteinneren zu einer gefährlichen Situation führen.

### WARNUNG

Nutzung und Installation des Geräts MÜSSEN den in der gültigen Gesetzgebung aufgeführten Sicherheits- und Umweltvorschriften entsprechen.

## 1.2.5 Wasser

Falls zutreffend. Weitere Informationen finden Sie in der Installationsanleitung oder in der Referenz für Installateure für die betreffende Anwendung.

### HINWEIS

Stellen Sie sicher, dass die Wasserqualität der EU-Richtlinie 98/83 EG entspricht.

## 1.2.6 Elektrik



### GEFAHR: STROMSCHLAGGEFAHR

- Schalten Sie unbedingt erst die gesamte Stromversorgung AUS, bevor Sie die Abdeckung des Steuerungskastens abnehmen, Anschlüsse vornehmen oder stromführende Teile berühren.
- Unterbrechen Sie die Stromversorgung mindestens 1 Minute und messen Sie die Spannung an den Klemmen der Kondensatoren des Hauptstromkreises oder elektrischen Bauteilen, bevor Sie Wartungsarbeiten durchführen. Die Spannung MUSS unter 50 V DC liegen, bevor Sie elektrische Bauteile berühren können. Die Lage der Klemmen entnehmen Sie dem Schaltplan.
- Berühren Sie elektrische Bauteile NICHT mit feuchten oder nassen Händen.
- Lassen Sie das Gerät NIEMALS unbeaufsichtigt, wenn die Wartungsabdeckung entfernt ist.



### WARNUNG

Sofern NICHT werkseitig installiert, MUSS bei der festen Verkabelung ein Hauptschalter oder ein entsprechender Schaltmechanismus installiert sein, durch den beim Ausschalten alle Pole getrennt werden und durch den bei einer Überspannungssituation der Kategorie III die komplette Trennung gewährleistet ist.



### WARNUNG

- Verwenden Sie AUSSCHLIESSLICH Kabel mit Kupferadern.
- Es ist darauf zu achten, dass die bauseitige Verkabelung den dafür gültigen Gesetzen und Vorschriften entspricht.
- Die gesamte bauseitige Verkabelung MUSS gemäß dem Elektroschaltplan durchgeführt werden, der mit dem Produkt mitgeliefert wurde.
- Kabel und Kabelbündel NIEMALS quetschen. Darauf achten, dass Kabel NIEMALS mit Rohren oder scharfen Kanten in Berührung kommen. Darauf achten, dass auf die Kabelanschlüsse kein zusätzlicher Druck von außen ausgeübt wird.
- Unbedingt auf eine korrekte Erdung achten. Erden Sie das Gerät NICHT über ein Versorgungsrohr, einen Überspannungsableiter oder einen Telefon-Erdleiter. Bei unzureichender Erdung besteht Stromschlaggefahr.
- Achten Sie darauf, dass das System für die Stromversorgung einen eigenen Stromkreis verwendet. Schließen Sie AUF KEINEN FALL andere Geräte an diesen Stromkreis an.
- Achten Sie darauf, dass alle erforderlichen Sicherungen und Schutzschalter installiert sind.
- Installieren Sie immer einen Fehlerstrom-Schutzschalter. Bei Missachtung dieser Regeln besteht Stromschlag- oder Brandgefahr.
- Achten Sie bei der Installation des Fehlerstrom-Schutzschalters darauf, dass er kompatibel ist mit dem Inverter (resistent gegenüber hochfrequente störende Interferenzen), um unnötiges Auslösen des Fehlerstrom-Schutzschalters zu vermeiden.



**ACHTUNG**

Der Erdanschluss muss zuerst installiert werden, erst danach dürfen die stromführenden Verbindungen hergestellt werden. Und umgekehrt: Der Erdanschluss darf erst dann getrennt werden, nachdem die stromführenden Leitungsverbindungen getrennt worden sind. Die Länge der stromführenden Leiter zwischen der Stromversorgungskabel-Zugentlastung und der Klemmleiste selber muss so sein, dass sie gestrafft werden, bevor die Straffung der Erdungsader eintritt - für den Fall, dass sich das Stromversorgungskabel durch die Zugentlastung lockert.



**HINWEIS**

Vorsichtsmaßnahmen beim Verlegen der Stromversorgungsleitung:



- Schließen Sie KEINE Kabel verschiedener Stärken an die Stromversorgungsklemmleiste an. (Ein Kabelzuschlag in der Stromversorgungsleitung kann zu abnormaler Wärmeentwicklung führen.)
- Wenn Sie Kabel mit der gleichen Stärke anschließen, gehen Sie dabei wie in der Abbildung oben dargestellt vor.
- Verwenden Sie das dafür vorgesehene Stromkabel und schließen Sie es ordnungsgemäß an, sichern Sie es, um zu verhindern, dass Druck von außen auf die Klemmleiste ausgeübt wird.
- Verwenden Sie einen geeigneten Schraubenzieher zum Festdrehen der Klemmschrauben. Mit einem zu kleinen Schraubenzieher wird der Schraubenkopf beschädigt und die Schraube kann nicht ordnungsgemäß festgedreht werden.
- Wenn die Klemmschrauben zu stark festgedreht werden, können sie zerbrechen.

Verlegen Sie Stromversorgungskabel in einem Abstand von mindestens 1 m zu Fernseh- oder Radiogeräten, damit der Empfang dieser Geräte nicht gestört werden kann. Abhängig von den jeweiligen Radiowellen ist ein Abstand von 1 m möglicherweise nicht ausreichend.



**WARNUNG**

- Nach Durchführung aller Elektroinstallationsarbeiten überzeugen Sie sich davon, dass die Anschlüsse aller elektrischen Komponenten und jeder Anschluss innerhalb des Elektrokastens ordnungsgemäß und sicher hergestellt sind.
- Stellen Sie vor dem ersten Einschalten des Geräts sicher, dass alle Abdeckungen geschlossen sind.



**HINWEIS**

Nur gültig, wenn die Stromversorgung dreiphasig ist und der Verdichter über ein EIN/AUS-Startverfahren verfügt.

Wenn die Möglichkeit einer Phasenumkehr nach einem momentanen Stromausfall besteht und der Strom ein- und ausschaltet, während das Produkt in Betrieb ist, bringen Sie einen Phasenumkehrschutzkreis lokal an. Wenn das Produkt bei umgekehrter Phase betrieben wird, können der Verdichter und andere Teile beschädigt werden.

## 2 Über die Dokumentation

### 2.1 Informationen zu diesem Dokument

**Zielgruppe**

Autorisierte Monteure

**Dokumentationssatz**

Dieses Dokument ist Teil eines Dokumentationssatzes. Der vollständige Satz besteht aus:

- **Allgemeine Sicherheitsvorkehrungen:**
  - Sicherheitsanweisungen, die Sie vor der Installation lesen müssen
  - Format: Papier (im Lieferumfang des Innengeräts enthalten)
- **Installationshandbuch für das Innengerät:**
  - Installationsanleitung
  - Format: Papier (im Lieferumfang des Innengeräts enthalten)
- **Installationshandbuch für das Außengerät:**
  - Installationsanleitung
  - Format: Papier (im Lieferumfang des Außengeräts enthalten)
- **Referenzhandbuch für den Monteur:**
  - Vorbereitung der Installation, bewährte Verfahren, Referenzdaten ...
  - Format: Digitale Dateien unter <http://www.daikineurope.com/support-and-manuals/product-information/>
- **Ergänzungshandbuch für optionale Ausstattung:**
  - Weitere Informationen bezüglich der Installation von optionalen Ausstattungen
  - Format: Papier (im Lieferumfang des Innengeräts enthalten) + Digitale Dateien unter <http://www.daikineurope.com/support-and-manuals/product-information/>

Neueste Ausgaben der mitgelieferten Dokumentation können auf der regionalen Daikin-Webseite oder auf Anfrage bei Ihrem Händler verfügbar sein.

Die Original-Dokumentation ist auf Englisch verfasst. Bei der Dokumentation in anderen Sprachen handelt es sich um Übersetzungen des Originals.

**Technische Konstruktionsdaten**

- Ein **Teil** der jüngsten technischen Daten ist verfügbar auf der regionalen Website Daikin (öffentlich zugänglich).
- Der **vollständige Satz** der jüngsten technischen Daten ist verfügbar auf dem Daikin Business Portal (Authentifizierung erforderlich).

### 2.2 Monteur-Referenzhandbuch auf einen Blick

Kapitel	Beschreibung
Allgemeine Sicherheitsvorkehrungen	Sicherheitsanweisungen, die Sie vor der Installation lesen müssen
Über die Dokumentation	Welche Dokumentation ist für den Monteur verfügbar
Über die Verpackung	So packen Sie die Geräte aus und entfernen die Zubehörteile
Über die Geräte und Optionen	<ul style="list-style-type: none"> <li>▪ So erkennen Sie die Geräte</li> <li>▪ Mögliche Gerätekombinationen und Optionen</li> </ul>

## 3 Über die Verpackung

Kapitel	Beschreibung
Anwendungsrichtlinien	Verschiedenen Installationseinrichtungen für das System
Vorbereitung	Was Sie tun und wissen müssen, bevor Maßnahmen vor Ort getroffen werden
Installation	Was Sie tun und wissen müssen, um das System zu installieren
Konfiguration	Was Sie tun und wissen müssen, um das System nach der Installation zu konfigurieren
Inbetriebnahme	Was Sie tun und wissen müssen, um das System nach der Konfiguration in Betrieb zu nehmen
Übergabe an den Benutzer	Was Sie dem Benutzer bereitstellen und erklären müssen
Instandhaltung und Wartung	So führen Sie die Instandhaltung und Wartung der Geräte aus
Fehlerdiagnose und -behebung	Vorgehensweise bei Auftreten von Problemen
Entsorgung	So entsorgen Sie das System
Technische Daten	Spezifikationen des Systems
Glossar	Begriffsdefinition
Tabelle bauseitiger Einstellungen	Vom Monteur auszufüllende und zum späteren Nachschlagen aufzubewahrende Tabelle  <b>Hinweis:</b> Im Referenzhandbuch für den Monteur gibt es ebenfalls eine Tabellen mit den Monteurereinstellungen. Diese Tabelle muss vom Monteur ausgefüllt und an den Benutzer übergeben werden.

## 3 Über die Verpackung

### 3.1 Übersicht: Über die Verpackung

Dieses Kapitel beschreibt, wie vorzugehen ist, nachdem die Verpackungen mit dem Außen- und Innengerät vor Ort geliefert wurden.

Bitte auf Folgendes achten:

- Das Gerät MUSS bei Anlieferung auf Beschädigungen überprüft werden. Jegliche Beschädigungen MÜSSEN unverzüglich dem Schadensbearbeiter der Spedition mitgeteilt werden.
- Bringen Sie das verpackte Gerät so nahe wie möglich an den endgültigen Aufstellungsort, um eine Beschädigung während des Transports zu vermeiden.
- Überlegen Sie sich im Voraus, auf welchem Wege die Einheit am besten zum Installationsort gebracht werden kann.

## 3.2 Außengerät

### 3.2.1 So packen Sie das Außengerät aus

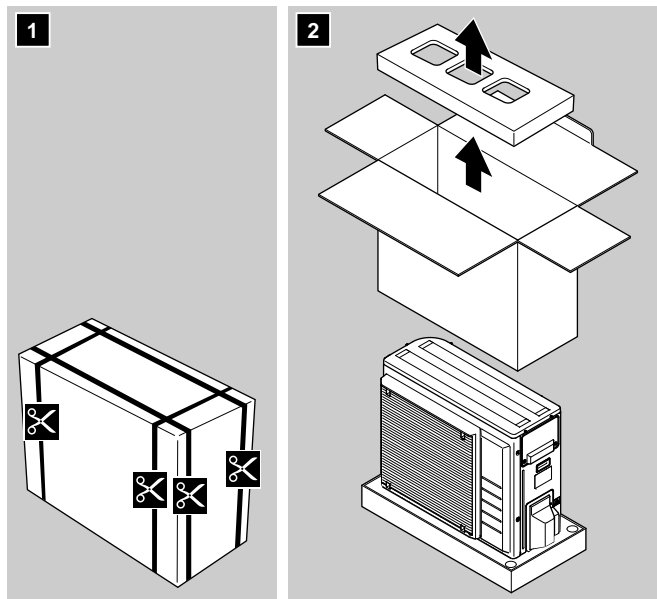

### 3.2.2 So bewegen Sie das Außengerät



#### ACHTUNG

Berühren Sie NICHT den Lufteinlass oder die Aluminiumrippen des Geräts, um eine Verletzung zu vermeiden.

- 1 Bewegen Sie das Gerät über die Schlinge an der linken und den Griff an der rechten Seite. Ziehen Sie beide Seiten der Schlinge gleichzeitig hoch, um zu verhindern, dass sich die Schlinge vom Gerät löst.

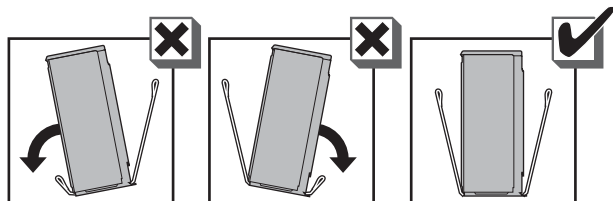
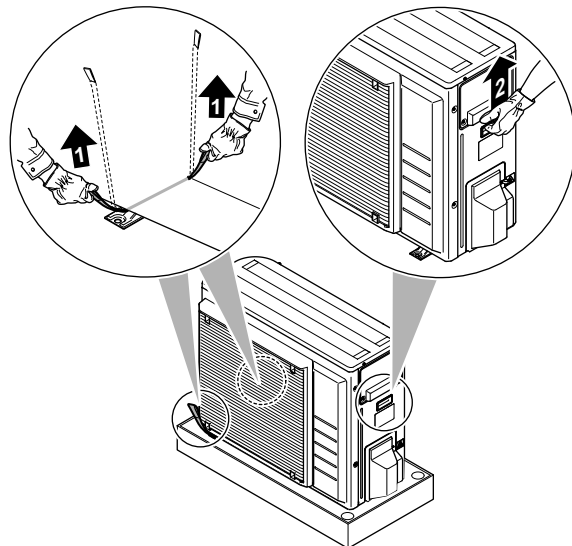

- 2 Beim Bewegen des Geräts:

- Achten Sie darauf, dass beide Seiten der Schlinge gleich lang sind.
- Halten Sie den Rücken gerade.

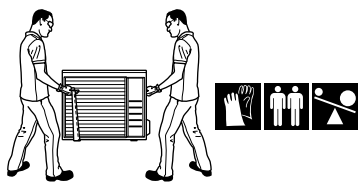

- 3 Entfernen Sie nach der Aufstellung des Geräts die Schlinge vom Gerät, indem Sie an 1 Seite der Schlinge ziehen.

### 3.2.3 So entfernen Sie das Zubehör vom Außengerät

- 1 Heben Sie das Außengerät an. Siehe "3.2.2 So bewegen Sie das Außengerät" [▶ 8].
- 2 Entnehmen Sie das Zubehör aus dem Unterteil der Verpackung.

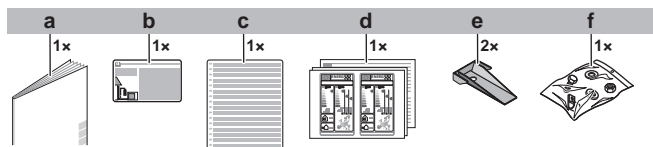
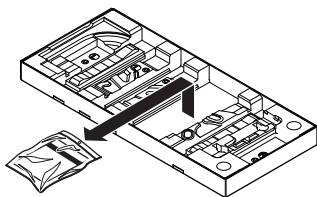

- a Installationshandbuch für das Außengerät
- b Aufkleber zu fluorierten Treibhausgasen
- c Mehrsprachiger Aufkleber mit Hinweisen zu fluorierten Treibhausgasen
- d Energieverbrauchskennzeichnung
- e Montageplatte des Geräts
- f Bolzen, Muttern, Unterlegscheiben, Federringe und Drahtklemme

## 3.3 Innengerät

### 3.3.1 So packen Sie das Innengerät aus

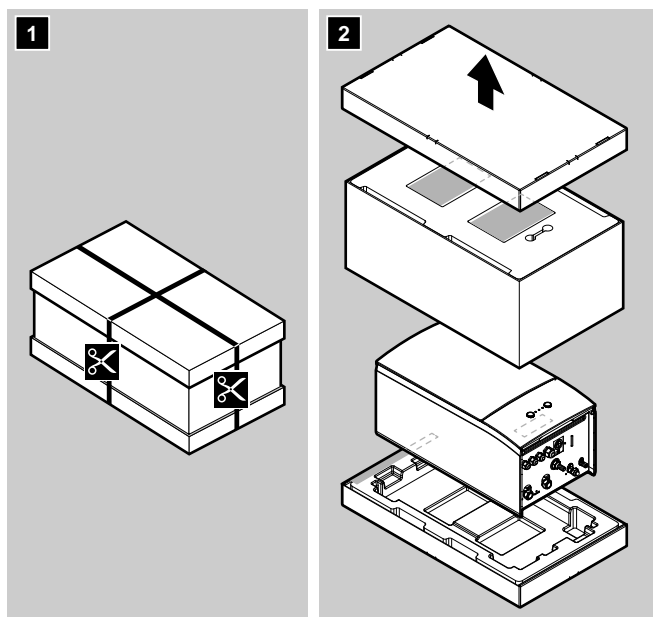

### 3.3.2 So entfernen Sie das Zubehör vom Innengerät

Ein Teil des Zubehörs befindet sich im Gerät. Informationen zum Öffnen des Geräts finden Sie unter "7.2.3 So öffnen Sie das Innengerät" [▶ 33].

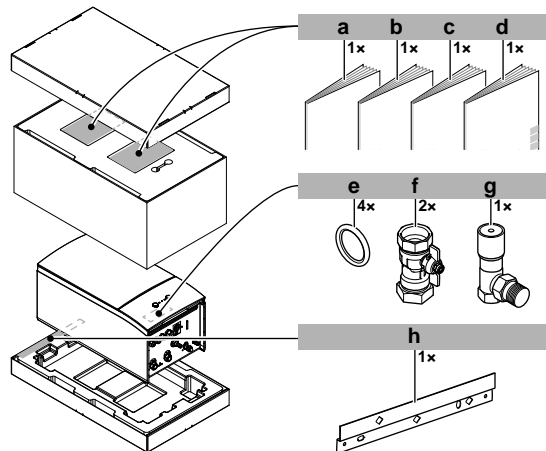

- a Allgemeine Sicherheitsvorkehrungen
- b Ergänzungshandbuch für optionale Ausstattung
- c Installationsanleitung für das Innengerät
- d Betriebsanleitung
- e Dichtungsring für Absperrventil
- f Absperrventil
- g Überdruck-Bypass-Ventil
- h Wandhalterung

## 4 Über die Geräte und Optionen

### 4.1 Übersicht: Über die Geräte und Optionen

Dieses Kapitel informiert über folgende Punkte:

- Identifizieren des Außengeräts
- Identifizieren des Innengeräts
- Kombinieren des Außengeräts mit den Optionen
- Kombinieren des Innengeräts mit den Optionen

### 4.2 Identifikation



#### HINWEIS

Achten Sie bei der gleichzeitigen Installation oder Wartung von mehreren Geräten darauf, die Wartungsblenden der verschiedenen Modelle NICHT zu vertauschen.

#### 4.2.1 Typenschild: Außeneinheit

Wo?

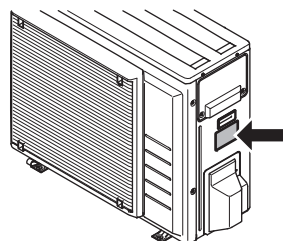

Modellkennung

Beispiel: ER G A 06 DA V3 A

## 4 Über die Geräte und Optionen

Code	Erläuterung
ER	Geteilte Wärmepumpe für den Außenbereich für Europa
G	Mittlere Wassertemperatur – Umgebungsbereich: -10~-20°C
A	Kältemittel R32
06	Kapazitätsklasse
DA	Modellserie
V3	Stromversorgung
A	A=Modell für Österreich [–]=Kein Modell für Österreich

### 4.2.2 Typenschild: Inneneinheit

Wo?

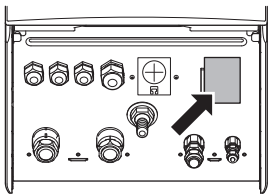

Modellkennung

Beispiel: E HB H 04 DA 6V

Code	Beschreibung
E	Europäisches Modell
HB	Wandmontiertes Innengerät
H	H=Nur Heizen X=Heizen/Kühlen
04	Kapazitätsklasse
DA	Modellserie
6V	Modell mit Reserveheizung

## 4.3 Kombinieren von Geräten und Optionen

### 4.3.1 Mögliche Optionen für das Außengerät

#### Ablaufwanne (EKDP008D)

Der Ablaufwannen-Bausatz ist erforderlich, um das Kondensat vom Außengerät zu sammeln. Das Ablaufwannen-Kit besteht aus:

- Ablaufwanne
- Installationshalter

Die Installationsanweisungen sind der Installationsanleitung der Ablaufwanne zu entnehmen.

#### Heizer für Ablaufwanne (EKDPH008CA)

Der Heizer für die Ablaufwanne ist erforderlich, um ein Einfrieren der Ablaufwanne zu vermeiden.

Es wird empfohlen, diese Option in kälteren Regionen zu installieren, in denen es zu niedrigen Temperaturen oder schweren Schneefällen kommen kann.

Die Installationsanweisungen sind der Installationsanleitung des Heizers für die Ablaufwanne zu entnehmen.

#### U-Träger (EKFT008D)

Die U-Träger sind Installationshalter, auf denen das Außengerät installiert werden kann.

Es wird empfohlen, diese Option in kälteren Regionen zu installieren, in denen es zu niedrigen Temperaturen oder schweren Schneefällen kommen kann.

Die Installationsanweisungen sind der Installationsanleitung des Außengeräts zu entnehmen.

#### Schallisolierung (EKLN08A1)

In schallsensiblen Umgebungen (z. B. in der Nähe von Schlafzimmern), können Sie die Schallisolierung installieren, um die Betriebsgeräusche des Außengeräts zu reduzieren.

Sie können die Schallisolierung installieren:

- Auf Montagefüßen auf dem Boden. Diese Installation muss 200 kg standhalten.
- An Halterungen an der Wand. Diese Installation muss 200 kg standhalten.

Wenn Sie die Schallisolierung installieren, müssen Sie auch eine der folgenden Optionen installieren:

- Empfohlen: Ablaufwannen-Bausatz (mit oder ohne Heizer für die Ablaufwanne)
- U-Träger

Die Installationsanweisungen sind der Installationsanleitung der Schallisolierung zu entnehmen.

### 4.3.2 Mögliche Optionen für das Innengerät

#### Bedieneinheit verwendet als Raumthermostat (BRC1HHDA)

- Die als Raumthermostat verwendete Bedieneinheit kann nur in Kombination mit der Bedieneinheit verwendet werden, die mit dem Innengerät verbunden ist.
- Die Bedieneinheit, die als Raumthermostat dient, muss in dem Raum installiert werden, der gesteuert werden soll.

Die Installationsanweisungen sind der Installation- und Betriebsanleitung der Bedieneinheit zu entnehmen, die als Raumthermostat verwendet wird.

#### Raumthermostat (EKRTWA, EKTR1)

Sie können einen optionalen Raumthermostat an das Innengerät anschließen. Dieses Thermostat kann entweder verdrahtet (EKRTWA) oder drahtlos (EKTR1) sein.

Hinweise zur Installation finden Sie in der Installationsanleitung des Raumthermostats und im Ergänzungshandbuch für optionale Ausstattungen.

#### Dezentraler Fühler für drahtloses Thermostat (EKRTETS)

Sie können einen drahtlosen Raumtemperaturfühler (EKRTETS) nur in Verbindung mit dem drahtlosen Thermostat (EKTR1) verwenden.

Hinweise zur Installation finden Sie in der Installationsanleitung des Raumthermostats und im Ergänzungshandbuch für optionale Ausstattungen.

#### Digitale E/A-Platine (EKRP1HBAA)

Die digitale E/A-Platine ist für die folgenden Signale erforderlich:

- Alarmausgang
- Ausgang für Raumheizung/-kühlung EIN/AUS
- Umschalter zur externen Wärmequelle

Hinweise zur Installation finden Sie in der Installationsanleitung der digitalen E/A-Platine und im Ergänzungshandbuch für optionale Ausstattungen.

#### Platine zur Verarbeitung von Bedarfsanforderungen (EKRP1AHTA)

Soll durch digitale Eingangssignale die Stromaufnahme limitiert werden können, muss die Platine zur Verarbeitung von Bedarfsanforderungen installiert werden.

Hinweise zur Installation entnehmen Sie der Installationsanleitung der Platine zur Verarbeitung von Bedarfsanforderungen und dem Ergänzungshandbuch für optionale Ausstattung.

## Dezentraler Innentemperaturfühler (KRCS01-1)

Standardmäßig wird die interne Benutzerschnittstelle als Raumtemperaturfühler verwendet.

Optional kann der dezentrale Innentemperaturfühler installiert werden, um die Raumtemperatur an einer anderen Position zu messen.

Hinweise zur Installation finden Sie in der Installationsanleitung des dezentralen Innentemperaturfühlers und im Ergänzungshandbuch für optionale Ausstattungen.

### INFORMATION

- Der dezentrale Innentemperaturfühler kann nur verwendet werden, wenn die Benutzerschnittstelle mit der Raumthermostatfunktion konfiguriert ist.
- Sie können nur entweder den dezentralen Innentemperaturfühler oder den dezentralen Außentemperaturfühler installieren.

## Dezentraler Außentemperaturfühler (EKRS01)

Standardmäßig wird der Fühler im Innern des Außengeräts für die Messung der Außentemperatur verwendet.

Optional kann der dezentrale Außentemperaturfühler installiert werden, um die Außentemperatur an einer anderen Position zu messen (z. B. um direkte Sonneneinstrahlung zu vermeiden), um ein verbessertes Systemverhalten zu gewährleisten.

Hinweise zur Installation finden Sie in der Installationsanleitung des dezentralen Außentemperaturfühlers und im Ergänzungshandbuch für optionale Ausstattungen.

### INFORMATION

Sie können nur entweder den dezentralen Innentemperaturfühler oder den dezentralen Außentemperaturfühler installieren.

## PC-Kabel (EKPCAB4)

Das PC-Kabel stellt eine Verbindung zwischen dem Schaltkasten des Innengeräts und einem PC her. Auf diese Art können Sie die Software des Innengeräts aktualisieren.

Die Installationsanweisungen sind der Installationsanleitung des PC-Kabels zu entnehmen.

## Wärmepumpen-Konvektor (FWXV)

Zur Bereitstellung einer Raumheizung/-kühlung ist es möglich, Wärmepumpen-Konvektoren (FWXV) zu verwenden.

Hinweise zur Installation finden Sie in der Installationsanleitung des Wärmepumpen-Konvektors und im Ergänzungshandbuch für optionale Ausstattungen.

## LAN-Adapter für Smartphone-Steuerung + Smart Grid-Anwendungen (BRP069A61)

Sie können diesen LAN-Adapter installieren, um folgende Funktionen zu nutzen:

- Steuerung des Systems über eine Smartphone-App.
- Verwendung des Systems in verschiedenen Smart Grid-Anwendungen.

Die Installationsanweisungen sind der Installationsanleitung des LAN-Adapters zu entnehmen.

## LAN-Adapter für die Smartphone-Steuerung (BRP069A62)

Sie können diesen LAN-Adapter installieren, um das System über eine Smartphone-App zu steuern.

Die Installationsanweisungen sind der Installationsanleitung des LAN-Adapters zu entnehmen.

## 4.3.3 Mögliche Innen- und Außengerätekombinationen

Innengerät	Außengerät		
	ERGA04	ERGA06	ERGA08
EHBH/X04	○	—	—
EHBH/X08	—	○	○

## 4.3.4 Mögliche Kombinationen von Innengerät und Brauchwasserspeicher

Innengerät	Brauchwasserspeicher		
	EKHWS	EKHWSU	EKHWP
EHBH/X04	○	○	○
EHBH/X08	○	○	○

# 5 Anwendungsrichtlinien

## 5.1 Übersicht: Anwendungsrichtlinien

Die Anwendungsrichtlinien bieten einen Überblick über die Möglichkeiten des Wärmepumpensystems.



### HINWEIS

- Die Abbildungen in den Anwendungsrichtlinien dienen lediglich zu Referenzzwecken und sind NICHT als detaillierte Hydraulikdiagramme zu betrachten. Die detaillierten Hydraulikbemaßungen und der detaillierte Hydraulikabgleich sind NICHT gezeigt. Sie liegen in der Verantwortung des Monteurs.
- Weitere Informationen über die Konfigurationseinstellungen zur Optimierung des Wärmepumpenbetriebs finden Sie unter "[8 Erweiterte-Funktion](#)" [▶ 51].

Dieses Kapitel enthält Anwendungsrichtlinien für folgende Vorgänge:

- Einstellen des Raumheizungs-/kühlsystems
- Einstellen einer zusätzlichen Wärmequelle für die Raumheizung
- Einstellen des Brauchwasserspeichers
- Einstellen der Stromverbrauchsmessung
- Einstellen der Stromverbrauchskontrolle
- Einstellen eines externen Temperaturfühlers

## 5.2 Einstellen des Raumheizungs/-kühlsystems

Das Wärmepumpensystem versorgt Heizverteilsysteme in einem oder mehreren Räumen mit Wasser.

Da das System eine hohe Flexibilität zur Regelung der Temperatur in jedem Raum bietet, müssen Sie zunächst die folgenden Fragen beantworten:

- Wie viele Räume werden vom Wärmepumpensystem geheizt oder gekühlt?
- Welche Heizverteilsysteme werden in jedem Raum verwendet und wie lautet deren nominale Vorlauftemperatur?

Wenn die Raumheizungs/-kühlungsanforderungen klar sind, empfehlen wir, die nachfolgend aufgeführten Einstellungsrichtlinien zu befolgen.

## 5 Anwendungsrichtlinien

### HINWEIS

Bei Einsatz eines externen Raumthermostats, steuert der externe Raumthermostat die Einstellung für "Frostschutz Raum". Die Funktion Frostschutz Raum ist aber nur möglich, wenn [C.2] Raumheizung/-kühlung=Ein ist.

### INFORMATION

Falls ein externer Raumthermostat verwendet wird und der Frostschutz Raum unter allen Bedingungen gewährleistet sein muss, dann müssen Sie Notbetrieb [9.5] auf Automatisch einstellen.

### HINWEIS

Ein Überdruck-Bypass-Ventil kann in das System integriert werden. Berücksichtigen Sie, dass dieses Ventil in den Abbildungen möglicherweise nicht dargestellt wird.

### 5.2.1 Einzelner Raum

#### Fußbodenheizung oder Radiatoren – Verdrahtetes Raumthermostat

##### Einrichtung

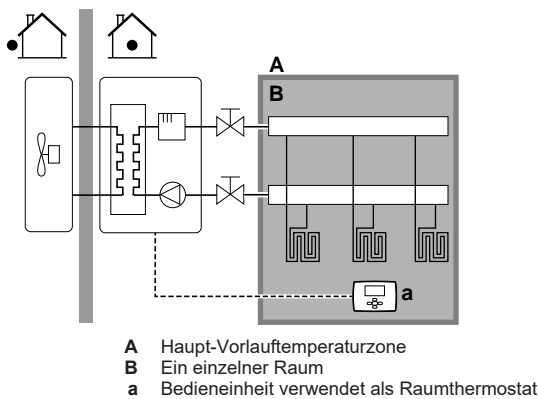

- Die Fußbodenheizung oder Radiatoren sind direkt an das Innengerät angeschlossen.
- Die Raumtemperatur des Hauptraums wird von der Bedieneinheit geregelt, die als Raumthermostat verwendet wird (optionales Gerät EKRUDAS).

##### Konfiguration

Einstellung	Wert
Temperaturregelung des Geräts: ▪ #: [2.9] ▪ Code: [C-07]	2 (Raumthermostat): Der Betrieb des Geräts wird abhängig von der Umgebungstemperatur der Bedieneinheit geregelt.
Anzahl der Wassertemperaturzonen: ▪ #: [4.4] ▪ Code: [7-02]	0 (Einzelne Zone): Hauptzone

##### Vorteile

- Höchster Komfort und maximale Effizienz.** Die intelligente Raumthermostatfunktion kann die Soll-Vorlauftemperatur auf der Grundlage der Ist-Raumtemperatur verringern oder erhöhen (Modulation). Ergebnis:
  - eine stabile Raumtemperatur, die mit der Soll-Raumtemperatur übereinstimmt (höherer Komfort)
  - weniger EIN/AUS-Zyklen (ruhiger, höherer Komfort und gesteigerte Effizienz)
  - die niedrigst mögliche Vorlauftemperatur (höhere Effizienz)

- Einfach.** Sie können ganz einfach die Soll-Raumtemperatur über die Benutzerschnittstelle einstellen:
  - Für den alltäglichen Gebrauch können Sie Voreinstellwerte und Programme verwenden.
  - Um von den üblichen Einstellungen abzuweichen, können Sie die Voreinstellwerte und Programme temporär übergehen oder den Ferienmodus verwenden.

#### Fußbodenheizung oder Radiatoren – Drahtloses Raumthermostat

##### Einrichtung

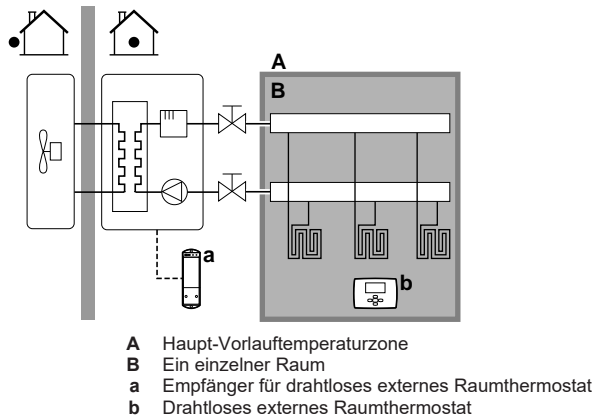

- Die Fußbodenheizung oder Radiatoren sind direkt an das Innengerät angeschlossen.
- Die Raumtemperatur wird vom drahtlosen externen Raumthermostat geregelt (optionale Ausstattung EKTR1).

##### Konfiguration

Einstellung	Wert
Temperaturregelung des Geräts: ▪ #: [2.9] ▪ Code: [C-07]	1 (Externer Raumthermostat): Der Betrieb des Geräts wird vom externen Thermostat geregelt.
Anzahl der Wassertemperaturzonen: ▪ #: [4.4] ▪ Code: [7-02]	0 (Einzelne Zone): Hauptzone
Externes Raumthermostat für die Haupt-Zone: ▪ #: [2.A] ▪ Code: [C-05]	1 (1 Kontakt): Wenn der verwendete externe Raumthermostat oder der Wärmepumpen-Konvektor nur eine Thermo EIN/AUS-Bedingung senden kann. Keine Trennung zwischen Heiz- oder Kühlbedarf.

##### Vorteile

- Drahtlos.** Der externe Daikin-Raumthermostat ist in einer drahtlosen Version erhältlich.
- Effizienz.** Obwohl der externe Raumthermostat nur EIN/AUS-Signale sendet, ist es speziell für das Wärmepumpensystem konzipiert.
- Komfort.** Bei einer Fußbodenheizung verhindert das drahtlose externe Raumthermostat während des Kühlbetriebs Kondensationsbildung auf dem Boden, indem es die Raumfeuchtigkeit misst.

## Wärmepumpen-Konvektoren

### Einrichtung

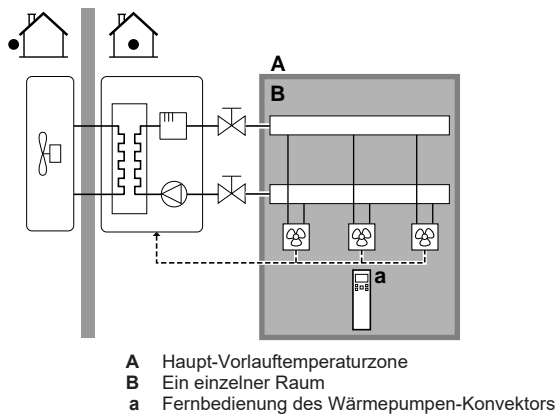

- Die Wärmepumpen-Konvektoren sind direkt mit dem Innengerät verbunden.
- Die Soll-Raumtemperatur wird über die Fernbedienung der Wärmepumpen-Konvektoren eingestellt.
- Das Raumheizungs-/kühlungs-Anforderungssignal wird an einen Digitaleingang am Innengerät gesendet (X2M/35 und X2M/30).
- Der Betriebsmodus wird von einem Digitalausgang am Innengerät (X2M/4 und X2M/3) an die Wärmepumpen-Konvektoren gesendet.

### **i** INFORMATION

Stellen Sie bei Verwendung von mehreren Wärmepumpen-Konvektoren sicher, dass alle das Infrarotsignal von der Fernbedienung der Wärmepumpen-Konvektoren empfangen.

### Konfiguration

Einstellung	Wert
Temperaturregelung des Geräts: ▪ #: [2.9] ▪ Code: [C-07]	1 (Externer Raumthermostat): Der Betrieb des Geräts wird vom externen Thermostat geregelt.
Anzahl der Wassertemperaturzonen: ▪ #: [4.4] ▪ Code: [7-02]	0 (Einzelne Zone): Hauptzone
Externes Raumthermostat für die Haupt-Zone: ▪ #: [2.A] ▪ Code: [C-05]	1 (1 Kontakt): Wenn der verwendete externe Raumthermostat oder der Wärmepumpen-Konvektor nur eine Thermo EIN/AUS-Bedingung senden kann. Keine Trennung zwischen Heiz- oder Kühlbedarf.

### Vorteile

- Kühlen.** Der Wärmepumpen-Konvektor bietet neben der Heizfunktion auch einen hervorragenden Kühlmodus.
- Effizienz.** Optimale Energieeffizienz dank der Vernetzungsfunktion.
- Elegant.**

### Kombination: Fußbodenheizung + Wärmepumpen-Konvektoren

- Die Raumheizung erfolgt über:
  - Die Fußbodenheizung
  - Die Wärmepumpen-Konvektoren

- Die Raumkühlung erfolgt nur über die Wärmepumpen-Konvektoren. Die Fußbodenheizung wird mittels des Absperrventils deaktiviert.

### Einrichtung

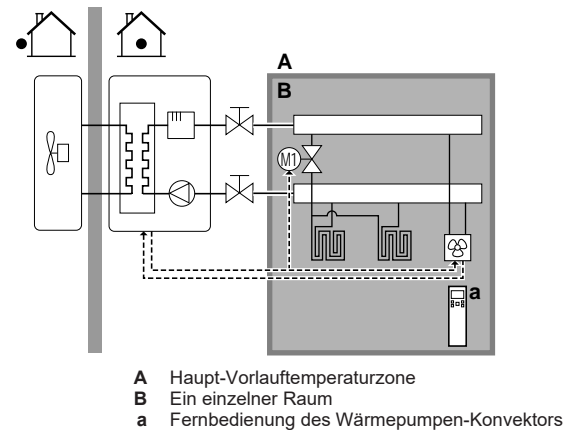

- Die Wärmepumpen-Konvektoren sind direkt mit dem Innengerät verbunden.
- Ein Absperrventil (bauseitig zu liefern) wird vor der Fußbodenheizung installiert, um während des Kühlbetriebs Kondensationsbildung auf dem Boden zu vermeiden.
- Die Soll-Raumtemperatur wird über die Fernbedienung der Wärmepumpen-Konvektoren eingestellt.
- Das Raumheizungs-/kühlungs-Anforderungssignal wird an einen Digitaleingang am Innengerät gesendet (X2M/35 und X2M/30).
- Die Raumbetriebsart wird von einem Digitalausgang am Innengerät (X2M/4 und X2M/3) gesendet:
  - Die Wärmepumpen-Konvektoren
  - An das Absperrventil

### Konfiguration

Einstellung	Wert
Temperaturregelung des Geräts: ▪ #: [2.9] ▪ Code: [C-07]	1 (Externer Raumthermostat): Der Betrieb des Geräts wird vom externen Thermostat geregelt.
Anzahl der Wassertemperaturzonen: ▪ #: [4.4] ▪ Code: [7-02]	0 (Einzelne Zone): Hauptzone
Externes Raumthermostat für die Haupt-Zone: ▪ #: [2.A] ▪ Code: [C-05]	1 (1 Kontakt): Wenn der verwendete externe Raumthermostat oder der Wärmepumpen-Konvektor nur eine Thermo EIN/AUS-Bedingung senden kann. Keine Trennung zwischen Heiz- oder Kühlbedarf.

### Vorteile

- Kühlen.** Die Wärmepumpen-Konvektoren bieten neben der Heizfunktion auch einen hervorragenden Kühlmodus.
- Effizienz.** Die Fußbodenheizung bietet in Kombination mit dem Wärmepumpensystem die beste Leistung.
- Komfort.** Die Kombination dieser beiden Heizverteilersysteme bietet folgende Vorteile:
  - Hervorragender Heizkomfort über die Fußbodenheizung
  - Exzellenter Kühlkomfort über die Wärmepumpen-Konvektor

## 5 Anwendungsrichtlinien

### 5.2.2 Mehrere Räume – Eine Vorlauftemperaturzone

Wenn nur eine Vorlauftemperaturzone erforderlich ist, weil die nominale Vorlauftemperatur aller Wärme-Emittenten identisch ist, benötigen Sie KEINE Mischventilstation (kostengünstig).

**Beispiel:** Wenn das Wärmepumpensystem zum Heizen einer Etage verwendet wird, in dem alle Räume über dieselben Wärme-Emittenten verfügen.

### Fußbodenheizung oder Radiatoren – Thermostatventile

Wenn Sie Räume mit der Bodenheizung oder Radiatoren heizen, ist es üblich, die Temperatur des Hauptraums mittels eines Thermostats zu regeln (dies kann entweder die Bedieneinheit oder ein externes Raumthermostat sein), während die anderen Räume von so genannten "Thermostatventilen" geregelt werden, die abhängig von der Raumtemperatur öffnen oder schließen.

#### Einrichtung

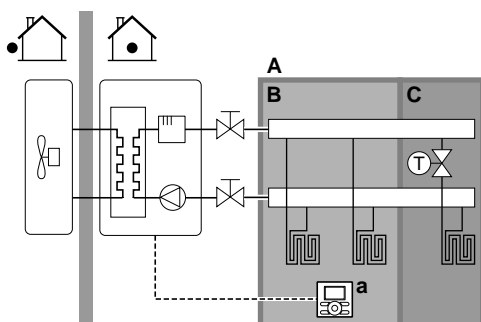

- A Haupt-Vorlauftemperaturzone
- B Raum 1
- C Raum 2
- a Bedieneinheit verwendet als Raumthermostat

- Die Fußbodenheizung des Hauptraums ist direkt mit dem Innengerät verbunden.
- Die Raumtemperatur des Hauptraums wird von der Bedieneinheit geregelt, die als Raumthermostat verwendet wird (optionales Gerät EKRUDAS).
- Ein Thermostatventil ist vor der Fußbodenheizung in jedem der anderen Räume installiert.



#### INFORMATION

Bedenken Sie, dass der Hauptraum auch von einer anderen Wärmequelle geheizt werden kann. Beispiel: Kamin.

#### Konfiguration

Einstellung	Wert
Temperaturregelung des Geräts: ▪ #: [2.9] ▪ Code: [C-07]	2 (Raumthermostat): Der Betrieb des Geräts wird abhängig von der Umgebungstemperatur der Bedieneinheit geregelt.
Anzahl der Wassertemperaturzonen: ▪ #: [4.4] ▪ Code: [7-02]	0 (Einzelne Zone): Hauptzone

#### Vorteile

- **Einfach.** Identische Installation wie für einen Raum, aber mit Thermostatventilen.

### Fußbodenheizung oder Radiatoren – Mehrere externe Raumthermostate

#### Einrichtung

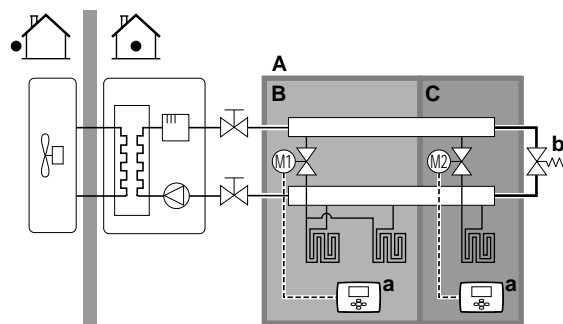

- A Haupt-Vorlauftemperaturzone
- B Raum 1
- C Raum 2
- a Externer Raumthermostat
- b Bypass-Ventil

- Für jeden Raum ist ein Absperrventil (bauseitig zu liefern) installiert, um eine Bereitstellung von abfließendem Wasser zu vermeiden, wenn keine Heiz- oder Kühlanforderung vorliegt.
- Es muss ein Bypass-Ventil installiert sein, um die Wasserrückführung zu ermöglichen, wenn alle Absperrventile geschlossen sind. Um einen zuverlässigen Betrieb zu gewährleisten, sorgen Sie für einen minimalen Wasserdurchfluss wie in der Tabelle "Prüfen der Wassermenge und der Durchflussmenge" in "6.4 Vorbereiten der Wasserleitungen" [28] beschrieben.
- An der in das Innengerät integrierten Bedieneinheit wird der Betriebsmodus für den Raum festgelegt. Beachten Sie, dass der Betriebsmodus an jedem Raumthermostat so eingestellt sein muss, dass er mit dem Innengerät übereinstimmt.
- Die Raumthermostate sind mit den Absperrventilen verbunden, müssen jedoch NICHT mit dem Innengerät verbunden sein. Das Innengerät liefert die ganze Zeit abfließendes Wasser. Es besteht die Möglichkeit, ein Programm für das abfließende Wasser zu programmieren.

#### Konfiguration

Einstellung	Wert
Temperaturregelung des Geräts: ▪ #: [2.9] ▪ Code: [C-07]	0 (Vorlauf): Der Betrieb des Geräts wird abhängig von der Vorlauftemperatur geregelt.
Anzahl der Wassertemperaturzonen: ▪ #: [4.4] ▪ Code: [7-02]	0 (Einzelne Zone): Hauptzone

#### Vorteile

Verglichen mit der Fußbodenheizung oder Radiatoren für einen Raum:

- **Komfort.** Sie können die Soll-Raumtemperatur einschließlich Programmen für jeden Raum über die Raumthermostate festlegen.

## Wärmepumpen-Konvektoren - Mehrere Räume

### Einrichtung

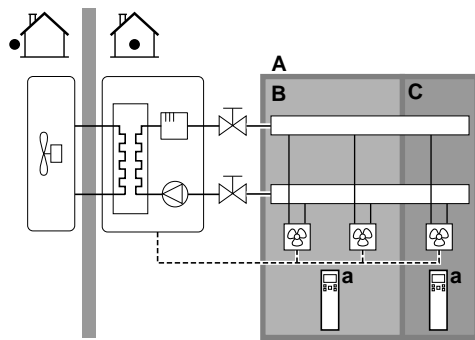

- A Haupt-Vorlauftemperaturzone
- B Raum 1
- C Raum 2
- a Fernbedienung des Wärmepumpen-Konvektors

- Die Soll-Raumtemperatur wird über die Fernbedienung der Wärmepumpen-Konvektoren eingestellt.
- An der in das Innengerät integrierten Bedieneinheit wird der Betriebsmodus für den Raum festgelegt.
- Die Heiz- oder Kühlanforderungssignale für jeden Wärmepumpen-Konvektor werden parallel an den Digitaleingang am Innengerät angeschlossen (X2M/35 und X2M/30). Das Innengerät liefert nur abfließendes Wasser, wenn tatsächlich eine Anforderung vorliegt.

### **i** INFORMATION

Um den Komfort und die Leistung zu steigern, empfehlen wir die Installation des Ventilsatz-Option EKVKHPK an jedem Wärmepumpen-Konvektor.

### Konfiguration

Einstellung	Wert
Temperaturregelung des Geräts: • #: [2.9] • Code: [C-07]	1 (Externer Raumthermostat): Der Betrieb des Geräts wird vom externen Thermostat geregelt.
Anzahl der Wassertemperaturzonen: • #: [4.4] • Code: [7-02]	0 (Einzelne Zone): Hauptzone

### Vorteile

Verglichen mit Wärmepumpen-Konvektoren für einen Raum:

- **Komfort.** Sie können die Soll-Raumtemperatur einschließlich Programmen für jeden Raum über die Fernbedienung der Wärmepumpen-Konvektoren festlegen.

## Kombination: Fußbodenheizung + Wärmepumpen-Konvektoren – Mehrere Räume

### Einrichtung

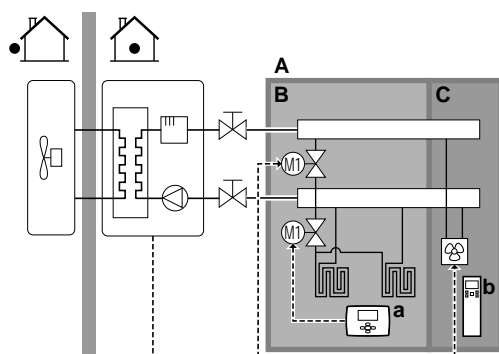

- A Haupt-Vorlauftemperaturzone

- B Raum 1
- C Raum 2
- a Externer Raumthermostat
- b Fernbedienung des Wärmepumpen-Konvektors

- Für jeden Raum mit Wärmepumpen-Konvektoren: Die Wärmepumpen-Konvektoren sind direkt mit dem Innengerät verbunden.
- Für jeden Raum mit Fußbodenheizung: Zwei Absperrventile (bauseitig zu liefern) sind vor der Fußbodenheizung installiert:
  - Ein Absperrventil, um die Warmwasserzufuhr zu vermeiden, wenn der Raum keinen Heizbedarf hat.
  - Ein Absperrventil, um während des Kühlbetriebs in den Räumen mit Wärmepumpen-Konvektoren Kondensationsbildung auf dem Boden zu verhindern.
- Für jeden Raum mit Wärmepumpen-Konvektoren: Die Soll-Raumtemperatur wird über die Fernbedienung der Wärmepumpen-Konvektoren eingestellt.
- Für jeden Raum mit Fußbodenheizung: Die Soll-Raumtemperatur wird über den externen Raumthermostat (verdrahtet oder drahtlos) eingestellt.
- An der in das Innengerät integrierten Bedieneinheit wird der Betriebsmodus für den Raum festgelegt. Beachten Sie, dass der Betriebsmodus an jedem externen Raumthermostat und an der Fernbedienung der Wärmepumpen-Konvektoren so eingestellt sein muss, dass er mit dem Innengerät übereinstimmt.

### **i** INFORMATION

Um den Komfort und die Leistung zu steigern, empfehlen wir die Installation des Ventilsatz-Option EKVKHPK an jedem Wärmepumpen-Konvektor.

### Konfiguration

Einstellung	Wert
Temperaturregelung des Geräts: • #: [2.9] • Code: [C-07]	0 (Vorlauf): Der Betrieb des Geräts wird abhängig von der Vorlauftemperatur geregelt.
Anzahl der Wassertemperaturzonen: • #: [4.4] • Code: [7-02]	0 (Einzelne Zone): Hauptzone

### 5.2.3 Mehrere Räume – Zwei Vorlauftemperaturzonen

Wenn die für jeden Raum ausgewählten Heizverteilssysteme für unterschiedliche Vorlauftemperaturen ausgelegt sind, können Sie verschiedene Vorlauftemperaturzonen (maximal 2) verwenden.

In diesem Dokument bedeutet:

- Haupt-Zone = Zone mit der niedrigsten nominalen Temperatur beim Heizen und der höchsten nominalen Temperatur beim Kühlen
- Zusatzzone = Zone mit der höchsten nominalen Temperatur beim Heizen und der niedrigsten nominalen Temperatur beim Kühlen

### **!** ACHTUNG

Wenn es mehr als eine Zone mit abfließendem Wasser gibt, müssen Sie **IMMER** eine Mischventilstation in der Haupt-Zone installieren, um die Vorlauftemperatur zu verringern (beim Heizen)/zu erhöhen (beim Kühlen), wenn in der Zusatz-Zone eine Anforderung vorliegt.

Typisches Beispiel:

## 5 Anwendungsrichtlinien

Raum (Zone)	Wärme-Emittenten: Nominale Temperatur
Wohnzimmer (Haupt-Zone)	Fußbodenheizung: <ul style="list-style-type: none"> <li>Beim Heizen: 35°C</li> <li>Beim Kühlen: 20°C (nur Erfrischung, kein wirkliches Kühlen zulässig)</li> </ul>
Schlafzimmer (Zusatz-Zone)	Wärmepumpen-Konvektoren: <ul style="list-style-type: none"> <li>Beim Heizen: 45°C</li> <li>Beim Kühlen: 12°C</li> </ul>

### Einrichtung

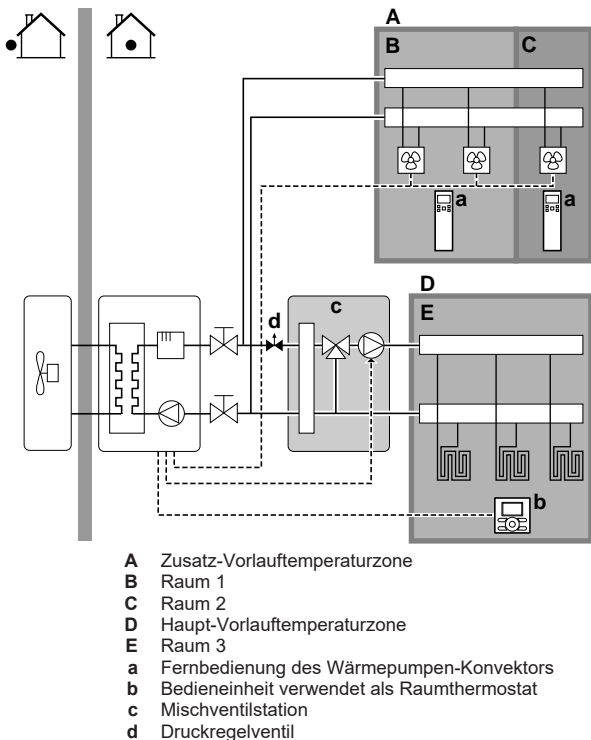

### **i** INFORMATION

Vor der Mischventilstation sollte ein Druckregelventil integriert werden. Dies gewährleistet die korrekte Wasserdurchflussbalance zwischen der Vorlauftemperatur-Hauptzone und der Vorlauftemperatur-Zusatzzone in Relation zur gewünschten Kapazität beider Wassertemperaturzonen.

- Für die Haupt-Zone:
  - Eine Mischventilstation ist vor der Fußbodenheizung installiert.
  - Die Pumpe der Mischventilstation wird durch das EIN/AUS-Signal des Innengeräts gesteuert (X2M/29 und X2M/21; NC-Absperrventilausgang).
  - Die Raumtemperatur wird von der Bedieneinheit geregelt, die als Raumthermostat verwendet wird (optionales Gerät EKRUDAS).
- Für die Zusatz-Zone:
  - Die Wärmepumpen-Konvektoren sind direkt mit dem Innengerät verbunden.
  - Die Soll-Raumtemperatur wird über die Fernbedienung der Wärmepumpen-Konvektoren für jeden Raum eingestellt.
  - Die Heiz- oder Kühlanforderungssignale für jeden Wärmepumpen-Konvektor werden parallel an den Digitaleingang am Innengerät angeschlossen (X2M/35 und

X2M/30). Das Innengerät liefert nur zusätzliches abfließendes Wasser mit der Soll-Vorlauftemperatur, wenn tatsächlich eine Anforderung vorliegt.

- An der in das Innengerät integrierten Bedieneinheit wird der Betriebsmodus für den Raum festgelegt. Beachten Sie, dass der Betriebsmodus an jeder Fernbedienung der Wärmepumpen-Konvektoren so eingestellt sein muss, dass er mit dem Innengerät übereinstimmt.

### Konfiguration

Einstellung	Wert
Temperaturregelung des Geräts: <ul style="list-style-type: none"> <li>#: [2.9]</li> <li>Code: [C-07]</li> </ul>	2 (Raumthermostat): Der Betrieb des Geräts wird abhängig von der Umgebungstemperatur der Bedieneinheit geregelt.  <b>Hinweis:</b> <ul style="list-style-type: none"> <li>Hauptraum = Benutzerschnittstelle verwendet als Raumthermostat</li> <li>Andere Räume = externe Raumthermostatfunktion</li> </ul>
Anzahl der Wassertemperaturzonen: <ul style="list-style-type: none"> <li>#: [4.4]</li> <li>Code: [7-02]</li> </ul>	1 (DuaLe Zone): Hauptzone + Zusatzzone
Bei Wärmepumpen-Konvektoren: Externes Raumthermostat für die Zusatz-Zone: <ul style="list-style-type: none"> <li>#: [3.A]</li> <li>Code: [C-06]</li> </ul>	1 (1 Kontakt): Wenn der verwendete externe Raumthermostat oder der Wärmepumpen-Konvektor nur eine Thermo EIN/AUS-Bedingung senden kann. Keine Trennung zwischen Heiz- oder Kühlbedarf.
Absperrventilausgang	So einstellen, dass er der Thermo-Anforderung der Haupt-Zone folgt.
Absperrventil	Wenn die Haupt-Zone während des Kühlens zur Vermeidung von Kondensationsbildung auf dem Boden ausgeschaltet werden muss, stellen Sie dies entsprechend ein.
An der Mischventilstation	Stellen Sie die Soll-Vorlauftemperatur für die Hauptzone für Heizen und/oder Kühlen ein.

### Vorteile

- Komfort.**
  - Die intelligente Raumthermostatfunktion kann die Soll-Vorlauftemperatur auf der Grundlage der Ist-Raumtemperatur verringern oder erhöhen (Modulation).
  - Die Kombination der beiden Heizverteilsysteme bietet einen hervorragenden Heizkomfort der Fußbodenheizung sowie einen exzellenten Kühlkomfort der Wärmepumpen-Konvektoren.
- Effizienz.**
  - Abhängig vom Bedarf liefert das Innengerät unterschiedliche Vorlauftemperaturen, die mit der nominalen Temperatur der verschiedenen Wärme-Emittenten übereinstimmt.
  - Die Fußbodenheizung bietet in Kombination mit dem Wärmepumpensystem die beste Leistung.

### 5.3 Einstellen einer zusätzlichen Wärmequelle für die Raumheizung

- Die Raumheizung kann erfolgen durch:
  - Das Innengerät
  - Einen zusätzlichen, an das System angeschlossenen Boiler (bauseitig zu liefern)
- Wenn der Raumthermostat Heizen anfordert, nimmt das Innengerät oder der zusätzliche Boiler den Betrieb auf, je nach gemessener Außentemperatur (Status der Umschaltung auf externe Wärmequelle). Wenn das Erlaubnissignal den Betrieb des zusätzlichen Boilers zulässt, wird der Heizbetrieb durch das Innengerät automatisch AUSgeschaltet.
- Der Wechselbetrieb ist nur für Raumheizungszwecke möglich, NICHT jedoch für die Brauchwasserbereitung. Brauchwasser wird immer von dem mit dem Innengerät verbundenen Brauchwasserspeicher erzeugt.

#### **i** INFORMATION

- Während des Heizbetriebs der Wärmepumpe wird die Wärmepumpe betrieben, um die über die Benutzerschnittstelle eingestellte Solltemperatur zu erreichen. Wenn der witterungsgeführte Betrieb aktiv ist, wird die Wassertemperatur automatisch abhängig von der Außentemperatur reguliert.
- Bei Heizbetrieb durch den zusätzlichen Boiler heizt dieser so lange, bis die über die Steuerung des zusätzlichen Boilers eingestellte Soll-Wassertemperatur erreicht ist.

#### Einrichtung

- Integrieren Sie den zusätzlichen Boiler wie folgt:

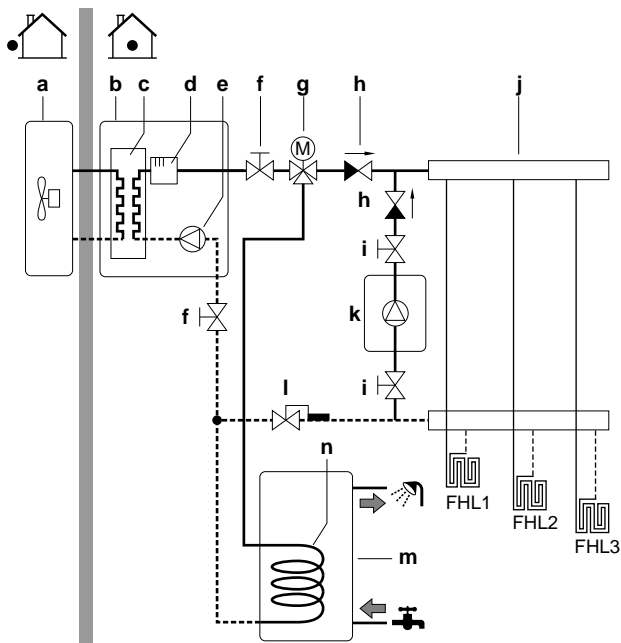

- a Außengerät
- b Innengerät
- c Wärmetauscher
- d Reserveheizung
- e Pumpe
- f Absperrventil
- g Motorisiertes 3-Wege-Ventil (geliefert mit Brauchwasserspeicher)
- h Rückschlagventil (bauseitig zu liefern)
- i Absperrventil (bauseitig zu liefern)
- j Kollektor (bauseitig zu liefern)
- k Zusätzlicher Kessel (bauseitig zu liefern)
- l Aquastat-Ventil (bauseitig zu liefern)
- m Brauchwasserspeicher
- n Wärmetauscher-Rohrschlange
- FHL1...3 Bodenheizung

#### **!** HINWEIS

- Stellen Sie sicher, dass der zusätzliche Boiler und dessen Integration in das System der gültigen Gesetzgebung entspricht.
- Daikin ist NICHT verantwortlich für die unsachgemäße oder unsichere Nutzung des zusätzlichen Kesselsystems.
- Stellen Sie sicher, dass das Rücklaufwasser zur Wärmepumpe 55°C NICHT überschreitet. Gehen Sie hierzu wie folgt vor:
  - Stellen Sie die Soll-Wassertemperatur über die Steuerung des zusätzlichen Boilers auf maximal 55°C ein.
  - Installieren Sie ein Aquastat-Ventil im Rücklauf der Wärmepumpe. Stellen Sie das Aquastat-Ventil so ein, dass es bei über 55°C schließt und bei unter 55°C öffnet.
- Installieren Sie Rückschlagventile.
- Achten Sie darauf, dass sich im Wasserkreislauf nur ein Ausdehnungsgefäß befindet. Im Innengerät ist bereits ein Ausdehnungsgefäß vorinstalliert.
- Installieren Sie die digitale E/A-Platine (Option EKRP1HBAA).
- Schließen Sie X1 und X2 (Umschaltung zur externen Wärmequelle) auf der Digitalein-/ausgangs-Platine an den Thermostat des zusätzlichen Kessels an. Siehe "7.9.15 So schließen Sie den Umschalter zur externen Wärmequelle an" [p. 50].
- Informationen zur Einrichtung der Wärme-Emittenten finden Sie unter "5.2 Einstellen des Raumheizungs-/kühlsystems" [p. 11].

#### Konfiguration

Über die Bedieneinheit (Konfigurationsassistent):

- Stellen Sie die Nutzung eines Bivalenzsystems als externe Wärmequelle ein.
- Stellen Sie die Bivalenztemperatur und -hysterese ein.

#### **!** HINWEIS

- Achten Sie darauf, dass die Bilanzhysterese genügend Unterschied aufweist, um ein zu häufiges Umschalten zwischen Innengerät und zusätzlichem Boiler zu verhindern.
- Da die Außentemperatur vom Außenluftthermistor des Außengeräts gemessen wird, installieren Sie das Außengerät im Schatten, so dass es NICHT durch direkte Sonneneinstrahlung beeinträchtigt oder ein-/ausgeschaltet wird.
- Häufiges Umschalten kann zu Korrosionsbildung im zusätzlichen Boiler führen. Weitere Informationen erhalten Sie beim Hersteller des Boilers.

#### Umschaltung zu externer Wärmequelle durch einen Hilfskontakt

- Nur möglich bei Regelung durch einen externen Raumthermostat UND einer Vorlauftemperaturzone (siehe "5.2 Einstellen des Raumheizungs-/kühlsystems" [p. 11]).
- Beim Hilfskontakt kann es sich um folgende Elemente handeln:
  - Ein Außentemperaturthermostat
  - Ein Tarifschalter
  - Ein manuell bedienter Kontakt
  - ...
- Einstellung: Schließen Sie die folgende bauseitige Verkabelung an:

## 5 Anwendungsrichtlinien

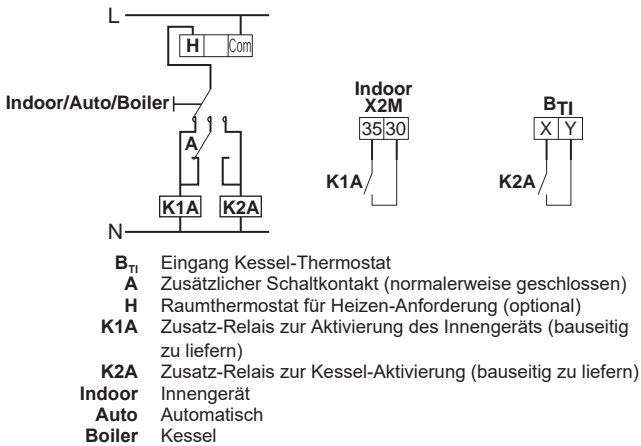

### HINWEIS

- Achten Sie darauf, dass der Hilfskontakt genügend Unterschied oder Zeitverzögerung aufweist, um ein zu häufiges Umschalten zwischen Innengerät und zusätzlichem Boiler zu verhindern.
- Wenn der Hilfskontakt ein draußen angebrachter Thermostat ist, dann installieren Sie diesen im Schatten, damit er NICHT durch direkte Sonneneinstrahlung beeinflusst wird oder aus- und eingeschaltet werden kann.
- Häufiges Umschalten kann zu Korrosionsbildung im zusätzlichen Boiler führen. Weitere Informationen erhalten Sie beim Hersteller des Boilers.

## 5.4 Einstellen des Brauchwasserspeichers

### 5.4.1 Systemlayout – Unabhängiger Brauchwasserspeicher

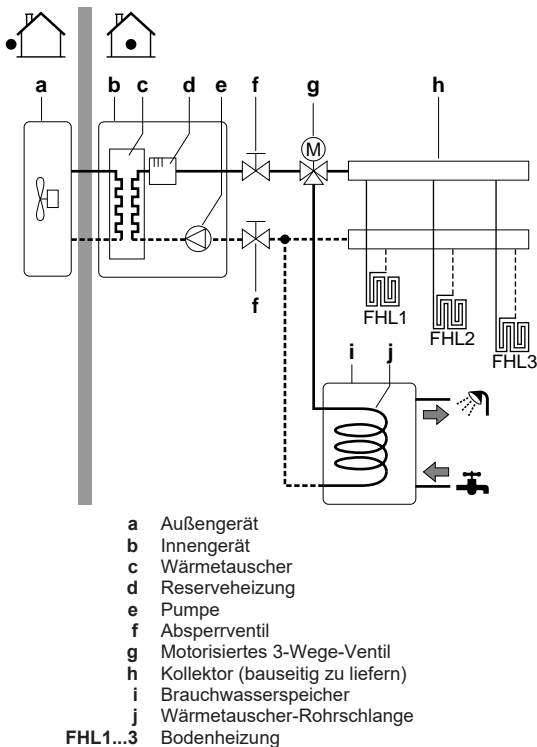

### 5.4.2 Auswählen des Volumens und der Soll-Temperatur für den Brauchwasserspeicher

Menschen nehmen Wasser ab einer Temperatur von 40°C als heiß wahr. Daher wird der Brauchwasserverbrauch immer als ein äquivalentes Warmwasservolumen bei 40°C ausgedrückt. Sie können die Brauchwasserspeichertemperatur jedoch auch höher einstellen (Beispiel: 53°C). Das Wasser wird in dem Fall mit kaltem Wasser gemischt (Beispiel: 15°C).

Der Vorgang zur Auswahl des Volumens und der Soll-Temperatur für den Brauchwasserspeicher umfasst folgende Schritte:

- Festlegen des Brauchwasserverbrauchs (äquivalentes Warmwasservolumen bei 40°C).
- Festlegen des Volumens und der Soll-Temperatur für den Brauchwasserspeicher.

#### Ermitteln des Brauchwasserverbrauchs

Beantworten Sie die folgenden Fragen und berechnen Sie den Brauchwasserverbrauch (äquivalentes Warmwasservolumen bei 40°C) anhand dieser gängigen Wasservolumen:

Frage	Typisches Wasservolumen
Wie oft wird bei Ihnen täglich geduscht?	1 Dusche = 10 min × 10 l/min = 100 l
Wie oft wird bei Ihnen täglich gebadet?	1 Bad = 150 l
Wie viel Wasser wird täglich in der Küche verbraucht?	1 Spülen = 2 min × 5 l/min = 10 l
Gibt es weiteren Brauchwasserbedarf?	—

**Beispiel:** Der Brauchwasserverbrauch einer Familie (4 Personen) beträgt pro Tag:

- 3 x Dusche
- 1 x Bad
- 3 x Spülen

Dann Brauchwasserverbrauch = (3 × 100 l) + (1 × 150 l) + (3 × 10 l) = 480 l

#### Festlegen des Volumens und der Soll-Temperatur für den Brauchwasserspeicher

Formel	Beispiel
$V_1 = V_2 + V_2 \times (T_2 - 40) / (40 - T_1)$	Wenn: <ul style="list-style-type: none"> <li><math>V_2 = 180</math> l</li> <li><math>T_2 = 54^\circ\text{C}</math></li> <li><math>T_1 = 15^\circ\text{C}</math></li> </ul> Dann $V_1 = 280$ l
$V_2 = V_1 \times (40 - T_1) / (T_2 - T_1)$	Wenn: <ul style="list-style-type: none"> <li><math>V_1 = 480</math> l</li> <li><math>T_2 = 54^\circ\text{C}</math></li> <li><math>T_1 = 15^\circ\text{C}</math></li> </ul> Dann $V_2 = 307$ l

- $V_1$  Brauchwasserverbrauch (äquivalentes Warmwasservolumen bei 40°C)  
 $V_2$  Erforderliches Brauchwasserspeichervolumen, wenn nur einmal geheizt  
 $T_2$  Brauchwasserspeichertemperatur  
 $T_1$  Kaltwassertemperatur

## Mögliche Brauchwasserspeichervolumen

Typ	Mögliche Volumen
Unabhängiger Brauchwasserspeicher	▪ 150 l
	▪ 180 l
	▪ 200 l
	▪ 250 l
	▪ 300 l (Polypropylenspeicher ist kompatibel mit Solar-Kit)
	▪ 500 l (kompatibel mit Solar-Kit)

## Tipps zum Energiesparen

- Wenn der Brauchwasserverbrauch von Tag zu Tag abweicht, können Sie ein Wochenprogramm mit verschiedenen Brauchwasserspeicher-Solltemperaturen für jeden Tag programmieren.
- Je niedriger die Brauchwasserspeicher-Solltemperatur, umso kostengünstiger. Bei Auswahl eines größeren Brauchwasserspeichers können Sie die Brauchwasserspeicher-Solltemperatur senken.
- Die Wärmepumpe selbst kann Brauchwasser mit einer maximalen Temperatur von 55°C erzeugen (50°C bei niedrigen Außentemperaturen). Der in die Wärmepumpe integrierte elektrische Widerstand kann diese Temperatur erhöhen. Dies verbraucht jedoch mehr Energie. Wir empfehlen, die Brauchwasserspeicher-Solltemperatur unter 55°C einzustellen, um die Verwendung des elektrischen Widerstands zu vermeiden.
- Je höher die Außentemperatur, umso bessere ist die Leistung der Wärmepumpe.
  - Wenn die Energiepreise tagsüber und nachts identisch sind, empfehlen wir das Heizen des Brauchwasserspeichers bei Tag.
  - Wenn die Energiepreise nachts niedriger sind, empfehlen wir das Heizen des Brauchwasserspeichers bei Nacht.
- Wenn die Wärmepumpe Brauchwasser produziert, kann sie keinen Raum heizen. Wenn Sie gleichzeitig Brauchwasser benötigen und einen Raum heizen müssen, empfehlen wir das Heizen des Brauchwasserspeichers bei Nacht, wenn die Raumheizungsanforderung geringer ist.

## 5.4.3 Einstellung und Konfiguration – Brauchwasserspeicher

- Bei einem hohen Brauchwasserverbrauch können Sie den Brauchwasserspeicher mehrmals täglich aufheizen.
- Um den Brauchwasserspeicher auf die Brauchwasserspeicher-Solltemperatur zu heizen, können Sie folgende Energiequellen verwenden:
  - Thermodynamischer Zyklus der Wärmepumpe
  - Elektrische Zusatzheizung
- Weitere Informationen:
  - zur Optimierung des Energieverbrauchs für die Erzeugung von Brauchwasser, finden Sie unter ["8 Erweiterte-Funktion"](#) [▶ 51].
  - Informationen zum Anschließen der elektrischen Kabel des unabhängigen Brauchwasserspeichers an das Innengerät finden Sie in der Installationsanleitung des Brauchwasserspeichers und dem Ergänzungshandbuch für optionale Ausstattung.
  - zum Anschließen der Wasserrohre des unabhängigen Brauchwasserspeichers an das Innengerät, finden Sie in der Installationsanleitung des Brauchwasserspeichers.

## 5.4.4 Brauchwasser-Pumpe für sofortiges Warmwasser

### Einrichtung

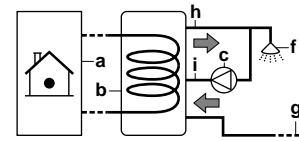

- a Innengerät
- b Brauchwasserspeicher
- c Brauchwasserpumpe (bauseitig zu liefern)
- f Dusche (bauseitig zu liefern)
- g Kaltwasser
- h WasserAUSLASS für Brauchwasser
- i Rückführanschluss

- Bei Anschluss einer Brauchwasser-Pumpe ist sofort Warmwasser am Wasserhahn verfügbar.
- Die Brauchwasser-Pumpe und die Installation sind bauseitig zu liefern und auszuführen. Dies liegt in der Verantwortung des Monteurs. Informationen zur elektrischen Verkabelung finden Sie unter ["7.9.12 So schließen Sie die Brauchwasserpumpe an"](#) [▶ 49].
- Weitere Informationen zum Anschluss des Rückführanschlusses finden Sie in der Installationsanleitung des Brauchwasserspeichers.

### Konfiguration

- Weitere Informationen siehe ["8 Erweiterte-Funktion"](#) [▶ 51].
- Sie können ein Programm zur Steuerung der Brauchwasser-Pumpe über die Benutzerschnittstelle programmieren. Weitere Informationen finden Sie im Benutzer-Referenzhandbuch.

## 5.4.5 Brauchwasser-Pumpe für Desinfektion

### Einrichtung

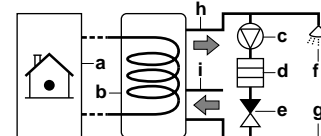

- a Innengerät
- b Brauchwasserspeicher
- c Brauchwasserpumpe (bauseitig zu liefern)
- d Heizelement (bauseitig zu liefern)
- e Rückschlagventil (bauseitig zu liefern)
- f Dusche (bauseitig zu liefern)
- g Kaltwasser
- h WasserAUSLASS für Brauchwasser
- i Rückführanschluss

- Die Brauchwasser-Pumpe ist bauseitig zu liefern. Ihre Installation liegt in der Verantwortung des Monteurs. Informationen zur elektrischen Verkabelung finden Sie unter ["7.9.12 So schließen Sie die Brauchwasserpumpe an"](#) [▶ 49].
- Wenn die geltende Gesetzgebung eine höhere Temperatur als den maximalen Sollwert des Speichers während der Desinfektion erfordert (siehe [2-03] in der Tabelle der bauseitigen Einstellungen), können Sie eine Brauchwasserpumpe und ein Heizelement wie oben dargestellt anschließen.
- Wenn die geltende Gesetzgebung die Desinfektion der Rohrleitungen bis zum Entnahmepunkt erfordert, können Sie eine Brauchwasser-Pumpe und ein Heizelement (falls erforderlich) wie oben gezeigt anschließen.

### Konfiguration

Das Innengerät kann den Betrieb der Brauchwasserpumpe regeln. Weitere Informationen siehe ["8 Erweiterte-Funktion"](#) [▶ 51].

## 5 Anwendungsrichtlinien

### 5.4.6 Brauchwasserpumpe DHW zum Vorwärmen des Speichers

#### Einrichtung

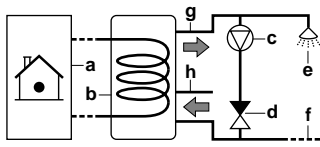

- a Innengerät
- b Brauchwasserspeicher
- c Brauchwasserpumpe (bauseitig zu liefern)
- d Rückschlagventil (bauseitig zu liefern)
- e Dusche (bauseitig zu liefern)
- f Kaltwasser
- g WasserAUSLASS für Brauchwasser
- h Rückführungsanschluss

- Die Brauchwasser-Pumpe ist bauseitig zu liefern. Ihre Installation liegt in der Verantwortung des Monteurs. Informationen zur elektrischen Verkabelung finden Sie unter ["7.9.12 So schließen Sie die Brauchwasserpumpe an"](#) [49].
- Für autonomen Brauchwasserspeicher: wenn keine elektrische Reserveheizung im Raumheizungskreis installiert ist, müssen Sie eine Brauchwasser-Pumpe zum Vorwärmen des Speichers installieren.

#### Konfiguration

Das Innengerät kann den Betrieb der Brauchwasserpumpe regeln. Weitere Informationen siehe ["8 Erweiterte-Funktion"](#) [51].

## 5.5 Einstellen der Stromverbrauchsmessung

- Über die Benutzerschnittstelle können Sie die folgenden Energiedaten auslesen:
  - Erzeugte Wärme
  - Verbrauchte Energie
- Sie können die Energiedaten auslesen:
  - Für Raumheizung
  - Für Raumkühlung
  - Für Brauchwasserbereitung
- Sie können die Energiedaten auslesen:
  - Pro Monat
  - Pro Jahr

#### **i** INFORMATION

Die berechnete erzeugte Wärme und verbrauchte Energie sind eine Schätzung, die Genauigkeit kann nicht garantiert werden.

### 5.5.1 Erzeugte Wärme

#### **i** INFORMATION

Die zur Berechnung der erzeugten Wärme verwendeten Fühler werden automatisch kalibriert.

- Die erzeugte Wärme wird intern anhand von folgenden Faktoren berechnet:
  - Vorlauf- und Rücklauftemperatur
  - Flussrate
  - Stromverbrauch der Zusatzheizung (falls zutreffend) im Brauchwasserspeicher

- Einstellung und Konfiguration:
  - Keine zusätzliche Ausstattung erforderlich.
  - Nur wenn eine Zusatzheizung im System vorhanden ist: Messen Sie deren Leistung (Widerstandsmessung) und stellen Sie die Leistung über die Benutzerschnittstelle ein. **Beispiel:** Wenn Sie einen Widerstand der Zusatzheizung von 17,1  $\Omega$  messen, beträgt die Leistung der Heizung bei 230 V 3100 W.

### 5.5.2 Verbrauchte Energie

Sie können die folgenden Methoden zur Ermittlung der verbrauchten Energie nutzen:

- Berechnung
- Messung

#### **i** INFORMATION

Sie können folgende Verfahren nicht miteinander kombinieren: Berechnung der verbrauchten Energie (beispielsweise für die Reserveheizung) und Messung der verbrauchten Energie (beispielsweise für das Außengerät). In einem solchen Fall sind die Energiedaten ungültig.

#### Berechnen der verbrauchten Energie

- Die verbrauchte Energie wird intern anhand von folgenden Faktoren berechnet:
  - Tatsächliche Leistungsaufnahme des Außengeräts
  - Eingestellte Leistung der Reserveheizung und der Zusatzheizung (wenn zutreffend)
  - Spannung
- Einstellung und Konfiguration: Um genaue Energiedaten zu erhalten, messen Sie die Leistung (Widerstandsmessung) und stellen Sie die Leistung dann über die Benutzerschnittstelle ein:
  - Reserveheizung (Schritt 1 und 2) (falls zutreffend)
  - Zusatzheizung

#### Messen der verbrauchten Energie

- Aufgrund der höheren Präzision bevorzugte Methode.
- Erfordert externe Wattmeter.
- Einstellung und Konfiguration: Stellen Sie bei Verwendung von elektrischen Wattmetern die Anzahl der Impulse/kWh für jedes Wattmeter über die Benutzerschnittstelle ein.

#### **i** INFORMATION

Stellen Sie bei der Messung des Stromverbrauchs sicher, dass die GESAMTE Leistungsaufnahme des Systems von den Wattmetern erfasst wird.

### 5.5.3 Normaltarif-Netzanschluss

#### Allgemeine Regel

Ein Wattmeter, das das gesamte System erfasst, ist ausreichend.

#### Einrichtung

Schließen Sie das Wattmeter an X5M/5 und X5M/6 an. Siehe ["7.9.11 So schließen Sie die Stromzähler an"](#) [49].

## Wattmeter-Typ

Bei einem...	Verwenden Sie ein ... Wattmeter
<ul style="list-style-type: none"> <li>Einphasigen Außengerät</li> <li>Reserveheizung von einem einphasigen Netz gespeist (d. h. das Reserveheizungsmodell ist ein *6V-Modell, das an ein einphasiges Netz angeschlossen ist)</li> </ul>	Einphasig (*6V (6V): 1N~ 230 V)
<ul style="list-style-type: none"> <li>Dreiphasiges Außengerät</li> <li>Reserveheizung von einem dreiphasigen Netz gespeist (d. h. das Reserveheizungsmodell ist ein *9W- oder *6V-Modell, das an ein dreiphasiges Netz angeschlossen ist)</li> </ul>	Dreiphasig (*6V (6T1): 3~ 230 V) (*9W: 3N~ 400 V)

## Beispiel

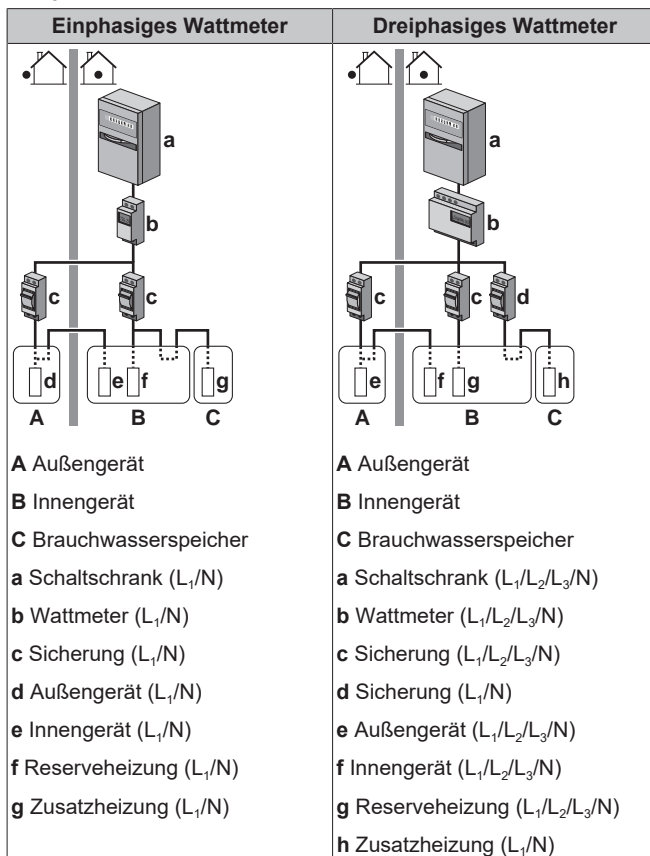

## Ausnahme

- Sie können einen zweiten Wattmeter verwenden, wenn:
  - Der Leistungsbereich eines Wattmeters unzureichend ist.
  - Das Wattmeter nicht einfach im Schaltschrank installiert werden kann.
  - Aufgrund von technischen Einschränkungen der Wattmeter, wenn dreiphasige 230 V- und 400 V-Netze miteinander kombiniert werden (sehr selten).

## Anschluss und Einrichtung:

- Schließen Sie das zweite Wattmeter an X5M/3 und X5M/4 an. Siehe "7.9.11 So schließen Sie die Stromzähler an" [ 49].
- In der Software werden die Stromverbrauchsdaten beider Wattmeter addiert, daher müssen Sie NICHT festlegen, welches Wattmeter welchen Stromverbrauch abdeckt. Sie müssen nur die Anzahl Impulse jedes einzelnen Wattmeters festlegen.
- Ein Beispiel mit zwei Wattmetern finden Sie unter "5.5.4 Wärmepumpentarif-Netzanschluss" [ 21].

## 5.5.4 Wärmepumpentarif-Netzanschluss

### Allgemeine Regel

- Wattmeter 1: Misst das Außengerät.
- Wattmeter 2: Misst den Rest (d. h. Innengerät, Reserveheizung und optionale Zusatzheizung).

### Einrichtung

- Schließen Sie Wattmeter 1 an X5M/5 und X5M/6 an.
- Schließen Sie Wattmeter 2 an X5M/3 und X5M/4 an.

Siehe "7.9.11 So schließen Sie die Stromzähler an" [ 49].

### Wattmeter-Typen

- Wattmeter 1: Einphasiges oder dreiphasiges Wattmeter gemäß der Stromversorgung des Außengeräts.
- Wattmeter 2:
  - Verwenden Sie bei einer Konfiguration mit einer einphasigen Reserveheizung ein einphasiges Wattmeter.
  - Verwenden Sie in allen anderen Fällen ein dreiphasiges Wattmeter.

### Beispiel

Einphasiges Außengerät mit einer dreiphasigen Reserveheizung:

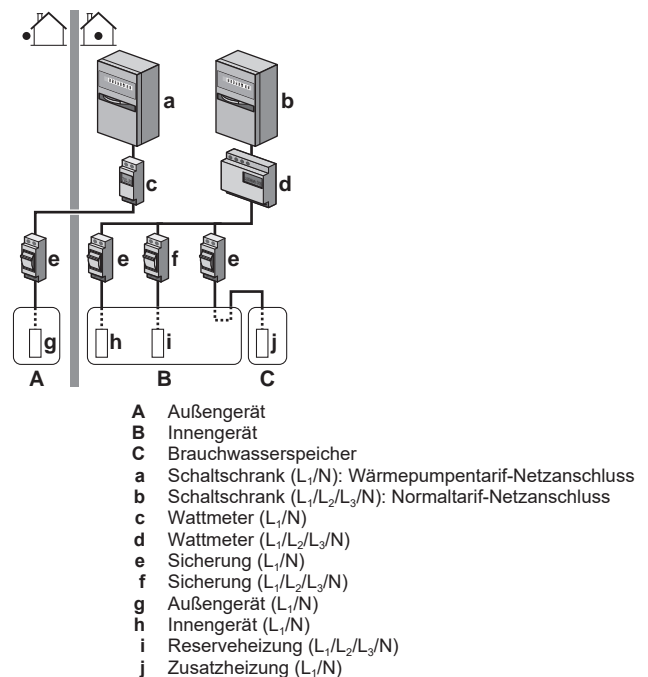

## 5 Anwendungsrichtlinien

### 5.6 Einstellen der Stromverbrauchskontrolle

- Die Stromverbrauchskontrolle:
  - ermöglicht Ihnen, die Leistungsaufnahme des gesamten Systems zu begrenzen (Summe des Außengeräts, Innengeräts, der Reserveheizung und der optionalen Zusatzheizung).
  - Konfiguration: Legen Sie über die Bedieneinheit die Leistungsbegrenzungsstufe und das Verfahren, wie diese zu erreichen ist, fest.
- Die Leistungsbegrenzungsstufe kann ausgedrückt werden als:
  - Maximaler Betriebsstrom (in A)
  - Maximal zugeführte Leistung (in kW)
- Die Leistungsbegrenzungsstufe kann aktiviert werden:
  - Permanent
  - Per Digitaleingänge

#### 5.6.1 Permanente Leistungsbegrenzung

Die permanente Leistungsbegrenzung ist nützlich, um eine maximale Leistungs- oder Stromaufnahme des Systems zu gewährleisten. In einigen Ländern begrenzt die Gesetzgebung den maximalen Stromverbrauch für die Raumheizung und die Brauchwasserbereitung.

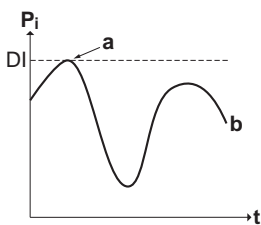

- $P_i$  Leistungsaufnahme  
 $t$  Zeit  
 $DI$  Digitaleingang (Leistungsbegrenzungsstufe)  
 $a$  Leistungsbegrenzung aktiv  
 $b$  Tatsächlich zugeführte Leistung

#### Einstellung und Konfiguration

- Keine zusätzliche Ausstattung erforderlich.
- Legen Sie die Einstellungen zur Stromverbrauchskontrolle in [9.9] über die Bedieneinheit fest (siehe "Stromverbrauchskontrolle" ▶ 80):
  - Auswahl des fortlaufenden Begrenzungsmodus
  - Wählen Sie den Begrenzungstyp aus (Leistung in kW oder Strom in A).
  - Legen Sie die gewünschte Leistungsbegrenzungsstufe fest.

#### 5.6.2 Leistungsbegrenzung aktiviert durch Digitaleingänge

Eine Leistungsbegrenzung ist auch nützlich in Kombination mit einem Energiemanagementsystem.

Die Leistung oder der Strom des gesamten Daikin-Systems wird dynamisch durch Digitaleingänge begrenzt (maximal vier Stufen). Jede Leistungsbegrenzungsstufe wird über die Benutzerschnittstelle durch Einschränkung der folgenden Werte eingestellt:

- Strom (in A)
- Zugeführte Leistung (in kW)

Das Energiemanagementsystem (bauseitig zu liefern) legt die Aktivierung einer bestimmten Leistungsbegrenzungsstufe fest.

**Beispiel:** Begrenzung der maximal vom gesamten Haus (Beleuchtung, Haushaltsgeräte, Raumheizung etc.) aufgenommenen Leistung.

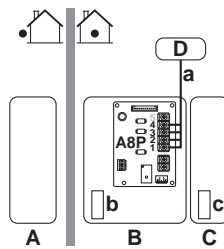

- A Außengerät  
B Innengerät  
C Brauchwasserspeicher  
D Energiemanagementsystem  
a Aktivierung der Leistungsbegrenzung (4 Digitaleingänge)  
b Reserveheizung  
c Zusatzheizung

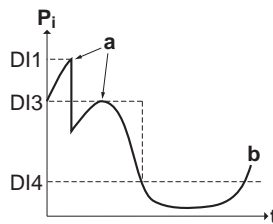

- $P_i$  Leistungsaufnahme  
 $t$  Zeit  
 $DI$  Digitaleingänge (Leistungsbegrenzungsstufen)  
 $a$  Leistungsbegrenzung aktiv  
 $b$  Tatsächlich zugeführte Leistung

#### Einrichtung

- Platine zur Anforderungsverarbeitung (Option EKRP1AHTA) erforderlich.
- Maximal vier Digitaleingänge werden für die Aktivierung der entsprechenden Leistungsbegrenzungsstufe verwendet:
  - DI1 = schwächste Begrenzung (höchster Energieverbrauch)
  - DI4 = höchste Begrenzung (niedrigster Energieverbrauch)
- Für die Spezifikationen der Digitaleingänge und deren Anschlusspositionen ziehen Sie den Elektroschaltplan zu Rate.

#### Konfiguration

- Legen Sie die Einstellungen zur Stromverbrauchskontrolle in [9.9] über die Bedieneinheit fest (die Beschreibung aller Einstellungen finden Sie unter "Stromverbrauchskontrolle" ▶ 80):
  - Wählen Sie "Begrenzung durch Digitaleingänge".
  - Wählen Sie den Begrenzungstyp aus (Leistung in kW oder Strom in A).
  - Legen Sie die gewünschte Leistungsbegrenzungsstufe für jeden Digitaleingang fest.



#### INFORMATION

Falls mehr als 1 Digitaleingang geschlossen ist (gleichzeitig), ist die Priorität der Digitaleingänge festgelegt: DI4 Priorität >...>DI1.

#### 5.6.3 Verfahren zur Leistungsbegrenzung

Das Außengerät weist eine höhere Effizienz als die elektrischen Heizungen auf. Daher werden die elektrischen Heizvorrichtungen zuerst begrenzt und AUSgeschaltet. Das System begrenzt den Stromverbrauch in der folgenden Reihenfolge:

- 1 Es schränkt bestimmte elektrische Heizvorrichtungen ein.

Wenn... Priorität hat	dann stellen Sie die Prioritättheizung über die Bedieneinheit auf...
Brauchwasserbereitung	Zusatzheizung (falls zutreffend) <b>Ergebnis:</b> Die Reserveheizung wird zuerst AUSgeschaltet.
Raumheizung	Reserveheizung <b>Ergebnis:</b> Die Zusatzheizung (falls zutreffend) wird zuerst ausgeschaltet.

- 2 Es schaltet ALLE elektrischen Heizvorrichtungen aus.
- 3 Es begrenzt das Außengerät.
- 4 Es schaltet das Außengerät AUS.

#### Beispiel

Es wird von folgender Konfiguration ausgegangen:

- Die Leistungsbegrenzungsstufe erlaubt den parallelen Betrieb von Zusatzheizung und Reserveheizung NICHT (Stufe 1 und Stufe 2).
- Prioritätsheizung = Zusatzheizung (falls zutreffend).

In dem Fall wird der Stromverbrauch wie folgt begrenzt:

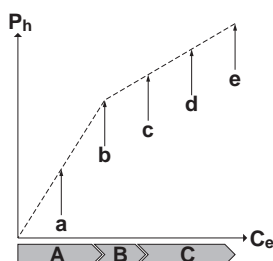

- $P_h$  Erzeugte Wärme
- $C_e$  Verbrauchte Energie
- A** Außengerät
- B** Zusatzheizung
- C** Reserveheizung
- a** Begrenzter Betrieb des Außengeräts
- b** Kompletter Betrieb des Außengeräts
- c** Zusatzheizung EINGeschaltet
- d** Reserveheizung Stufe 1 EINGeschaltet
- e** Reserveheizung Stufe 2 EINGeschaltet

## 5.7 Einstellen eines externen Temperaturfühlers

Sie können einen oder mehrere externe Temperaturfühler anschließen. Diese messen die Umgebungstemperatur innen oder außen. Wir empfehlen in den folgenden Fällen die Verwendung eines externen Temperaturfühlers:

#### Innentemperatur

- Bei der Raumthermostatregelung wird die Bedieneinheit als Raumthermostat (EKRU-DAS) genutzt. Sie misst die Umgebungstemperatur. Daher muss die Bedieneinheit, die als Raumthermostat fungiert, an einem Ort installiert sein:
  - an dem die Durchschnittstemperatur des Raumes erfasst werden kann
  - der NICHT direkter Sonneneinstrahlung ausgesetzt ist
  - der sich NICHT in der Nähe einer Wärmequelle oder Heizung befindet
  - der NICHT Luftzug von draußen ausgesetzt ist, z. B. in der Nähe einer sich oft öffnenden und schließenden Tür
- Falls dies NICHT möglich ist, empfehlen wir den Anschluss eines dezentralen Innentemperaturfühlers (Option KRCS01-1).

- Einrichtung: Hinweise zur Installation finden Sie in der Installationsanleitung des dezentralen Innentemperaturfühlers und im Ergänzungshandbuch für optionale Ausstattungen.
- Konfiguration: Wählen Sie den Raumfühler aus [9.B].

#### Umgebungstemperatur außen

- Das Außengerät misst die Außentemperatur. Daher muss das Außengerät an einem Ort installiert sein:
  - an der Nordseite des Hauses oder an der Seite des Hauses, an der sich die meisten Heizverteilsysteme befinden
  - der NICHT direkter Sonneneinstrahlung ausgesetzt ist
- Falls dies NICHT möglich ist, empfehlen wir den Anschluss eines dezentralen Außentemperaturfühlers (Option EKRS-CA1).
- Einrichtung: Hinweise zur Installation finden Sie in der Installationsanleitung des dezentralen Außentemperaturfühlers und im Ergänzungshandbuch für optionale Ausstattungen.
- Konfiguration: Wählen Sie den Außentemperaturfühler aus [9.B].
- Wenn die Stromsparfunktion des Außengeräts aktiv ist (siehe "Stromsparfunktion" [▶ 83]), wird das Außengerät heruntergeregelt, um den Standby-Energieverlust zu reduzieren. Als Folge wird die Außentemperatur NICHT ausgelesen.
- Wenn die Soll-Vorlauftemperatur witterungsgeführt ist, ist die Messung der Außentemperatur rund um die Uhr wichtig. Dies ist ein weiterer Grund, warum ein optionaler Außentemperaturfühler installiert werden sollte.



#### INFORMATION

Die Daten des externen Außentemperaturfühlers (entweder gewichtet oder momentan) werden in den witterungsgeführten Steuerungskurven und von der Logik zur automatischen Umschaltung zwischen Heizen/Kühlen verwendet. Um das Außengerät zu schützen, wird der interne Fühler des Außengeräts immer verwendet.

## 6 Vorbereitung

### 6.1 Übersicht: Vorbereitung

In diesem Kapitel wird beschrieben, was Sie wissen und was Sie tun müssen, bevor Sie zur Baustelle gehen.

Es enthält Informationen zu folgenden Punkten:

- Vorbereiten des Installationsortes
- Vorbereiten der Kältemittelleitung
- Vorbereiten der Wasserleitungen
- Vorbereiten der elektrischen Leitungen

### 6.2 Den Ort der Installation vorbereiten

Das Gerät NICHT in einem Raum installieren, der auch als Arbeitsplatz oder Werkstatt benutzt wird. Finden in der Nähe des Geräts Bauarbeiten statt (z. B. Schleifarbeiten), bei denen viel Staub entsteht, MUSS das Gerät abgedeckt werden.

Wählen Sie einen Installationsort mit ausreichendem Platz zum An- und Abtransport des Geräts an den Standort bzw. vom Standort.



#### WARNUNG

Das Gerät muss in einem Raum gelagert werden, in dem es keine kontinuierlich vorhandene Entzündungsquelle gibt (Beispiel: offene Flammen, ein mit Gas betriebenes Haushaltsgerät oder ein mit elektrisches Heizgerät).

## 6 Vorbereitung



### WARNUNG

Verwenden Sie KEINE Kältemittelleitungen wieder, die mit einem andere Kältemittel verwendet wurden. Tauschen Sie die Kältemittelleitungen aus oder reinigen Sie sie sorgfältig.

### 6.2.1 Anforderungen an den Installationsort für die Außeneinheit



#### INFORMATION

Berücksichtigen Sie auch die folgenden Anforderungen:

- Allgemeine Anforderungen an den Installationsort. Siehe Kapitel "Allgemeine Sicherheitsvorkehrungen".
- Anforderungen an die Kältemittelleitungen (Länge, Höhenunterschied). Siehe weiter unten in diesem Kapitel "Vorbereitung".

Achten Sie darauf, dass folgende Abstände eingehalten werden:

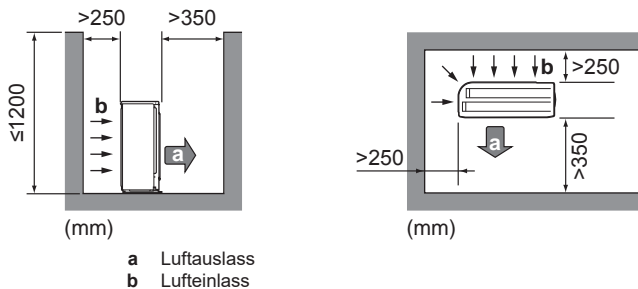

#### INFORMATION

In schallsensiblen Umgebungen (z. B. in der Nähe von Schlafzimmern), können Sie die Schallsisolierung (EKLN08A1) installieren, um die Betriebsgeräusche des Außengeräts zu reduzieren. Wenn Sie sie installieren, beachten Sie die folgenden Richtlinien zu den Abständen:

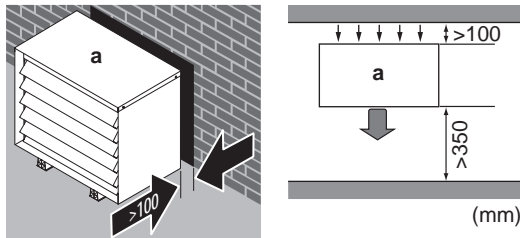

#### HINWEIS

- Stapeln Sie KEINE Geräte übereinander.
- Hängen Sie das Gerät NICHT an eine Decke.

Bei starkem Wind ( $\geq 18$  km/h), der gegen den Luftauslass der Außeneinheit bläst, kann es zu einem Kurzschluss der Luftzirkulation kommen (Ansaugen der Abluft). Folgende Auswirkungen könnten dadurch eintreten:

- Beeinträchtigung der Betriebsleistung
- Oft und schnell auftretende Vereisung bei Heizbetrieb
- Betriebsunterbrechung durch Abnahme des Niederdrucks oder durch Zunahme des Überdrucks
- Beschädigung des Ventilators (wenn starke Winde kontinuierlich auf den Ventilator auftreffen, kann der Ventilator sehr schnell rotieren, bis er bricht).

Es wird empfohlen, eine Ablenkplatte anzubringen, wenn der Luftauslass dem Wind ausgesetzt ist.

Es wird empfohlen, das Außengerät so zu installieren, dass der Lufteinlass zur Wand zeigt und NICHT direkt Wind ausgesetzt ist.

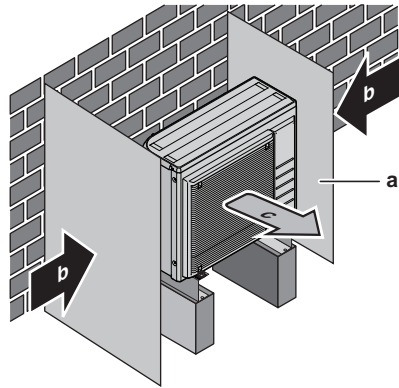

a Ablenkplatte  
b Vorherrschende Windrichtung  
c Luftauslass

Installieren Sie das Gerät NICHT an den folgenden Plätzen bzw. Orten:

- Nicht in geräuschempfindlicher Umgebung installieren (z. B. in der Nähe von Schlafzimmern), wo die Betriebsgeräusche als störend empfunden werden könnten.  
Hinweis: Wird unter den tatsächlichen Installationsbedingungen der Geräuschpegel gemessen, dann wird ein höherer Wert gemessen werden als der, der im Schallspektrum im Datenbuch angegeben ist. Das liegt an Schallreflektionen und Umgebungsgeräuschen.
- An Orten, an denen Dünste, Spray oder Dämpfe von Mineralöl in der Luft sein können. Kunststoffteile könnten beschädigt und unbrauchbar werden und zu Wasserleckagen führen.

Es wird davon abgeraten, das Gerät an den folgenden Orten zu installieren, da dies zu einer Beeinträchtigung der Gesamtnutzungsdauer des Geräts führen kann:

- Umgebungen mit starken Spannungsschwankungen
- In Fahrzeugen oder auf Schiffen
- In Räumen, wo Säure- oder Ammoniakdämpfe vorhanden sind

**Am Meer gelegene Installation.** Sorgen Sie dafür, dass die Außeneinheit NICHT Seewinden direkt ausgesetzt ist. Der Salzgehalt in der Luft kann Korrosion beschleunigen, was die Lebenserwartung der Einheit verkürzt.

Die Außeneinheit so installieren, dass sie Seewinden NICHT direkt ausgesetzt ist.

**Beispiel:** Hinter dem Gebäude.

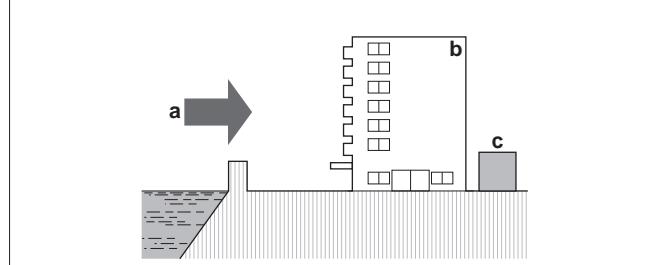

Wenn die Außeneinheit so installiert ist, dass sie Seewinden direkt ausgesetzt ist, installieren Sie einen Windschutz.

- Höhe des Windschutzes  $\geq 1,5 \times$  Höhe der Außeneinheit
- Denken Sie an den Platzbedarf für Wartungsarbeiten, wenn Sie einen Windschutz installieren.

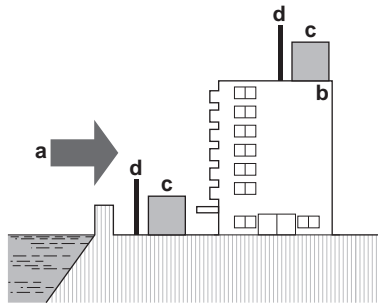

- a Seewind
- b Gebäude
- c Außeneinheit
- d Windschutz

Das Außengerät ist nur für die Außeninstallation und für die folgenden Umgebungstemperaturen konzipiert:

Betriebsart Kühlen	10~43°C
Betriebsart Heizen	-25~25°C

### 6.2.2 Zusätzliche Anforderungen an den Installationsort für die Außeneinheit bei kaltem Klima

Entfernen Sie in Gebieten mit niedrigen Umgebungstemperaturen und hoher Luftfeuchtigkeit oder mit starkem Schneefall das Ansaugluftgitter, um den ordnungsgemäßen Betrieb sicherzustellen.

Nicht abschließende Liste der Länder: Österreich, Tschechische Republik, Dänemark, Estland, Finnland, Deutschland, Ungarn, Lettland, Litauen, Norwegen, Polen, Rumänien, Serbien, Slowakei, Schweden ...

- 1 Entfernen Sie die Schrauben, die das Ansaugluftgitter fixieren.
- 2 Entfernen Sie das Ansaugluftgitter und entsorgen Sie es.
- 3 Bringen Sie die Schrauben wieder am Gerät an.

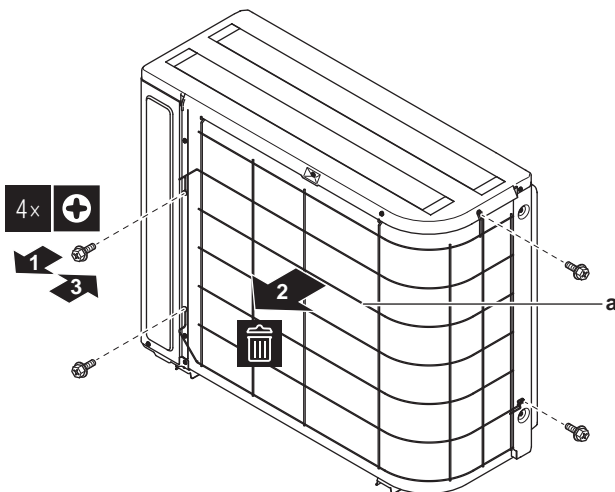

a Ansaugluftgitter

Schützen Sie das Außengerät gegen direkten Schneefall und achten Sie darauf, dass das Außengerät NIEMALS zugeschnitten ist.

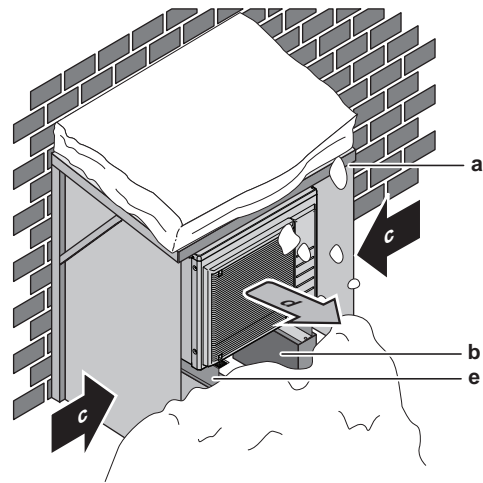

- a Schneeabdeckung oder Unterstand
- b Untergerüst
- c Vorherrschende Windrichtung
- d Luftauslass
- e Options-Kit EKFT008D

Lassen Sie auf alle Fälle mindestens 300 mm Freiraum unter dem Gerät. Stellen Sie zusätzlich sicher, dass das Gerät mindestens 100 mm über der maximal zu erwartenden Schneehöhe positioniert ist. Siehe "7.3 Montieren des Außengeräts" [p. 34] für weitere Details.

In Gebieten, wo mit starkem Schneefall zu rechnen ist, muss ein Installationsort gewählt werden, an dem der Schnee den Betrieb der Einheit NICHT beeinträchtigt. Für den Fall, dass der Schnee von der Seite kommen könnte, sorgen Sie dafür, dass die Wärmetauscher-Rohrschlange nicht mit Schnee in Berührung kommt. Falls erforderlich, ein Vordach oder einen Schuppen gegen Schnee und einen Sockel bauen.

### 6.2.3 Anforderungen an den Installationsort des Innengeräts



#### INFORMATION

Lesen Sie auch die Vorsichtsmaßnahmen und Anforderungen im Kapitel "Allgemeine Sicherheitsvorkehrungen".

- Das Innengerät ist nur für die Inneninstallation und für die folgenden Umgebungstemperaturen konzipiert:
  - Raumheizungsbetrieb: 5~30°C
  - Raumkühlungsbetrieb: 5~35°C
  - Brauchwasserbereitung: 5~35°C
- Beachten Sie folgende Hinweise bezüglich der Maße:

Maximale Kältemittel-Leitungslänge zwischen Innen- und Außengerät	30 m
Minimale Kältemittel-Leitungslänge zwischen Innen- und Außengerät	3 m
Maximale Höhendifferenz zwischen Innen- und Außengerät	20 m
Maximaler Abstand zwischen 3-Wege-Ventil und Inneneinheit (bei Anlagen mit Brauchwasserspeicher)	3 m
Maximaler Abstand zwischen Brauchwasserspeicher und Inneneinheit (bei Anlagen mit Brauchwasserspeicher)	10 m

- Beachten Sie folgende Hinweise bezüglich der Abstände bei der Installation:

## 6 Vorbereitung

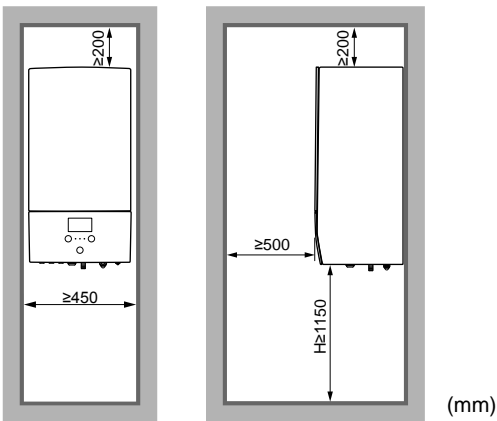

H Höhe gemessen von der Unterseite des Gehäuses bis zum Boden

### HINWEIS

- Rohre sind gegen physikalische Beschädigung zu schützen.
- Rohrleitungen sollten so wenig wie möglich verlegt werden.

Installieren Sie das Gerät NICHT an den folgenden Plätzen bzw. Orten:

- An Orten, an denen Dünste, Spray oder Dämpfe von Mineralöl in der Luft sein können. Kunststoffteile könnten beschädigt und unbrauchbar werden und zu Wasserleckagen führen.
- Schallsensible Umgebungen (z. B. in der Nähe von Schlafzimmern), an denen die Betriebsgeräusche Störungen verursachen könnten.
- Orte mit hoher Feuchtigkeit (max. rel. Luftfeuchtigkeit = 85%), z. B. ein Badezimmer.
- Orte, an denen es zu Frost kommen kann. Die Umgebungstemperatur rund um das Innengerät muss  $>5^{\circ}\text{C}$  betragen.

### Sonderanforderungen für R32

#### WARNUNG

- NICHT durchbohren oder verbrennen.
- NUR Mittel zu Beschleunigung des Enteisungsvorgangs oder zur Reinigung der Anlage benutzen, die vom Hersteller empfohlen werden.
- Beachten Sie, dass das R32 Kältemittel KEINEN Geruch hat.

#### WARNUNG

Das Gerät muss in einem Raum der unten angegebenen Größe so gelagert werden, dass es nicht mechanisch beschädigt werden kann. Der Raum muss gut belüftet sein und es darf keine kontinuierlich vorhandene Entzündungsquellen geben (Beispiel: offene Flammen, ein mit Gas betriebenes Haushaltsgerät oder ein mit elektrisches Heizgerät).

#### HINWEIS

- Verbindungs- oder Anschlussstücke, die bereits gebraucht worden sind, NICHT benutzen.
- Bei der Installation verwendete Verbindungs- oder Anschlussstücke zwischen Teilen des Kältemittelsystems müssen für Wartungszecke frei zugänglich sein.

#### WARNUNG

Darauf achten, dass Installation, Servicearbeiten, Wartungsarbeiten und Reparaturen nur von entsprechend autorisierten Fachleuten gemäß den Instruktionen in Daikin und gemäß den vor Ort geltenden gesetzlichen Vorschriften (z. B. den landesweit geltenden Gas-Vorschriften) ausgeführt werden.

Wenn die Gesamt-Kältemittelfüllung im System  $\geq 1,84$  kg ist (d. h. wenn die Leitungslänge  $\geq 27$  m ist), müssen Sie die Anforderungen an die minimale Bodenfläche einhalten, wie im folgenden Flussdiagramm beschrieben. Das Flussdiagramm verwendet die folgenden Tabellen: "14.5 Tabelle 1 – Maximal in einem Raum zulässige Kältemittelbefüllung: Innengerät" [▶ 106], "14.6 Tabelle 2 – Minimale Bodenfläche: Innengerät" [▶ 106] und "14.7 Tabelle 3 – Minimale Fläche der Belüftungsöffnung für natürliche Belüftung: Innengerät" [▶ 107].

**i** INFORMATION

Systeme mit einer Kältemittel-Gesamtfüllmenge ( $m_c$ ) von  $< 1,84$  kg (d. h. wenn die Leitungslänge  $< 27$  m ist) unterliegen KEINEN Anforderungen an den Installationsraum.

**i** INFORMATION

**Mehrere Innengeräte.** Wenn zwei oder mehr Innengeräte in einem Raum installiert sind, müssen Sie die maximale Kältemittelfüllung berücksichtigen, die in den Raum freigesetzt werden kann, wenn es zu einem EINZELNEN Leck kommt. **Beispiel:** Wenn zwei Innengeräte im Raum installiert sind, jedes mit einem eigenen Außengerät, müssen Sie die Kältemittelfüllung der größten Innen-Außen-Kombination berücksichtigen.

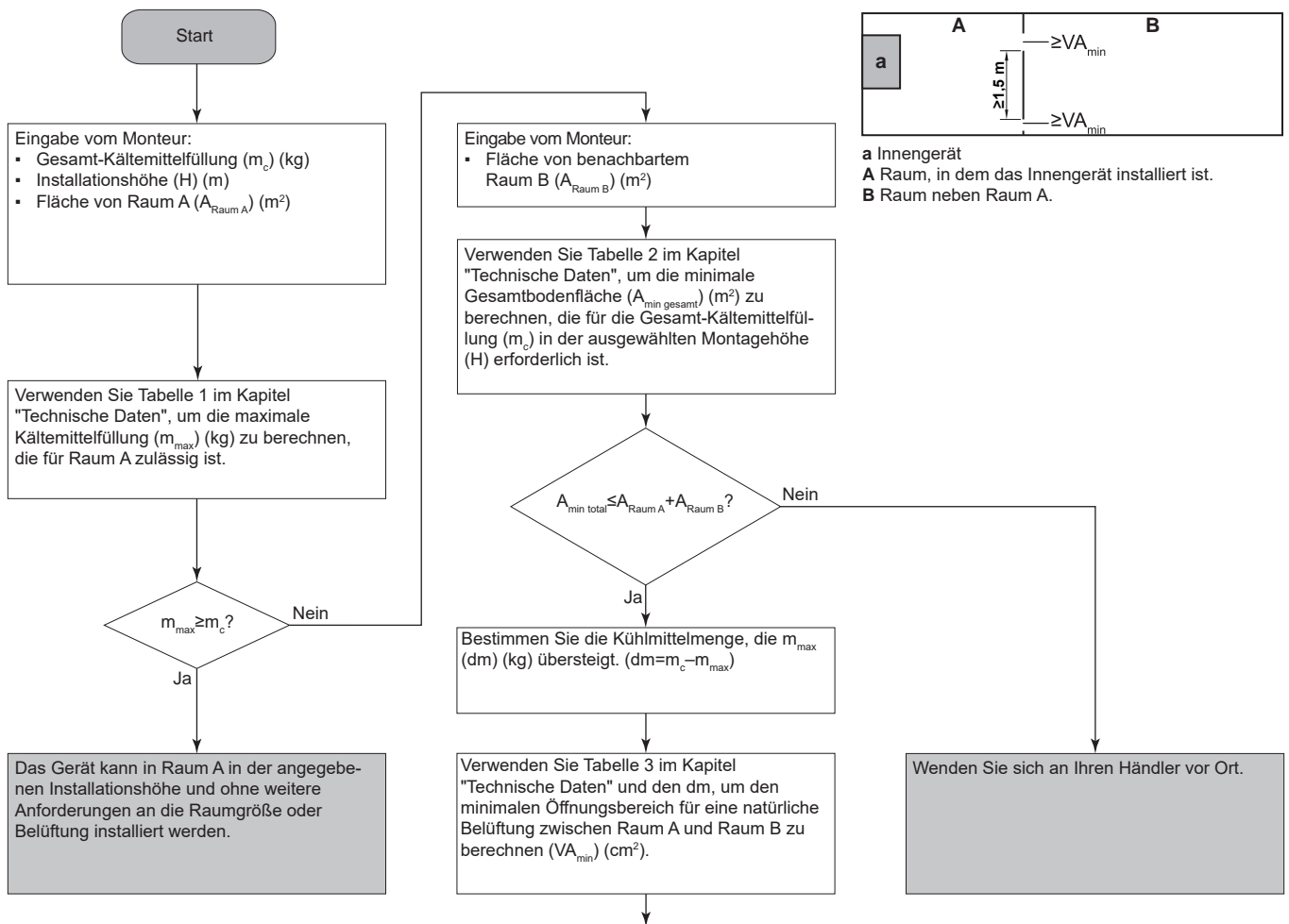

Das Gerät kann in **Raum A** installiert werden, wenn:

- 2 Belüftungsöffnungen (dauerhaft offen) zwischen Raum A und Raum B vorhanden sind, 1 oben und 1 unten.
- **Untere Öffnung:** Die untere Öffnung muss die Anforderungen für die Mindestfläche erfüllen ( $VA_{min}$ ). Sie muss sich so nah wie möglich am Boden finden und unter H liegen. Wenn die Lüftungsöffnungen am Boden beginnen, muss die Höhe  $\geq 20$  mm betragen. Die Unterseite der Öffnung muss sich  $\leq 100$  mm über dem Boden befinden. Mindestens 50% des erforderlichen Öffnungsbereichs müssen sich  $< 200$  mm vom Boden befinden. Der gesamte Bereich der Öffnung muss sich  $< 300$  mm vom Boden befinden.
- **Obere Öffnung:** Der Bereich der oberen Öffnung muss größer oder genau so groß wie die untere Öffnung sein. Die Unterseite der oberen Öffnung muss sich mindestens 1,5 m über der Oberkante der unteren Öffnung befinden.
- Belüftungsöffnungen nach außen werden NICHT als geeignete Belüftungsöffnungen angesehen (der Benutzer kann sie blockieren, wenn es kalt ist).

## 6 Vorbereitung

### 6.3 Vorbereiten der Kältemittelleitungen

#### 6.3.1 Anforderungen an die Kältemittelleitungen



##### INFORMATION

Lesen Sie auch die Vorsichtsmaßnahmen und Anforderungen im Kapitel "Allgemeine Sicherheitsvorkehrungen".

- **Rohrmaterial:** Mit Phosphorsäure deoxidierte, übergangslos verbundene Kupferrohre.

##### • Rohrdurchmesser:

Flüssigkeitsleitung	Ø6,4 mm (1/4")
Gasleitung	Ø15,9 mm (5/8")

##### • Rohrleitungs-Härtegrad und -stärke:

Außendurchmesser (Ø)	Härtegrad	Dicke (d) <sup>(a)</sup>	
6,4 mm (1/4")	Geglüht (O)	≥0,8 mm	
15,9 mm (5/8")	Geglüht (O)	≥1,0 mm	

<sup>(a)</sup> Je nach den geltenden gesetzlichen Vorschriften und dem maximalen Betriebsdruck der Einheit (siehe "PS High" auf dem Typenschild) ist möglicherweise eine größere Rohrstärke erforderlich.

#### 6.3.2 Isolieren der Kältemittelleitungen

- Verwenden Sie als Isoliermaterial Polyethylschaum:
  - Wärmeübertragungsrate zwischen 0,041 und 0,052 W/mK (0,035 und 0,045 kcal/mh°C)
  - mit einer Hitzebeständigkeit von mindestens 120°C
- Isolationsdicke

Rohr-Außendurchmesser (Ø <sub>p</sub> )	Innendurchmesser der Isolation (Ø <sub>i</sub> )	Isolationsdicke (t)
6,4 mm (1/4")	8~10 mm	10 mm
15,9 mm (5/8")	16~20 mm	13 mm

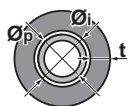

Liegen die Temperaturen überwiegend über 30°C und hat die Luft eine relative Luftfeuchtigkeit über 80%, muss das Isoliermaterial mindestens 20 mm dick sein, damit sich auf der Oberfläche des Isoliermaterials kein Kondensat bildet.

### 6.4 Vorbereiten der Wasserleitungen

- **Ventil in Richtung des Ausdehnungsgefäßes.** Das Ventil in Richtung des Ausdehnungsgefäßes (wenn ausgestattet) MUSS geöffnet sein.

#### 6.4.1 Anforderungen an den Wasserkreislauf



##### INFORMATION

Lesen Sie auch die Vorsichtsmaßnahmen und Anforderungen im Kapitel "Allgemeine Sicherheitsvorkehrungen".



##### HINWEIS

Stellen Sie im Fall von Kunststoffrohren sicher, dass sie vollständig sauerstoffdiffusionsdicht gemäß DIN 4726 sind. Die Diffusion von Sauerstoff in die Rohrleitung kann zu einer übermäßigen Korrosion führen.

- **Anschließen der Leitungen – geltende Gesetzgebung.** Nehmen Sie alle Anschlüsse gemäß der geltenden Gesetzgebung und den Anleitungen aus Kapitel "Installation" vor. Beachten Sie die Flussrichtung für Eintritt und Austritt des Wassers.
- **Anschließen der Leitungen – Kraft.** Üben Sie beim Anschließen der Rohrleitung KEINE übermäßige Kraft aus. Eine Verformung von Rohrleitungen kann zu einer Fehlfunktion des Geräts führen.
- **Anschließen der Leitungen – Werkzeuge.** Verwenden Sie nur geeignete Werkzeuge zur Handhabung von Messing, da es sich hierbei um ein relativ weiches Material handelt. Andernfalls werden die Rohre beschädigt.
- **Anschließen der Leitungen – Luft, Feuchtigkeit, Staub.** Gelangt Luft, Feuchtigkeit oder Staub in den Kreislauf, kann es zu Störungen kommen. Ergreifen Sie folgende Maßnahmen, um dies zu verhindern:
  - Verwenden Sie nur saubere Rohrleitungen.
  - Halten Sie beim Entgraten das Rohrende nach unten.
  - Dichten Sie das Rohrende ab, wenn Sie es durch eine Wandöffnung schieben, damit weder Staub noch Partikel hinein gelangen können.
  - Verwenden Sie für das Abdichten der Anschlüsse ein gutes Gewinde-Dichtungsmittel.
- **Geschlossener Kreislauf.** Betreiben Sie das Innengerät NUR in einem geschlossenen Wassersystem. Der Einsatz des Systems in einem offenen Wasserkreislaufsystem kann zu übermäßiger Korrosion führen.
- **Glykol.** Aus Sicherheitsgründen darf KEIN Glykol in den Wasserkreislauf hinzugegeben werden.
- **Rohrdurchmesser.** Wählen Sie den Rohrdurchmesser abhängig vom benötigten Wasserdurchfluss und dem verfügbaren externen statischen Druck der Pumpe. Die Kurven für den externen statischen Druck des Innengeräts finden Sie unter "[14 Technische Daten](#)" [p. 100].
- **Wasserdurchfluss.** Der für den Betrieb des Innengeräts minimal erforderliche Wasserdurchfluss ist in der folgenden Tabelle aufgeführt. Dieser Wasserfluss muss unter allen Umständen gewährleistet sein. Wenn der Wasserfluss geringer ist, stoppt das Innengerät den Betrieb und zeigt den Fehler 7H an.

##### Minimal erforderliche Durchflussmenge

12 l/min

- **Bauseitig zu liefernde Komponenten – Wasser.** Verwenden Sie ausschließlich Materialien, die verträglich sind mit im System verwendetem Wasser und mit den im Innengerät verwendeten Materialien.
- **Bauseitig zu liefernde Komponenten – Wasserdruck und -temperatur.** Überprüfen Sie, dass alle Komponenten, die in der bauseitigen Rohrleitung installiert sind oder werden, dem Wasserdruck und der Wassertemperatur standhalten können.
- **Wasserdruck.** Der maximale Wasserdruck beträgt 4 Bar. Bringen Sie im Wasserkreislauf geeignete Sicherheitsvorrichtungen an, um zu gewährleisten, dass der maximale Druck NICHT überschritten wird.
- **Wassertemperatur.** Alle installierten Rohrleitungen und das Rohrleitungszubehör (Ventil, Anschlüsse usw.) MÜSSEN den folgenden Temperaturen standhalten können:



### INFORMATION

Die folgende Abbildung ist ein Beispiel und entspricht möglicherweise NICHT Ihrem Systemlayout.

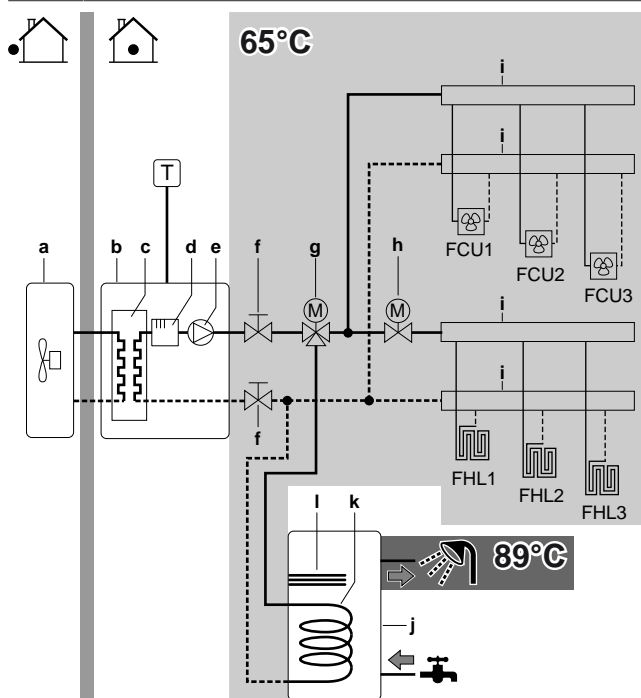

- a Außengerät
- b Innengerät
- c Wärmetauscher
- d Reserveheizung
- e Pumpe
- f Absperrventil
- g Motorisiertes 3-Wege-Ventil (mit Brauchwasserspeicher geliefert)
- h Motorisiertes 2-Wege-Ventil (bauseitig zu liefern)
- i Kollektor
- j Brauchwasserspeicher
- k Wärmetauscher-Rohrschlange
- l Zusatzheizung
- FCU1...3 Ventilator-Konvektor (optional) (bauseitig zu liefern)
- FHL1...3 Kreislauf für Bodenheizung (bauseitig zu liefern)
- T Raumthermostat (optional) (bauseitig zu liefern)

- **Wasserablauf – niedrige Punkte.** Bringen Sie an allen niedrigen Punkten des Systems Ablaufhähne an, um eine vollständige Entleerung des Kreislaufs zu ermöglichen.
- **Wasserablauf – Druckentlastungsventil.** Schließen Sie den Ablaufschlauch ordnungsgemäß an den Ablauf an, um zu verhindern, dass Wasser aus dem Gerät tropft. Siehe "7.4.4 So schließen Sie den Ablaufschlauch an den Ablauf an" [▶ 38].
- **Entlüftungsventile.** Bringen Sie an allen hohen Punkten des Systems Entlüftungsventile an. Diese müssen zu Wartungszwecken leicht zugänglich sein. Das Innengerät ist mit zwei automatischen Entlüftungsvorrichtung ausgestattet. Überprüfen Sie, dass die Entlüftungsvorrichtungen NICHT zu fest angezogen ist. Es muss möglich sein, dass aus dem Wasserkreislauf automatisch Luft abgegeben werden kann.
- **Verzinkte Teile.** Auf keinen Fall im Wasserkreislauf verzinkte Teile verwenden. Da im internen Wasserkreislauf des Gerätes Kupferrohre verwendet werden, können diese Teile stark korrodieren.
- **Metallrohre nicht aus Messing.** Wenn Metallrohre verwendet werden, die nicht aus Messing sind, isolieren Sie beide Materialien ordnungsgemäß, so dass diese NICHT in Kontakt geraten. Dies dient zur Vermeidung galvanischer Korrosion.

- **Ventil – Trennen der Kreisläufe.** Wenn im Wasserkreislauf ein 3-Wege-Ventil verwendet wird, achten Sie darauf, dass der Wasserkreislauf für die Brauchwasserbereitung und der Wasserkreislauf der Bodenheizung vollständig voneinander getrennt sind.
- **Ventil – Umstellzeit.** Wird im Wasserkreislauf ein 2-Wege-Ventil oder ein 3-Wege-Ventil verwendet, muss die Ventil-Umstellzeit kürzer als 60 Sekunden sein.
- **Brauchwasserspeicher – Fassungsvermögen.** Um eine Wasserstagnation zu vermeiden, ist es wichtig, dass das Fassungsvermögen des Brauchwasserspeichers dem täglichen Brauchwasserverbrauch entspricht.
- **Brauchwasserspeicher – nach der Installation.** Der Brauchwasserspeicher muss sofort nach der Installation mit frischem Wasser gespült werden. Dieses Verfahren muss in den ersten 5 Tagen nach der Installation mindestens einmal täglich wiederholt werden.
- **Brauchwasserspeicher – Stillstand.** Wenn über einen längeren Zeitraum kein Wasser verbraucht wird, MUSS das System vor der erneuten Verwendung mit Frischwasser gespült werden.
- **Brauchwasserspeicher – Desinfektion.** Informationen zur Desinfektion des Brauchwasserspeichers finden Sie unter "8.4.6 Speicher" [▶ 69].
- **Thermostat-Mischventile.** Die gültige Gesetzgebung erfordert möglicherweise die Installation von Thermostat-Mischventilen.
- **Hygienische Maßnahmen.** Die Installation muss in Übereinstimmung mit der gültigen Gesetzgebung erfolgen und kann zusätzliche hygienische Vorrichtungen erfordern.
- **Umwälzpumpe.** Sofern dies von der gültigen Gesetzgebung gefordert wird, schließen Sie eine Umwälzpumpe zwischen dem Warmwasser-Endpunkt und dem Anschluss für den Rückführungsanschluss des Brauchwasserspeichers an.

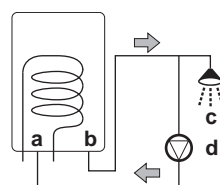

- a Rückführungsanschluss
- b Warmwasseranschluss
- c Dusche
- d Umwälzpumpe

- **Ventil in Richtung des Ausdehnungsgefäßes.** Das Ventil in Richtung des Ausdehnungsgefäßes (wenn ausgestattet) MUSS geöffnet sein.

#### 6.4.2 Formel zur Berechnung des Vordrucks des Ausdehnungsgefäßes

Der Vordruck ( $P_g$ ) des Ausdehnungsgefäßes ist abhängig von der Höhendifferenz ( $H$ ) der Installation:

$$P_g = 0,3 + (H/10) \text{ (Bar)}$$

#### 6.4.3 Prüfen der Wassermenge und der Durchflussmenge

Das Innengerät verfügt über ein Ausdehnungsgefäß mit 10 Liter Volumen und einem werkseitig eingestellten Vordruck von 1 Bar.

So stellen Sie sicher, dass das Gerät ordnungsgemäß funktioniert:

- Sie müssen das minimale und maximale Wasservolumen überprüfen.
- Sie müssen eventuell den Vordruck des Ausdehnungsgefäßes anpassen.

## 6 Vorbereitung

### Minimales Wasservolumen

Prüfen Sie, ob die Gesamtwassermenge der Installation mindestens 10 Liter beträgt, das interne Wasservolumen des Innengeräts NICHT eingeschlossen.



#### INFORMATION

In kritischen Fällen oder bei Räumen mit hohem Heizbedarf kann eine größere Wassermenge erforderlich sein.



#### HINWEIS

Wenn die Zirkulation im Raumheizungs-/kühlkreislauf über ferngesteuerte Ventile geregelt wird, ist es wichtig, dass dieses Mindestwasservolumen auch dann gewährleistet ist, wenn alle Ventile geschlossen sind.

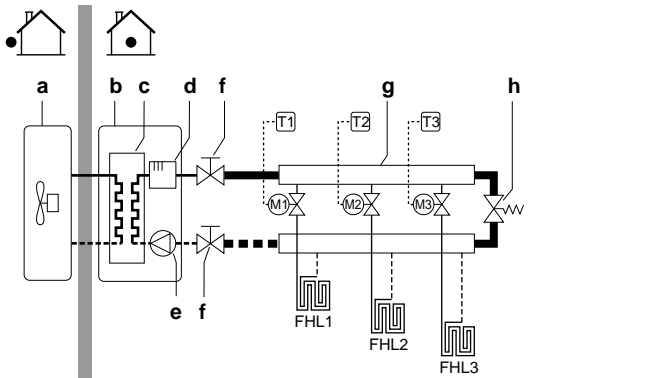

- a Außengerät
- b Innengerät
- c Wärmetauscher
- d Reserveheizung
- e Pumpe
- f Absperrventil
- g Kollektor (bauseitig zu liefern)
- h Überdruck-Bypass-Ventil (wird als Zubehör geliefert)
- FHL1...3 Kreislauf für Bodenheizung (bauseitig zu liefern)
- T1...3 Einzel-Raumthermostat (optional)
- M1...3 Einzelnes motorisiertes Ventil zur Regelung des Kreislaufs
- FHL1...3 (bauseitig)

### Maximale Wassermenge

Bestimmen Sie für den berechneten Vordruck die entsprechende maximale Wassermenge mithilfe der folgenden Grafik.

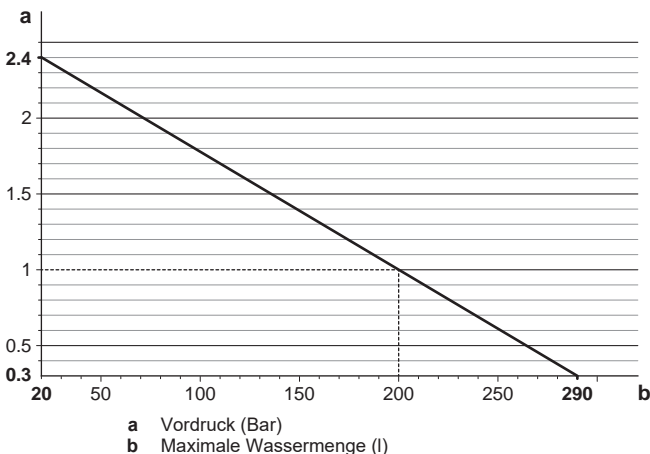

**Beispiel: Maximale Wassermenge und Vordruck des Ausdehnungsgefäßes**

Höhendifferenz in der Anlagen-Installation <sup>(a)</sup>	Wasservolumen	
	≤200 l	>200 l
≤7 m	Keine Anpassung des Vordrucks erforderlich.	Gehen Sie wie folgt vor: <ul style="list-style-type: none"> <li>Verringern Sie den Vordruck entsprechend der erforderlichen Montagehöhdifferenz. Der Vordruck sollte pro Meter unter 7 m um 0,1 Bar verringert werden.</li> <li>Überprüfen Sie, dass die Wassermenge NICHT die maximal zulässige Wassermenge überschreitet.</li> </ul>
>7 m	Gehen Sie wie folgt vor: <ul style="list-style-type: none"> <li>Erhöhen Sie den Vordruck entsprechend der erforderlichen Montagehöhdifferenz. Der Vordruck sollte pro Meter über 7 m um 0,1 Bar erhöht werden.</li> <li>Überprüfen Sie, dass die Wassermenge NICHT die maximal zulässige Wassermenge überschreitet.</li> </ul>	Das Ausdehnungsgefäß des Innengeräts ist zu klein für die Anlage. In diesem Fall wird die Installation eines zusätzlichen Ausdehnungsgefäßes außerhalb des Geräts empfohlen.

<sup>(a)</sup> Dies ist der Höhenunterschied (m) zwischen dem höchsten Punkt des Wasserkreislaufs und dem Innengerät. Wenn sich das Innengerät am höchsten Punkt der Anlage befindet, ist der Höhenunterschied 0 m.

### Minimale Durchflussmenge

Prüfen Sie, ob die minimale Durchflussmenge in der Anlage unter allen Bedingungen gewährleistet ist. Diese minimale Durchflussmenge ist beim Abtau-/Reserveheizungsbetrieb erforderlich. Verwenden Sie aus diesem Grund das Überdruck-Bypass-Ventil im Lieferumfang des Geräts und beachten Sie die Mindestwassermenge.



#### HINWEIS

Wenn die Zirkulation in allen oder bestimmten Raumheizungskreisläufen über ferngesteuerte Ventile geregelt wird, ist es wichtig, dass diese minimale Durchflussmenge auch dann gewährleistet ist, wenn alle Ventile geschlossen sind. Falls die minimale Durchflussmenge nicht erreicht werden kann, wird der Flussfehler 7H ausgegeben (kein Heizen oder Betrieb).

Minimal erforderliche Durchflussmenge
12 l/min

Siehe empfohlenes Verfahren wie unter "9.4 Checkliste während der Inbetriebnahme" [p. 87] beschrieben.

### 6.4.4 Ändern des Vordrucks des Ausdehnungsgefäßes



#### HINWEIS

Nur ein zugelassener Monteur kann den Vordruck des Ausdehnungsgefäßes anpassen.

Der Standardvordruck des Ausdehnungsgefäßes ist 1 bar. Wenn der Vordruck geändert werden muss, beachten Sie die folgenden Richtlinien:

- Verwenden Sie nur trockenen Stickstoff, um den Vordruck des Ausdehnungsgefäßes einzustellen.
- Wird der Vordruck des Ausdehnungsgefäßes falsch eingestellt, arbeitet das System nicht ordnungsgemäß.

Die Änderung des Vordrucks des Ausdehnungsgefäßes sollte durch Verringerung oder Erhöhung des Stickstoffdrucks über das Schrader-Ventil des Ausdehnungsgefäßes erfolgen.

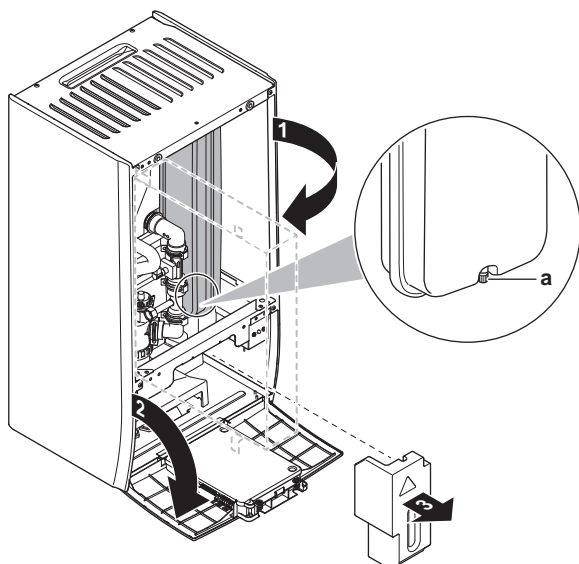

a Schrader-Ventil

### 6.4.5 So überprüfen Sie das Wasservolumen: Beispiele

#### Beispiel 1

Das Innengerät wird 5 m unterhalb des höchsten Punktes im Wasserkreislauf installiert. Die Gesamtwassermenge im Wasserkreislauf beträgt 100 l.

Es sind keine Aktionen oder Anpassungen erforderlich.

#### Beispiel 2

Das Innengerät wird am höchsten Punkt im Wasserkreislauf installiert. Die Gesamtwassermenge im Wasserkreislauf beträgt 250 l.

Maßnahmen:

- Da die Gesamtwassermenge (250 l) über der standardmäßigen Wassermenge (200 l) liegt, muss der Vordruck verringert werden.
- Der erforderliche Vordruck beträgt:  
 $P_g = (0,3 + (H/10)) \text{ Bar} = (0,3 + (0/10)) \text{ Bar} = 0,3 \text{ Bar}$
- Die entsprechende maximale Wassermenge bei 0,3 bar beträgt 290 l. (Siehe das Diagramm unter ["Maximale Wassermenge" auf Seite 30](#)).
- Da 250 l weniger als 290 l ist, ist das Ausdehnungsgefäß für die Anlage angemessen.

## 6.5 Vorbereiten der Elektroinstallation

### 6.5.1 Informationen zur Vorbereitung der Elektroinstallation



#### INFORMATION

Lesen Sie auch die Vorsichtsmaßnahmen und Anforderungen im Kapitel "Allgemeine Sicherheitsvorkehrungen".



#### WARNUNG

- Eine fehlende oder falsche N-Phase in der Stromversorgung kann eine Beschädigung der Installation zur Folge haben.
- Herstellen der Erdung. Erden Sie das Gerät NICHT über ein Versorgungsrohr, einen Überspannungsableiter oder ein Telefon. Bei unzureichender Erdung besteht Stromschlaggefahr.
- Installieren Sie alle erforderlichen Sicherungen und Schutzschalter.
- Sichern Sie die elektrischen Leitungen mit Kabelbindern, so dass sie NICHT in Kontakt mit scharfen Kanten oder Rohrleitungen (dies gilt insbesondere für die Hochdruckseite) geraten.
- Verwenden Sie KEINE Drähte mit Verzweigungen, Litzendrähte, Verlängerungskabel oder Verbindungen einer Sternanordnung. Sie können zu Überhitzung, Stromschlag oder Bränden führen.
- Installieren Sie Keinen Phasenschieber-Kondensators, da dieses Gerät mit einem Inverter ausgestattet ist. Ein Phasenschieber-Kondensator verringert die Leistung und kann zu Unfällen führen.



#### WARNUNG

- Alle Verkabelungen MÜSSEN von einem qualifizierten Elektriker durchgeführt werden und der gültigen Gesetzgebung entsprechen.
- Nehmen Sie die Elektroanschlüsse an festen Kabelleitungen vor.
- Alle bauseitig zu liefernden Komponenten und alle elektrischen Installationen MÜSSEN der gültigen Gesetzgebung entsprechen.



#### WARNUNG

Die Reserveheizung MUSS über eine dedizierte Stromversorgung verfügen und MUSS durch die Sicherheitsmaßnahmen geschützt werden, die durch die entsprechende Gesetzgebung vorgegeben sind.



#### WARNUNG

Verwenden Sie für die Stromversorgungskabel IMMER ein mehradriges Kabel.

### 6.5.2 Informationen zum Wärmepumpentarif-Netzanschluss

Überall in der Welt unternehmen die Elektrizitätsversorgungsunternehmen alles in ihrer Macht Stehende, um eine zuverlässige Stromversorgung zu konkurrenzfähigen Preisen zu gewährleisten. In diesem Zusammenhang können sie oft ihren Kunden Niedertarife anbieten, z. B. in so genannten Schwachlastphasen wie etwa nachts (Nachtstrom) oder zu bestimmten Jahreszeiten. In diesem Zusammenhang ist auch der Wärmepumpentarif in Deutschland und Österreich zu nennen...

Diese Anlage kann an solch einen Anschluss mit Wärmepumpentarif angeschlossen werden.

Wenden Sie sich an das Elektrizitätsversorgungsunternehmen, das am Installationsort der Anlage für die Stromversorgung zuständig ist, und fragen Sie, ob solch ein Wärmepumpentarif-Netzanschluss zur Verfügung steht und ob Sie die Anlage daran anschließen können.

Wird die Anlage an einen Wärmepumpentarif-Netzanschluss angeschlossen, ist es möglich, dass das Elektrizitätsversorgungsunternehmen Folgendes tut:

- für bestimmte Zeitspannen die Stromversorgung unterbrechen;

## 6 Vorbereitung

- verlangen, dass eine angeschlossene Anlage in bestimmten Zeitspannen nur eine begrenzte Menge Strom verbraucht.

Das Innengerät ist so konzipiert, dass sie ein Eingangssignal empfangen kann und daraufhin das Innengerät auf "Zwangs-AUS" schaltet. Dadurch stellt der Verdichter des Außengeräts seinen Betrieb ein.

Die Verkabelung des Geräts variiert abhängig davon, ob die Stromversorgung unterbrochen ist oder nicht.

### 6.5.3 Übersicht über die elektrischen Anschlüsse mit Ausnahme der externen Aktoren

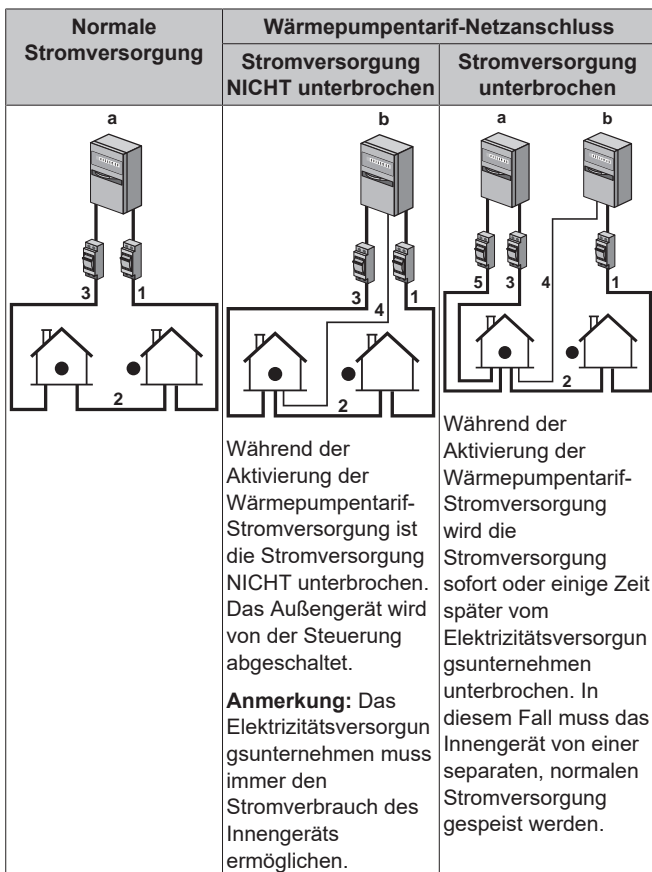

- a Normale Stromversorgung
- b Wärmepumpentarif-Netzanschluss
- 1 Stromversorgung für das Außengerät
- 2 Stromversorgungs- und Verbindungskabel zum Innengerät
- 3 Stromversorgung für Reserveheizung
- 4 Wärmepumpentarif-Netzanschluss (spannungsfreier Kontakt)
- 5 Stromversorgung zum normalen Tarif (zur Speisung der Platine des Innengeräts bei einer Unterbrechung der Wärmepumpentarif-Stromversorgung)

### 6.5.4 Übersicht über die elektrischen Anschlüsse für externe und interne Aktoren

Posten	Beschreibung	Kabel	Maximaler Betriebsstrom
<b>Stromversorgung für Außen- und Innengerät</b>			
1	Stromversorgung für das Außengerät	2+GND	(a)
2	Stromversorgungs- und Verbindungskabel zum Innengerät	3	(g)

Posten	Beschreibung	Kabel	Maximaler Betriebsstrom
3	Stromversorgung für Reserveheizung	Siehe Tabelle unten.	—
4	Wärmepumpentarif-Netzanschluss (spannungsfreier Kontakt)	2	(e)
5	Normaltarif-Netzanschluss	2	6.3 A
<b>Optionale Ausstattung</b>			
6	3-Wege-Ventil	3	100 mA <sup>(b)</sup>
7	Stromversorgung für Zusatzheizung und Thermoschutz (vom Innengerät)	4+GND	(c)
8	Stromversorgung für Zusatzheizung (zum Innengerät)	2+GND	13 A
9	Brauchwasserspeicherfühler	2	(d)
10	Bedieneinheit verwendet als Raumthermostat	2	(f)
11	Raumthermostat	3 oder 4	100 mA <sup>(b)</sup>
12	Außentemperaturfühler	2	(b)
13	Innentemperaturfühler	2	(b)
14	Wärmepumpen-Konvektor	2	100 mA <sup>(b)</sup>
<b>Bauseitig zu liefernde Komponenten</b>			
15	Absperrventil	2	100 mA <sup>(b)</sup>
16	Stromzähler	2 (je Zähler)	(b)
17	Brauchwasserpumpe	2	(b)
18	Alarmausgang	2	(b)
19	Umschalter zur Steuerung der externen Wärmequelle	2	(b)
20	Raumkühlungs-/heizungssteuerung	2	(b)
21	Stromverbrauch-Digitaleingänge	2 (je Eingangssignal)	(b)
22	Sicherheitsthermostat	2	(e)

- (a) Siehe Typenschild des Außengeräts.
- (b) Minimaler Kabelquerschnitt 0,75 mm<sup>2</sup>.
- (c) Kabelquerschnitt 2,5 mm<sup>2</sup>.
- (d) Der Fühler und das Anschlusskabel (12 m) werden zusammen mit dem Brauchwasserspeicher geliefert.
- (e) Kabelquerschnitt 0,75 mm<sup>2</sup> bis 1,25 mm<sup>2</sup>; maximale Länge: 50 m. Der spannungsfreie Kontakt muss einer Last von mindestens 15 V Gleichspannung, 10 mA standhalten.
- (f) Kabelquerschnitt 0,75 mm<sup>2</sup> bis 1,25 mm<sup>2</sup>; maximale Länge: 500 m. Anwendbar auf Anschluss einer Bedieneinheit und Anschluss von zwei Bedieneinheiten.
- (g) Kabelquerschnitt 1,5 mm<sup>2</sup>.



#### HINWEIS

Weitere technische Daten der verschiedenen Anschlüsse befinden sich auf der Innenseite des Innengeräts.

Reserveheizung styp	Stromversorgung	Erforderliche Anzahl der Leiter
*6V	1N~ 230 V (6V)	2+GND
	3~ 230 V (6T1)	3+GND
*9W	3N~ 400 V	4+GND

## 7 Installation

### 7.1 Übersicht: Installation

In diesem Kapitel wird beschrieben, was Sie wissen und was Sie tun müssen, wenn Sie am Installationsort sind und das System installieren wollen.

#### Typischer Ablauf

Die Inbetriebnahme erfolgt normalerweise in folgenden Schritten:

- 1 Montieren des Außengeräts.
- 2 Montieren des Innengeräts.
- 3 Anschließen der Kältemittelleitungen.
- 4 Überprüfen der Kältemittelleitungen.
- 5 Einfüllen des Kältemittels.
- 6 Anschließen der Wasserleitungen.
- 7 Anschluss der elektrischen Leitungen.
- 8 Abschließen der Außeninstallation.
- 9 Abschließen der Inneninstallation.

#### **i** INFORMATION

Je nach Anlagen- und/oder Installationsbedingungen kann es erforderlich sein, erst die elektrische Verkabelung durchzuführen, bevor Kältemittel eingefüllt werden kann.

### 7.2 Geräte öffnen

#### 7.2.1 Über das Öffnen der Geräte

Es kann vorkommen, dass das Gerät geöffnet werden muss.  
**Beispiel:**

- Bei Anschließen der Kältemittelleitungen
- Beim Anschließen der elektrischen Leitungen
- Bei der Instandhaltung und Wartung des Geräts

#### **⚡** GEFAHR: STROMSCHLAGGEFAHR

Lassen Sie das Gerät NIEMALS unbeaufsichtigt, wenn die Wartungsabdeckung entfernt ist.

#### 7.2.2 So öffnen Sie das Außengerät

#### **⚡** GEFAHR: STROMSCHLAGGEFAHR

#### **🔥** GEFAHR: VERBRENNUNGSGEFAHR

Siehe "7.5.8 So schließen Sie Kältemittelrohre an die Außeneinheit an" [▶ 41] und "7.9.6 So schließen Sie die elektrischen Leitungen an die Außeneinheit an" [▶ 46].

#### 7.2.3 So öffnen Sie das Innengerät

##### Übersicht

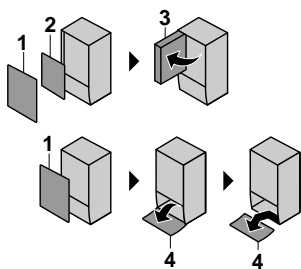

- 1 Frontblende
- 2 Schaltkastenabdeckung
- 3 Schaltkasten
- 4 Bedieneinheit-Blende

#### Öffnen

- 1 Entfernen Sie die Frontblende.

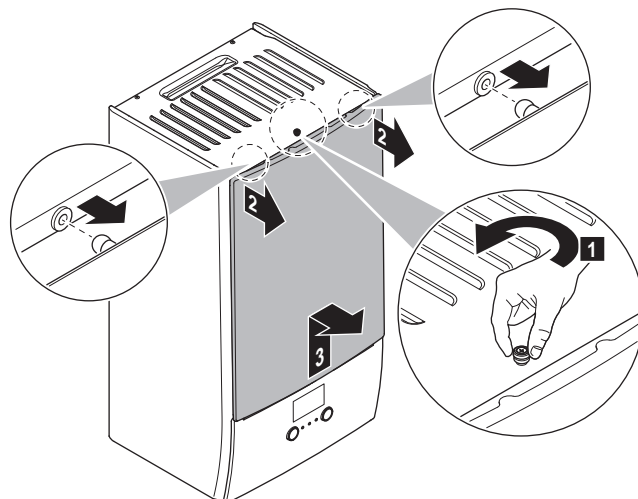

- 2 Wenn Sie elektrische Leitungen anschließen müssen, entfernen Sie die Abdeckung des Schaltkastens.

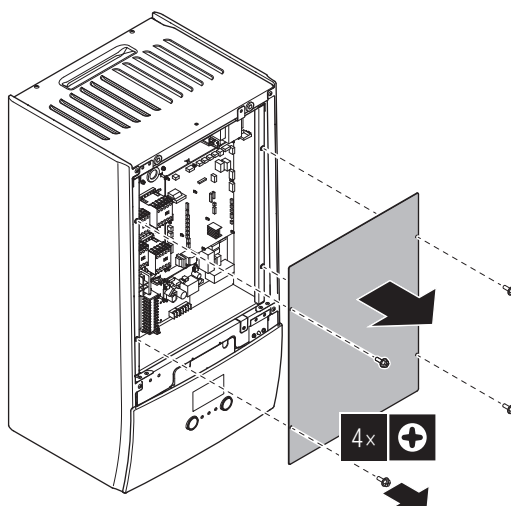

- 3 Wenn Sie hinter dem Schaltkasten arbeiten müssen, öffnen Sie den Schaltkasten.

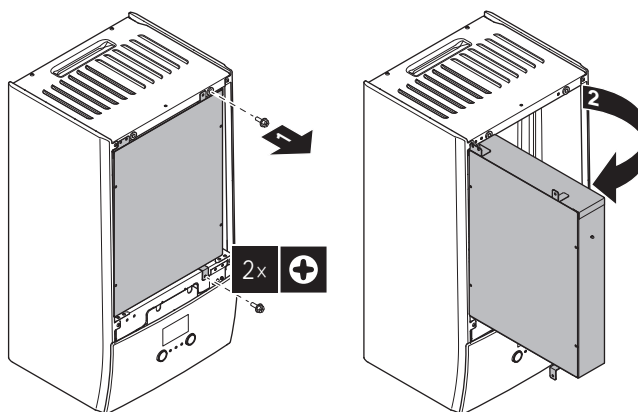

- 4 Wenn Sie hinter der Blende der Bedieneinheit arbeiten oder neue Software auf die Bedieneinheit hochladen müssen, öffnen Sie die Blende der Bedieneinheit.

## 7 Installation

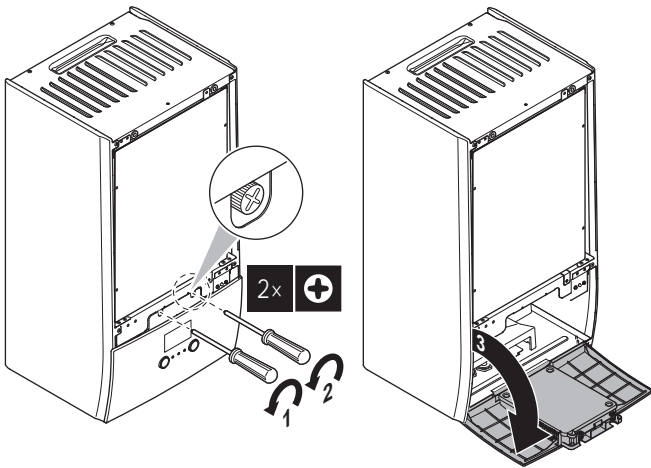

5 Optional: Entfernen Sie die Blende der Bedieneinheit.

### ! HINWEIS

Wenn Sie die Blende der Bedieneinheit entfernen, trennen Sie auch die Kabel an der Rückseite der Bedieneinheit-Blende, um Schäden zu verhindern.

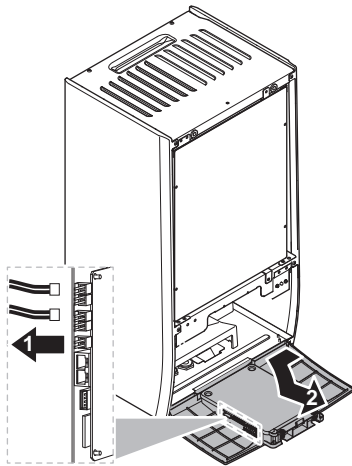

## 7.3 Montieren des Außengeräts

### 7.3.1 Montage der Außeneinheit

#### Wenn

Sie müssen erst die Außen- und die Inneneinheit installieren, bevor Sie die Leitungen für Kältemittel und Wasser installieren können.

#### Typischer Ablauf

Die Montage der Außeneinheit umfasst üblicherweise die folgenden Schritte:

- 1 Voraussetzungen für die Installation schaffen.
- 2 Außeneinheit installieren.
- 3 Sorgen Sie für einen Abfluss.
- 4 Sicherungen gegen Umkippen der Einheit installieren.
- 5 Gegebenenfalls Unterstand und Ablenplatte installieren, um die Einheit gegen Schnee und starken Wind zu schützen. Siehe "Den Ort der Installation vorbereiten" in "6 Vorbereitung" [ 23].

### 7.3.2 Sicherheitsvorkehrungen bei der Montage der Außeneinheit

#### i INFORMATION

Lesen Sie auch die Sicherheitshinweise und die zu erfüllenden Voraussetzungen in den folgenden Kapiteln:

- Allgemeine Sicherheitshinweise
- Vorbereitung

### 7.3.3 Voraussetzungen für die Installation

Überprüfen Sie die Festigkeit und Ebenheit des Installationsortes, um zu gewährleisten, dass das Gerät während des Betriebs keine Vibrationen oder Geräusche verursacht.

Befestigen Sie das Gerät gemäß der Fundamentzeichnung sicher mithilfe der Fundamentschrauben.

In diesem Abschnitt werden verschiedene Installationsstrukturen aufgeführt. Verwenden Sie für alle 4 Sätze mit M8- oder M10-Ankerbolzen, Muttern und Unterlegscheiben. Lassen Sie auf alle Fälle mindestens 300 mm Freiraum unter dem Gerät. Stellen Sie zusätzlich sicher, dass das Gerät mindestens 100 mm über der maximal zu erwartenden Schneehöhe positioniert ist.

#### i INFORMATION

Die maximale Höhe des oberen hervorstehenden Teils der Schrauben beträgt 15 mm.

#### i INFORMATION

Wenn Sie die U-Träger zusammen mit der Schallisolierung (EKLN08A1) installieren, gelten für die U-Träger andere Montageanweisungen. Beachten Sie die Installationsanleitung für die Schallisolierung.

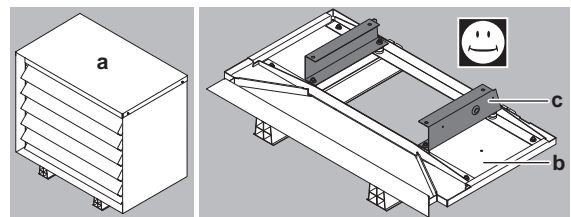

a Schallisolierung

b Untere Teile der Schallisolierung

c U-Träger

#### Option 1: Auf den Montagefüßen "Flexi-Fuß mit Strebe"

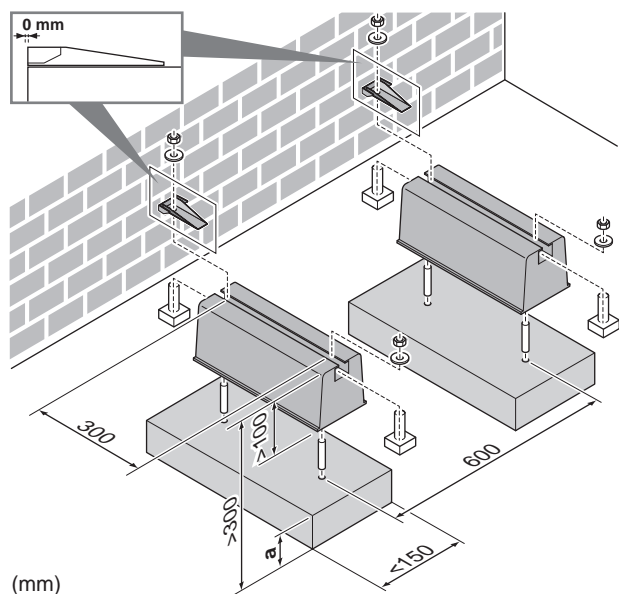

(mm)

a Maximale Schneefallhöhe

## Option 2: Auf Kunststoff-Montagefüßen

Verwenden Sie in diesem Fall die Bolzen, Muttern, Unterlegscheiben und Federringe, die als Zubehör im Lieferumfang des Geräts enthalten sind.

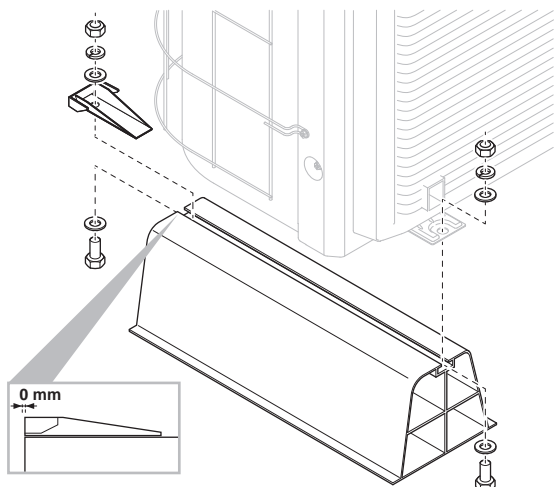

## Option 3: Auf einem Sockel mit dem optionalen EKFT008D-Bausatz

Der optionale EKFT008D-Bausatz wird in Gegenden mit starkem Schneefall empfohlen.

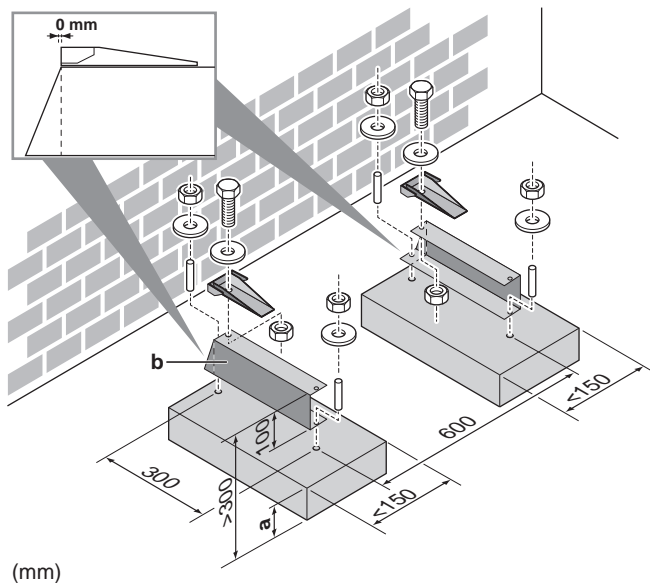

a Maximale Schneefallhöhe  
b Options-Kit EKFT008D

## Option 4: Auf Halterungen an der Wand mit dem optionalen EKFT008D-Bausatz

Der optionale EKFT008D-Bausatz wird in Gegenden mit starkem Schneefall empfohlen.

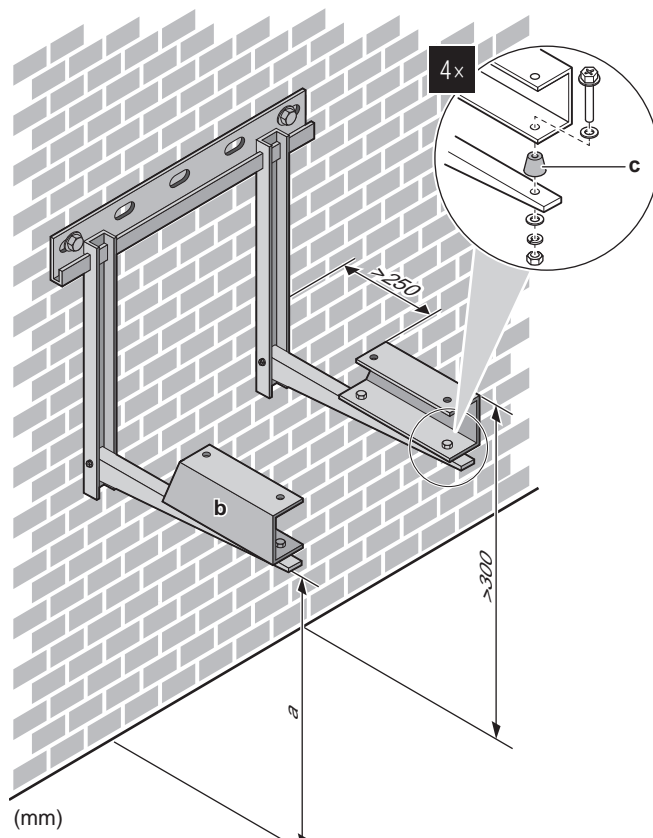

a Maximale Schneefallhöhe  
b Options-Kit EKFT008D  
c Anti-Vibrations-Gummipuffer (bauseitig zu liefern)

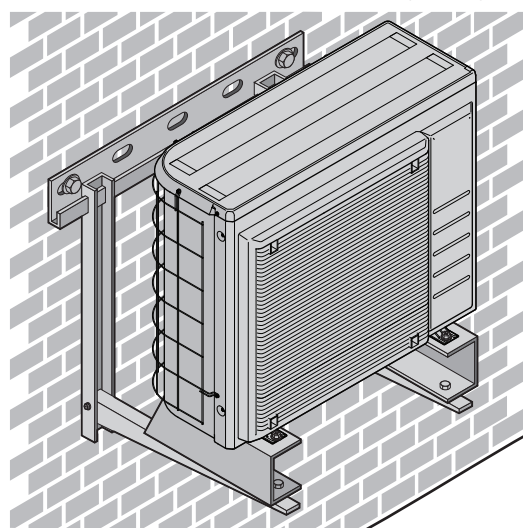

### 7.3.4 So installieren Sie das Außengerät



#### ACHTUNG

Entfernen Sie den Schutzkarton NICHT, bevor das Gerät richtig montiert ist.

- 1 Heben Sie das Außengerät wie unter "3.2.2 So bewegen Sie das Außengerät" [► 8] beschrieben an.
- 2 Installieren Sie das Außengerät wie folgt:
  - (1) Stellen Sie das Gerät (über die Schlinge auf der linken und den Griff auf der rechten Seite) in Position.
  - (2) Entfernen Sie die Schlinge (indem Sie an 1 Seite der Schlinge ziehen).
  - (3) Fixieren Sie das Gerät.

## 7 Installation

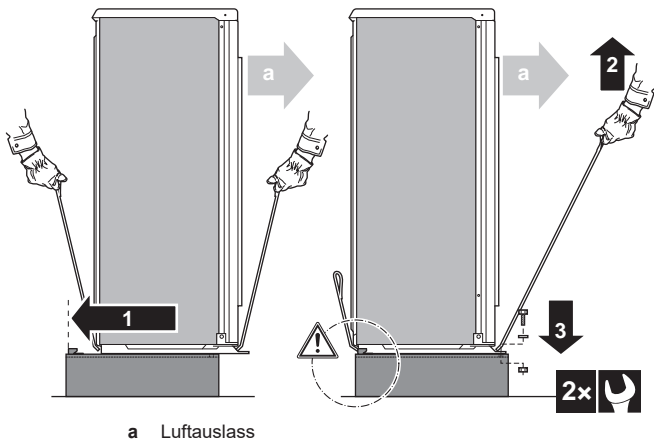

### HINWEIS

Richten Sie das Gerät richtig aus. Stellen Sie sicher, dass die Rückseite des Geräts NICHT hervorsteht.

- Entfernen Sie den Schutzkarton und die Anleitung.

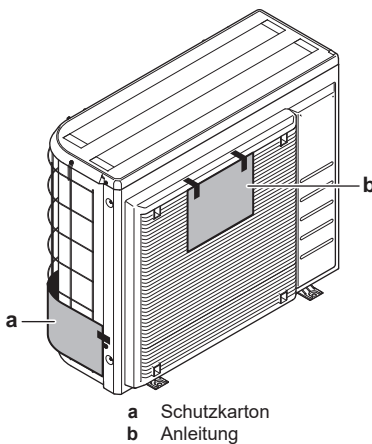

### 7.3.5 Für einen Ablauf sorgen

- Stellen Sie sicher, dass das Kondenswasser ordnungsgemäß abfließen kann.
- Installieren Sie die Einheit auf einem geeigneten Sockel, so dass Kondenswasser abfließen kann und sich kein Eis ansammelt.
- Bauen Sie um den Sockel herum einen Kanal, der das Abwasser von der Einheit ableitet.
- Achten Sie darauf, dass abfließendes Wasser nicht über Gehwege fließen kann, damit es bei Frost dort nicht glatt wird.
- Wird die Einheit auf einem Gestell installiert, bringen Sie unterhalb der Einheit in einem Abstand von maximal 150 mm eine wasserdichte Platte an, damit kein Wasser von unten eindringen kann und Kondenswasser nicht nach unten tropft (siehe folgende Abbildung).



### HINWEIS

Wenn die Abflusslöcher des Außengeräts blockiert werden, planen Sie einen Freiraum von mindestens 300 mm unter dem Außengerät ein.

- Ablaufwanne.** Sie können die optionale Ablaufwanne (EKDP008D) verwenden, um das Ablaufwasser zu sammeln. Die vollständigen Installationsanweisungen sind der Installationsanleitung der Ablaufwanne zu entnehmen. Kurz gesagt muss die Ablaufwanne eben (mit einer Toleranz von 1° an allen Seiten) und wie folgt installiert werden:

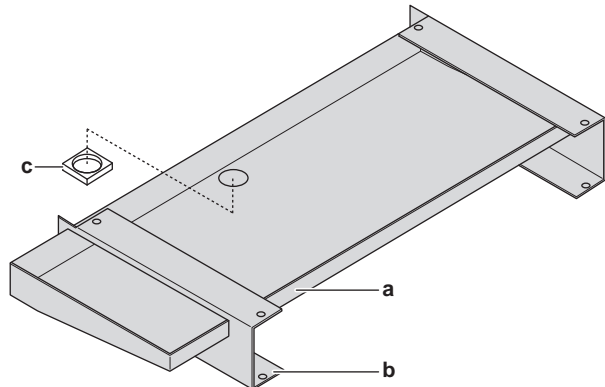

- a Ablaufwanne
- b U-Träger
- c Isolierung Abflussloch

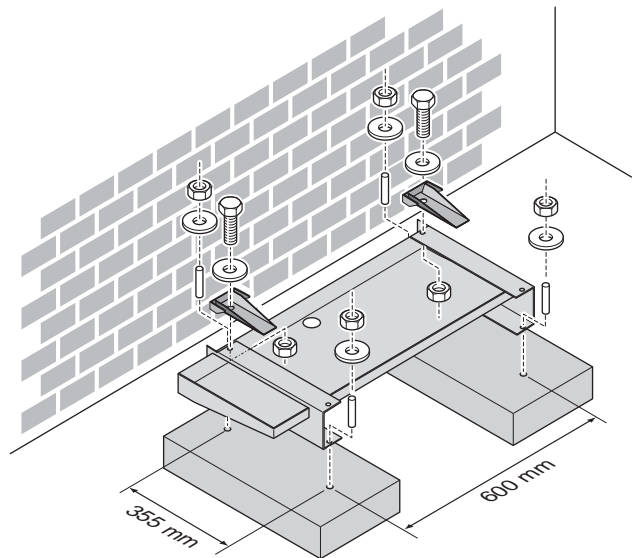

- Heizer für Ablaufwanne.** Sie können den optionalen Heizer für die Ablaufwanne (EKDPH008CA) verwenden, um ein Einfrieren der Ablaufwanne zu verhindern. Die Installationsanweisungen sind der Installationsanleitung des Heizers für die Ablaufwanne zu entnehmen.
- Nicht beheizter Ablaufschlauch.** Wenn Sie den Heizer für die Ablaufwanne ohne Ablaufschlauch oder mit einem nicht beheizten Ablaufschlauch verwenden, entfernen Sie die Isolierung des Abflusslochs (Element c in der Abbildung).

**i** INFORMATION

Wenn Sie den Ablaufwannen-Bausatz (mit oder ohne Heizer für Ablaufwanne) in Kombination mit der Schallisolierung (EKLN08A1) installieren, gelten für den Ablaufwannen-Bausatz andere Montageanweisungen. Beachten Sie die Installationsanleitung für die Schallisolierung.

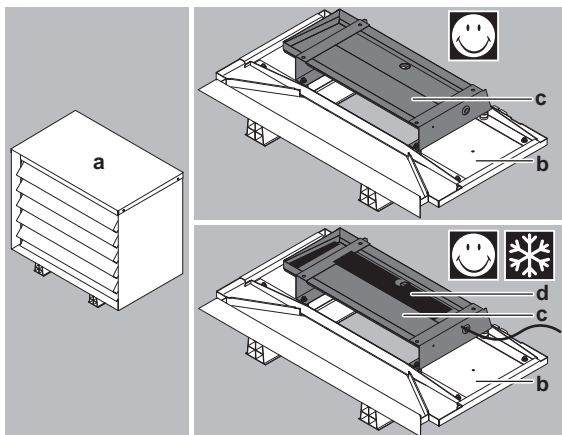

- a Schallisolierung
- b Untere Teile der Schallisolierung
- c Ablaufwannen-Bausatz
- d Heizer für Ablaufwanne

**7.3.6 So vermeiden Sie ein Kippen des Außengeräts**

Wird die Einheit an einem Platz installiert, an dem sie von heftigem Wind zum Kippen gebracht werden könnte, treffen Sie folgende Maßnahmen:

- 1 Bereiten Sie 2 Kabel (bauseitig zu liefern) wie in der folgenden Anleitung beschrieben vor.
- 2 Legen Sie die 2 Kabel über das Außengerät.
- 3 Legen Sie eine Gummiunterlage (bauseitig zu liefern) zwischen die Kabel und die Außeneinheit, um zu verhindern, dass die Kabel den Lack beschädigen.
- 4 Befestigen Sie die Kabelenden und ziehen Sie die Kabel fest.

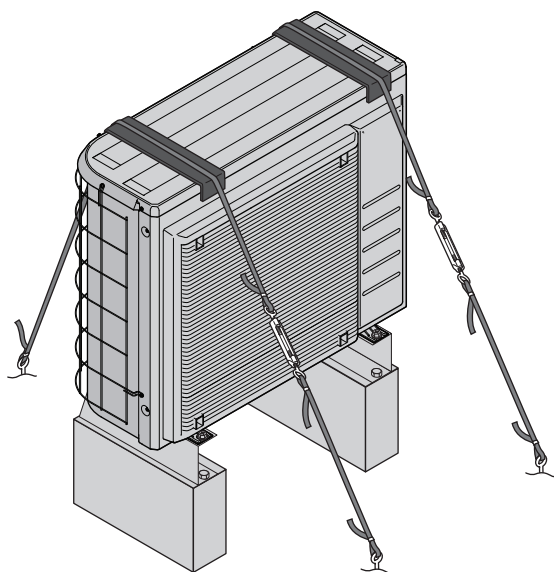
**7.4 Montieren des Innengeräts****7.4.1 Über die Montage des Innengeräts****Wenn**

Sie müssen erst die Außen- und die Inneneinheit installieren, bevor Sie die Leitungen für Kältemittel und Wasser installieren können.

**Typischer Ablauf**

Die Montage des Innengeräts erfolgt in der Regel in diesen Phasen:

- 1 Installieren des Innengeräts.

**7.4.2 Vorsichtsmaßnahmen bei der Montage des Innengeräts****i** INFORMATION

Lesen Sie auch die Sicherheitshinweise und die zu erfüllenden Voraussetzungen in den folgenden Kapiteln:

- Allgemeine Sicherheitshinweise
- Vorbereitung

**7.4.3 So installieren Sie das Innengerät**

- 1 Befestigen Sie den Wandhalter (Zubehör) mit 2 Schrauben mit Ø8 mm an der Wand (waagrecht).

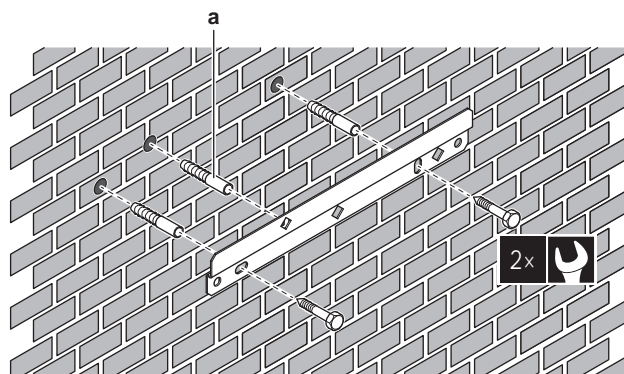

- a Optional: Wenn Sie das Gerät über die Innenseite des Geräts an der Wand befestigen möchten, verwenden Sie eine zusätzliche Schraubkappe.

- 2 Heben Sie das Gerät an.

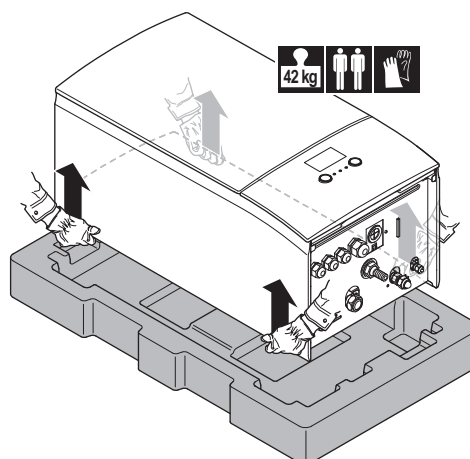

- 3 Bringen Sie das Gerät am Wandhalter an:
  - Halten Sie das Oberteil des Geräts an der Position der Wandhalterung gegen die Wand geneigt.
  - Schieben Sie den Haltebügel auf der Rückseite des Geräts über die Wandhalterung. Stellen Sie sicher, dass das Gerät richtig befestigt ist.

## 7 Installation

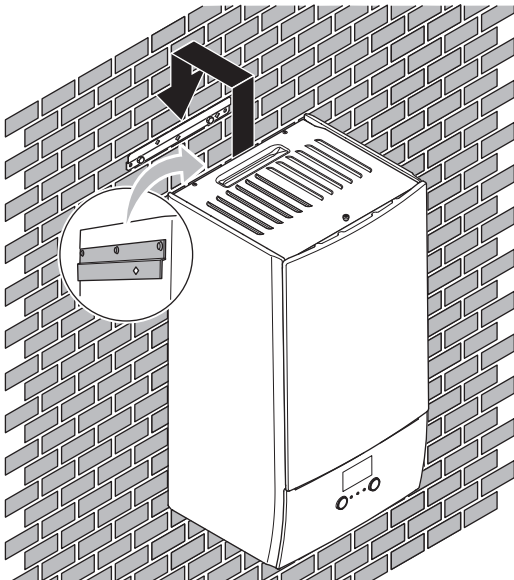

4 Optional: Wenn Sie das Gerät über die Innenseite des Geräts an der Wand befestigen möchten:

- Entfernen Sie die obere Frontblende und öffnen Sie den Schaltkasten. Siehe "7.2.3 So öffnen Sie das Innengerät" [▶ 33].
- Fixieren Sie das Gerät mit einer Schraube mit Ø8 mm an der Wand.

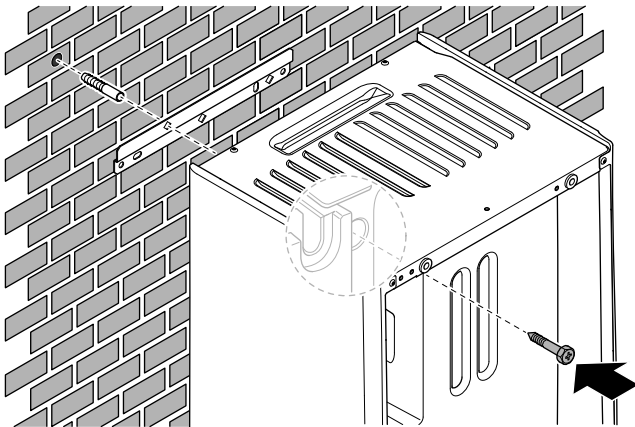

### 7.4.4 So schließen Sie den Ablaufschlauch an den Ablauf an

Wasser aus dem Druckentlastungsventil sammelt sich in der Ablaufwanne. Sie müssen die Ablaufwanne an einen geeigneten Ablauf gemäß der geltenden Gesetzgebung anschließen.

1 Schließen Sie einen Ablaufschlauch (bauseitig zu liefern) wie folgt an den Anschluss der Ablaufwanne an:

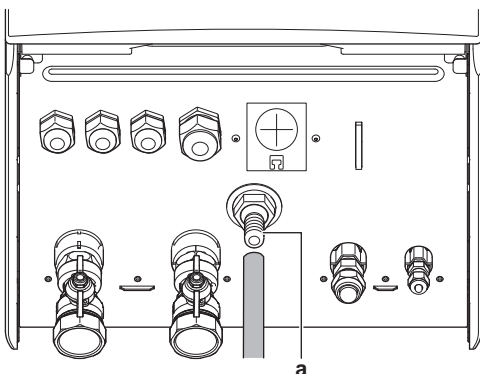

a Anschluss der Ablaufwanne

Die Verwendung eines Zwischenbehälters zum Sammeln des Wassers wird empfohlen.

## 7.5 Anschließen der Kältemittelleitung

### 7.5.1 Kältemittelleitungen anschließen

**Vor Anschließen der Kältemittelleitungen**

Außen- und Inneneinheit müssen montiert sein.

**Typischer Ablauf**

Anschließen der Kältemittelleitungen beinhaltet:

- Kältemittelleitung an die Außeneinheit anschließen
- Kältemittelleitung an die Inneneinheit anschließen
- Kältemittelleitungen isolieren
- Befolgen Sie die Richtlinien für:
  - Biegen von Rohren
  - Aufdornen des Rohrendes
  - Hartlöten
  - Verwendung der Absperrventile

### 7.5.2 Sicherheitsvorkehrungen beim Anschluss von Kältemittelleitungen



#### INFORMATION

Lesen Sie auch die Sicherheitshinweise und die zu erfüllenden Voraussetzungen in den folgenden Kapiteln:

- Allgemeine Sicherheitshinweise
- Vorbereitung



#### GEFAHR: VERBRENNUNGSGEFAHR



#### ACHTUNG

- Verwenden Sie KEIN Mineralöl am aufgedornen Teil.
- Verwenden Sie KEINE Rohrleitungen von vorigen Installationen.
- NIEMALS einen Trockner bei dieser R32-Einheit installieren, sonst kann sich deren Lebensdauer verkürzen. Das trocknende Material kann sich ablösen und das System beschädigen.



**HINWEIS**

Beachten Sie die folgenden Warnhinweise bezüglich der Kältemittel-Rohrleitungen:

- Darauf achten, dass in den Kältemittelkreislauf nur das vorgesehene Kältemittel gelangt, keine anderen Stoffe (z. B. Luft).
- Nur R32 verwenden, wenn Kältemittel hinzuzufügen ist.
- Verwenden Sie ausschließlich Installationswerkzeuge (z. B. Manometer-Set), die speziell für R32 ausgelegt sind und dem Druck standhalten. Achten Sie darauf, dass keine fremden Substanzen (einschließlich Mineralöle oder Feuchtigkeit) in das System gelangen.
- Bringen Sie die Rohrleitung so an, dass die Rohrenden KEINER mechanischen Beanspruchung ausgesetzt sind.
- Damit Schmutz, Flüssigkeiten oder Staub nicht in die Rohre dringen können, schützen Sie die Rohre so, wie es in der folgenden Tabelle beschrieben wird.
- Beim Durchführen von Kupferrohren durch Wände muss mit besonderer Vorsicht vorgegangen werden (siehe Abbildung unten).

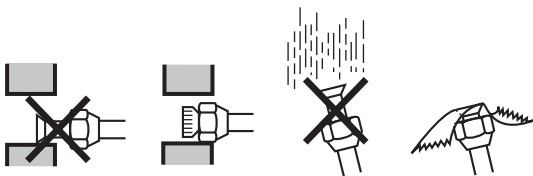

Gerät	Installationszeitraum	Schutzmethode
Außengerät	>1 Monat	Rohr quetschen
	<1 Monat	Rohr quetschen oder mit Klebeband abdichten
Innengerät	Unabhängig vom Zeitraum	Rohr quetschen oder mit Klebeband abdichten



**INFORMATION**

Öffnen Sie das Absperrventil des Kältemittels erst, nachdem Sie die Kältemittelleitungen überprüft haben. Wenn Sie zusätzliches Kältemittel auffüllen müssen, wird empfohlen, das Kältemittel-Absperrventil nach dem Auffüllen zu öffnen.

**7.5.3 Richtlinien zum Anschließen von Kältemittelleitungen**

Beachten Sie die folgenden Richtlinien, wenn Sie Rohrleitungen anschließen:

- Tragen Sie vor dem Aufsetzen einer Überwurfmutter auf die Oberfläche innen Etheröl oder Esteröl auf. Schrauben Sie die Mutter erst mit der Hand um 3 oder 4 Umdrehungen auf das Gewinde und ziehen Sie sie danach fest.

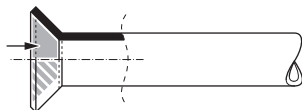

- Wenn Sie eine Überwurfmutter lösen, verwenden Sie IMMER 2 Schlüssel in Kombination.
- Verwenden Sie beim Anschließen eines Rohres zum Festziehen der Überwurfmutter IMMER einen Schraubenschlüssel und einen Drehmomentschlüssel zusammen. Sonst besteht die Gefahr, dass die Mutter bricht oder dass eine Leckage entsteht.

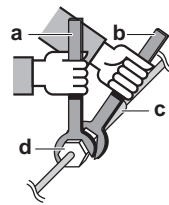

- a Drehmomentschlüssel
- b Schraubenschlüssel
- c Rohrverbindungsstück
- d Bördelmutter

Rohrleitungsgröße (mm)	Anzugsdrehmoment (N·m)	Bördelabmessungen (A) (mm)	Form der Aufdornung (mm)
Ø6,4	15~17	8,7~9,1	
Ø15,9	62~75	19,3~19,7	

**7.5.4 Hinweise zum Biegen der Rohre**

Verwenden Sie eine Rohrbiegezange zum Biegen. Alle Rohrbiegungen sollten so behutsam wie möglich erfolgen (der Biegeradius sollte 30 bis 40 mm oder mehr betragen).

**7.5.5 So dornen Sie Rohrenden auf**



**ACHTUNG**

- Bei unzureichendem Aufdornen kann Kältemittelgas austreten.
- Bördelanschlüsse nicht wiederverwenden. Verwenden Sie neue Bördelanschlüsse, um Kältemittelgaslecks zu verhindern.
- Verwenden Sie nur die Überwurfmutter, die dem Gerät beiliegen. Bei Verwendung anderer Überwurfmutter könnte Kältemittel entweichen.

- 1 Schneiden Sie das Rohrende mit einem Rohrschneider ab.
- 2 Entgraten Sie das Rohrende, halten Sie dabei die Schnittfläche nach unten, damit die Späne NICHT in das Rohr fallen.

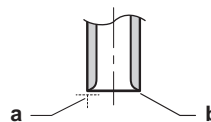

- a Genau im rechten Winkel schneiden.
- b Entgraten.

- 3 Entfernen Sie die Überwurfmutter vom Absperrventil und setzen Sie sie auf das Rohr.
- 4 Dornen Sie das Rohr auf. Genau an die gezeigte Position setzen - siehe nachfolgende Abbildung.



	Bördelwerkzeug für R32 (Kupplungstyp)	Herkömmliches Bördelwerkzeug	
		Kupplungstyp (Typ Ridgid)	Flügelmuttern (Typ Imperial)
A	0~0,5 mm	1,0~1,5 mm	1,5~2,0 mm

- 5 Überprüfen Sie, dass die Bördelverbindung korrekt ausgeführt worden ist.

## 7 Installation

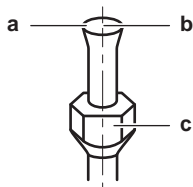

- a Die innere Oberfläche der Bördelung MUSS makellos sein.
- b Das Rohrende MUSS in einem perfekten Kreis aufgedornt sein.
- c Stellen Sie sicher, dass die Überwurfmutter gut montiert ist.

### 7.5.6 Das Rohrende hartlöten

Das Innengerät und das Außengerät haben Bördelanschlüsse. Verbinden Sie beide Enden ohne Löten. Falls Löten erforderlich ist, berücksichtigen Sie die folgenden Punkte:

- Blasen Sie beim Löten die Rohrleitungen mit Stickstoff aus, um die Bildung einer größeren Oxidationsschicht auf der Innenseite der Rohrleitung zu verhindern. Diese Schicht beeinträchtigt die Funktionsweise der Ventile und Kompressoren im Kältemittelsystem und verhindert den ordnungsgemäßen Betrieb der Installation.
- Stellen Sie den Stickstoffdruck mittels eines Druckminderventils auf 20 kPa (0,2 bar) ein (gerade ausreichend, dass er auf der Haut spürbar ist).

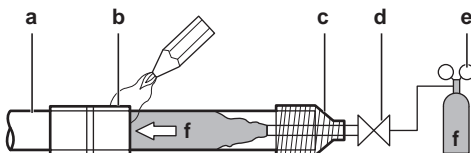

- a Kühlleitung
- b Hartzulöten Bauteile
- c Bandumwicklung
- d Handventil
- e Druckminderungsventil
- f Stickstoff

- Verwenden Sie beim Hartlöten der Rohrverbindungen KEINE Antioxidationsmittel. Rückstände können die Rohre zusetzen und zu einer Beschädigung der Anlage führen.
- Verwenden Sie beim Hartlöten von Kupfer-zu-Kupfer-Kältemittelleitungen KEIN Flussmittel. Verwenden Sie Phosphor-Kupfer-Lote (BCuP), die kein Flussmittel erfordern. Flussmittel können zu schweren Beschädigungen an den Kältemittelleitungen führen. Wenn beispielsweise ein auf Chlor basierendes Flussmittel verwendet wird, kann dies zur Korrosion der Rohrleitungen führen. Bei Verwendung eines fluorhaltigen Flussmittels etwa kommt es zu einer Zersetzung des Kältemittelöls.
- Schützen Sie die umgebenden Bereiche (z. B. Isolierschaum) vor der Hitze, wenn Sie Löten.

### 7.5.7 Absperrventil und Service-Stutzen benutzen

#### So bedienen Sie das Absperrventil

Beachten Sie Folgendes:

- Gemäß werksseitiger Voreinstellung sind Absperrventile geschlossen.
- Die folgende Abbildung zeigt die Teile eines Absperrventils, die bei Umgang mit dem Ventil eine Rolle spielen.

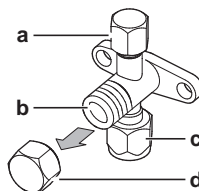

- a Service-Stutzen und Kappe des Service-Stutzens
- b Ventilschaft
- c Bauseitiger Rohrleitungsanschluss
- d Ventilschaft-Kappe

- Achten Sie darauf, dass beide Absperrventile während des Betriebs geöffnet sind.
- Beim Ventilschaft NICHT übermäßig Kraft ausüben. Sonst könnte der Ventilkörper brechen.
- IMMER erst das Absperrventil mit einem normalen Schraubenschlüssel sichern und dann zum endgültigen Lösen oder Festziehen der Überwurfmutter einen Drehmomentschlüssel nehmen. Den Schraubenschlüssel NICHT auf die Ventilschaft-Kappe legen. Dadurch könnte eine Kältemittel-Leckage verursacht werden.

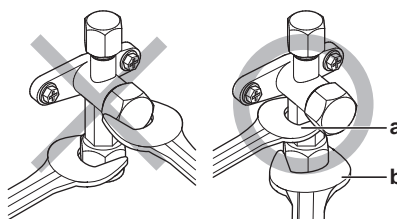

- a Schraubenschlüssel
- b Drehmomentschlüssel

- Wenn zu erwarten ist, dass der Betriebsdruck niedrig sein wird (z. B. wegen niedriger Außentemperaturen), sollte die Überwurfmutter beim Absperrventil der Gasleitung mit genügend Silikon-Dichtungsmittel versiegelt werden, um Einfrieren zu verhindern.

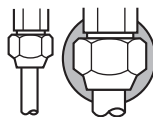

Silikon-Dichtungsmittel; auf eine lückenlose Versiegelung achten.

#### So öffnen/schließen Sie das Absperrventil

- 1 Die Absperrventil-Abdeckung abnehmen.
- 2 Einen Sechskantschlüssel (Flüssigkeits-Seite: 4 mm, Gasseite: 4 mm) in den Ventilschaft einführen und dann den Ventilschaft drehen:



Zum Öffnen nach links drehen.  
Zum Schließen nach rechts drehen.

- 3 Sobald das Absperrventil NICHT WEITER gedreht werden kann, nicht weiter drehen.
- 4 Die Absperrventil-Abdeckung installieren.

**Ergebnis:** Jetzt ist das Ventil geöffnet/geschlossen.

#### So handhaben Sie die Schaftabdeckung

- Der Pfeil zeigt, wo die Schaft-Kappe abgedichtet ist. NICHT beschädigen.

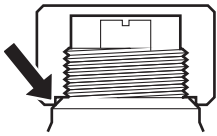

- Nach Betätigen des Absperrventils die Schaft-Kappe fest ziehen und prüfen, ob Kältemittel austritt.

Posten	Anzugsdrehmoment (N·m)
Schaftabdeckung, Flüssigkeitsseite	13,5~16,5
Schaftabdeckung, Gasseite	22,5~27,5

### So handhaben Sie die Abdeckung des Wartungsanschlusses

- Da es sich beim Service-Stutzen um ein Schrader-Ventil handelt, muss IMMER ein Einfüllschlauch mit Ventil-Zungenspatel benutzt werden.
- Nach Betätigen des Service-Stutzens die Kappe des Service-Stutzens befestigen und prüfen, ob Kältemittel austritt.

Element	Anzugsdrehmoment (N·m)
Kappe des Service-Stutzens	11,5~13,9

### 7.5.8 So schließen Sie Kältemittelrohre an die Außeneinheit an

- Den Kältemittelflüssigkeit-Anschluss von der Inneneinheit an das Flüssigkeits-Absperrventil der Außeneinheit anschließen.

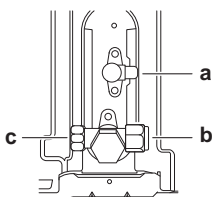
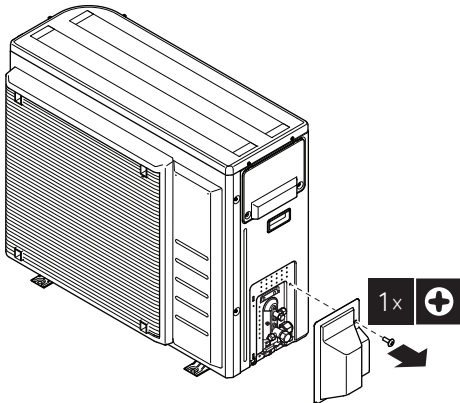

- a Flüssigkeits-Absperrventil
- b Gas-Absperrventil
- c Service-Stutzen

- Den Anschluss des gasförmigen Kältemittels von der Inneneinheit an das Gas-Absperrventil der Außeneinheit anschließen.



#### HINWEIS

Es wird empfohlen, die Kältemittelleitung zwischen Innen- und Außengerät in einem Kanal zu verlegen oder die Kältemittelleitung mit Klebeband zu umwickeln.

### 7.5.9 So schließen Sie die Kältemittelleitung an das Innengerät an

- Schließen Sie das Flüssigkeits-Absperrventil des Außengeräts an den Anschluss für flüssiges Kältemittel des Innengeräts an.

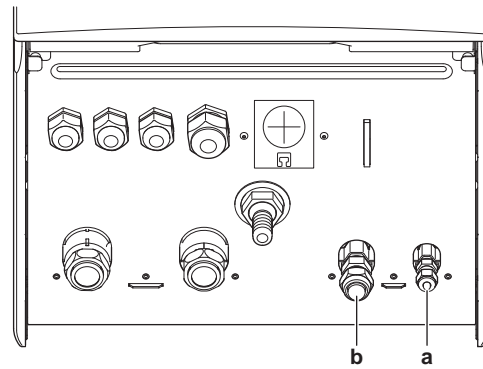

- a Anschluss für flüssiges Kältemittel
- b Anschluss für gasförmiges Kältemittel

- Schließen Sie das Gas-Absperrventil des Außengeräts an den Anschluss für gasförmiges Kältemittel des Innengeräts an.



#### HINWEIS

Es wird empfohlen, die Kältemittelleitung zwischen Innen- und Außengerät in einem Kanal zu verlegen oder die Kältemittelleitung mit Klebeband zu umwickeln.

## 7.6 Überprüfen der Kältemittelleitung

### 7.6.1 Informationen zur Überprüfung der Kältemittelleitung

Die Kältemittelleitungen **innerhalb** der Außeneinheit wurden werksseitig auf Undichtigkeiten überprüft. Sie müssen nur die **externen** Kältemittelleitungen der Außeneinheit auf Undichtigkeiten überprüfen.

#### Vor Überprüfen der Kältemittelleitungen

Überzeugen Sie sich, dass die Kältemittelleitungsverbindung zwischen Außeneinheit und Inneneinheit installiert ist.

#### Typischer Ablauf

Das Überprüfen der Kältemittelleitungen umfasst üblicherweise die folgenden Schritte:

- Kältemittel-Rohrleitungen auf Dichtheit prüfen.
- Vakuumtrocknung durchführen, um Feuchtigkeit, Luft oder Stickstoff aus Kältemittel-Rohrleitungen zu entfernen.

Falls sich in der Kältemittel-Rohrleitung Nässe gebildet haben könnte (z. B. weil Wasser ins Rohr eingetreten ist), führen Sie erst die unten beschriebene Vakuumtrocknung durch, bis keine Feuchtigkeit mehr vorhanden ist.

### 7.6.2 Sicherheitsvorkehrungen beim Überprüfen von Kältemittelleitungen



#### INFORMATION

Lesen Sie auch die Sicherheitshinweise und die zu erfüllenden Voraussetzungen in den folgenden Kapiteln:

- Allgemeine Sicherheitshinweise
- Vorbereitung



#### HINWEIS

Verwenden Sie eine 2-stufige Vakuumpumpe mit Rückschlagventil, die auf bis zu  $-100,7$  kPa ( $-1,007$  bar) (5 Torr absolut) absaugen kann. Achten Sie darauf, dass das Pumpenöl nicht in umgekehrter Richtung in das System fließt, wenn die Pumpe gerade nicht läuft.

## 7 Installation



### HINWEIS

Verwenden Sie diese Vakuumpumpe nur für das R32. Die Verwendung derselben Pumpe für andere Kältemittel kann zur Beschädigung der Pumpe und der Einheit führen.



### HINWEIS

- Schließen Sie die Vakuumpumpe an den Wartungsanschluss des Gasleitungs-Absperrventils an.
- Stellen Sie sicher, dass die Gas- und Flüssigkeits-Absperrventile ordnungsgemäß geschlossen sind, bevor Sie eine Dichtheitsprüfung oder Vakuumtrocknung durchführen.

### 7.6.3 So führen Sie eine Leckprüfung durch



### HINWEIS

Überschreiten Sie NICHT den maximalen Betriebsdruck des Geräts (siehe "PS High" am Typschild des Geräts).



### HINWEIS

Besorgen Sie sich die empfohlenen Utensilien dafür bei Ihrem Großhändler. Benutzen Sie kein Seifenwasser. Das könnte zum Brechen der Überwurfmutter führen (Seifenwasser kann Salz enthalten, das Feuchtigkeit aufnimmt, die gefriert, wenn das Rohr kalt wird), oder es kann zur Korrosion der Bördelanschlüsse führen (Seifenwasser kann Ammoniak enthalten, das eine korrodierende Wirkung hat bei den Berührungspunkten von Überwurfmutter aus Messing mit dem Kupfer).

- 1 Füllen Sie das System mit Stickstoffgas bis zu einem Druck von mindestens 200 kPa (2 Bar) auf. Es wird empfohlen, den Druck auf 3000 kPa (30 Bar) zu erhöhen, um kleine Undichtigkeiten zu erkennen.
- 2 Prüfen Sie alle Verbindungen mithilfe der Blasenprüfungslösung auf Undichtigkeiten.
- 3 Lassen Sie das Stickstoffgas vollständig ab.

### 7.6.4 So führen Sie die Vakuumtrocknung durch

Schließen Sie die Vakuumpumpe und das Manometer wie folgt an:

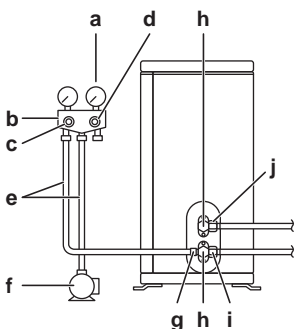

- a Druckmesser
- b Mehrzweckmanometer
- c Niederdruckventil (Lo)
- d Hochdruckventil (Hi)
- e Füllschläuche
- f Vakuumpumpe
- g Wartungsanschluss
- h Ventildeckel
- i Gasleitungs-Absperrventil
- j Absperrventil der Flüssigkeitsleitung

- 1 Im System einen Unterdruck herstellen, bis ein Ansaugdruck von  $-0,1$  MPa ( $-1$  bar) angezeigt wird.
- 2 Etwa 4-5 Minuten warten und dann den Druck überprüfen:

Wenn der Druck...	Dann...
unveränderlich ist	befindet sich keine Feuchtigkeit im System. Damit ist dieses Verfahren abgeschlossen.
zunimmt	befindet sich Feuchtigkeit im System. Fahren Sie mit dem nächsten Schritt fort.

- 3 Im System für mindestens 2 Stunden einen Ansaugdruck von  $-0,1$  MPa ( $-1$  bar) herstellen.
- 4 Nach AUSSCHALTEN der Pumpe mindestens 1 Stunde lang den Druck prüfen.
- 5 Wenn der Ziel-Unterdruck NICHT erreicht wird oder der Unterdruck NICHT 1 Stunde lang aufrecht gehalten werden kann, wie folgt vorgehen:
  - Das System erneut auf Leckagen überprüfen.
  - Erneut die Vakuumtrocknung durchführen.



### HINWEIS

Daran denken, nach der Installation der Kältemittelleitungen und der Durchführung der Vakuumtrocknung die Absperrventile zu öffnen. Wird das System mit geschlossenen Absperrventilen betrieben, kann der Verdichter beschädigt werden.



### INFORMATION

Nach dem Öffnen des Absperrventils ist es möglich, dass der Druck in der Kältemittelleitung NICHT ansteigt. Dies kann z. B. durch das geschlossene Expansionsventil im Außengerätekreis verursacht sein, stellt aber KEIN Problem für den störungsfreien Betrieb des Geräts dar.

## 7.7 Einfüllen des Kältemittels

### 7.7.1 Informationen zum Einfüllen von Kältemittel

Die Außeneinheit ist werksseitig mit Kältemittel befüllt, jedoch kann in einigen Fällen Folgendes erforderlich sein:

Was	Wenn
Einfüllen von zusätzlichem Kältemittel	Wenn die Gesamtlänge der Flüssigkeitsleitungen größer ist als spezifiziert (siehe unten).
Komplette Neubefüllung mit Kältemittel	<b>Beispiel:</b> <ul style="list-style-type: none"> <li>• Bei Umsetzen des Systems.</li> <li>• Nach einer Leckage.</li> </ul>

### Einfüllen von zusätzlichem Kältemittel

Bevor Sie zusätzliches Kältemittel auffüllen, überzeugen Sie sich, dass die **externen** Kältemittelleitungen der Außeneinheit überprüft worden sind (Dichtheitsprüfung und Vakuumtrocknung).



### INFORMATION

Je nach Anlagen- und/oder Installationsbedingungen kann es erforderlich sein, erst die elektrische Verkabelung durchzuführen, bevor Kältemittel eingefüllt werden kann.

Typischer Arbeitsablauf – Das Hinzufügen von zusätzlichem Kältemittel umfasst üblicherweise die folgenden Schritte:

- 1 Feststellen, ob und wie viel Kältemittel zusätzlich hinzugefügt werden muss.
- 2 Falls notwendig, zusätzliches Kältemittel hinzufügen.
- 3 Das Etikett für fluoridierte Treibhausgase ausfüllen und im Inneren der Außeneinheit befestigen.

**Komplette Neubefüllung mit Kältemittel**

Bevor Sie eine komplette Neubefüllung mit Kältemittel vornehmen, überzeugen Sie sich, dass folgende Arbeiten erledigt worden sind:

- 1 Das gesamte Kältemittel im System ist rückgewonnen worden.
- 2 Die **externen** Kältemittelleitungen der Außeneinheit sind überprüft worden (Dichtheitsprüfung und Vakuumtrocknung).
- 3 Bei den **internen** Kältemittelleitungen der Außeneinheit ist die Vakuumtrocknung durchgeführt worden.



**HINWEIS**

Führen Sie vor der kompletten Neubefüllung auch eine Vakuumtrocknung der **internen** Rohrleitungen des Außengeräts durch.

Typischer Arbeitsablauf – Die komplette Neubefüllung mit Kältemittel umfasst üblicherweise die folgenden Schritte:

- 1 Feststellen, wie viel Kältemittel eingefüllt werden muss.
- 2 Kältemittel einfüllen.
- 3 Das Etikett für fluoridierte Treibhausgase ausfüllen und im Inneren der Außeneinheit befestigen.

**7.7.2 Sicherheitsvorkehrungen beim Einfüllen von Kältemittel**



**INFORMATION**

Lesen Sie auch die Sicherheitshinweise und die zu erfüllenden Voraussetzungen in den folgenden Kapiteln:

- Allgemeine Sicherheitshinweise
- Vorbereitung

**7.7.3 So ermitteln Sie die nachzufüllende zusätzliche Kältemittelmenge**



**WARNUNG**

Wenn die **Gesamt-Kältemittelfüllung im System  $\geq 1,84$  kg ist (d. h. wenn die Leitungslänge  $\geq 27$  m ist)**, müssen Sie die Anforderungen an die minimale Bodenfläche für das Innengerät einhalten. Weitere Informationen siehe "6.2.3 Anforderungen an den Installationsort des Innengeräts" [p 25].

Gesamtlänge der Flüssigkeitsleitungen ...	dann...
$\leq 10$ m	füllen Sie KEIN zusätzliches Kältemittel ein.
$> 10$ m	$R = (\text{Gesamtlänge (m) der Flüssigkeitsleitung} - 10 \text{ m}) \times 0,020$ $R = \text{Zusätzliche Füllmenge (kg) (gerundet in Einheiten von 0,01 kg)}$



**INFORMATION**

Die Rohrleitungslänge ist die unidirektionale Länge der Flüssigkeitsleitung.

**7.7.4 Die Menge für eine komplette Neubefüllung bestimmen**



**INFORMATION**

Wenn eine komplette Neubefüllung erforderlich ist, beträgt die Kältemittel-Gesamtmenge: werkseitig eingefüllte Kältemittelmenge (siehe Typenschild des Geräts) + ermittelte zusätzliche Menge.

**7.7.5 So füllen Sie zusätzliches Kältemittel ein**



**WARNUNG**

- Verwenden Sie nur Kältemittel des Typs R32. Andere Substanzen können zu Explosionen und Unfällen führen.
- R32 hält fluoridierte Treibhausgase. Sein Erderwärmungspotenzial (GWP = global warming potential) hat den Wert 675. Setzen Sie diese Gase NICHT in die Atmosphäre frei.
- Verwenden Sie IMMER Schutzhandschuhe und eine Schutzbrille, wenn Sie Kältemittel einfüllen.



**ACHTUNG**

Füllen Sie NICHT mehr als die angegebene Menge Kältemittel ein, um eine Beschädigung des Verdichters zu vermeiden.

**Voraussetzung:** Bevor Sie Kältemittel neu auffüllen, überzeugen Sie sich, dass die Kältemittelleitungen angeschlossen und überprüft worden sind (Dichtheitsprüfung und Vakuumtrocknung).

- 1 Den Kältemittelzylinder am Service-Stutzen anschließen.
- 2 Die zusätzliche Kältemittelmenge einfüllen.
- 3 Das Gas-Absperrventil öffnen.

Wenn ein Abpumpvorgang bei einer Demontage oder Verlagerung des Systems erforderlich ist, finden Sie unter "13.2 Auspumpen" [p 98] ausführlichere Informationen.

**7.7.6 So bringen Sie den Aufkleber mit Hinweisen zu fluoridierten Treibhausgasen an**

- 1 Füllen Sie den Aufkleber wie folgt aus:

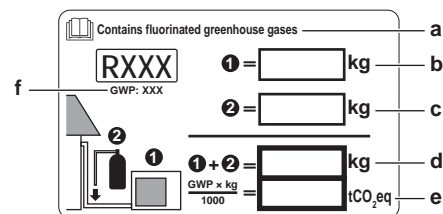

- a Wenn mit der Einheit ein mehrsprachiger Aufkleber mit dem Hinweis auf fluoridierte Treibhausgase mitgeliefert worden ist (siehe Zubehör), das Etikett in der entsprechende Sprache abziehen und dieses oben auf a aufkleben.
- b Werkseitige Kältemittelfüllung: siehe Typenschild der Einheit
- c Zusätzliche eingefüllte Kältemittelmenge
- d Menge der gesamten Kältemittelfüllung
- e Menge der Treibhausgase der Kältemittel-Gesamtfüllmenge, angegeben als Tonnen CO<sub>2</sub>-Äquivalent.
- f GWP = Global Warming Potential (Erderwärmungspotenzial)



**HINWEIS**

Die Gesetze zu **Treibhausgasen** erfordern, dass die Kältemittel-Füllmenge der Einheit sowohl in Gewicht als auch in CO<sub>2</sub>-Äquivalent angegeben wird.

**Formel zur Berechnung der Menge des CO<sub>2</sub>-Äquivalents in Tonnen:** GWP-Wert des Kältemittels × Gesamtkältemittelfüllung [in kg] / 1000

Benutzen Sie den auf dem Etikett zur Kältemittelfüllung angegebenen GWP-Wert. Dieser GWP-Wert basiert auf den Gesetzen in Bezug auf bestimmte fluoridierte Treibhausgase. Der im Handbuch erwähnte GWP-Wert ist möglicherweise nicht mehr aktuell.

- 2 Befestigen Sie den Aufkleber an der Innenseite des Außengeräts nahe der Gas- und Flüssigkeitsabsperrentile.

## 7 Installation

### 7.8 Anschließen der Wasserleitungen

#### 7.8.1 Über den Anschluss der Wasserleitung

##### Vor dem Anschluss der Wasserleitung

Stellen Sie sicher, dass Außen- und Innengerät montiert sind.

##### Typischer Ablauf

Der Anschluss der Wasserleitungen erfolgt in der Regel in folgenden Schritten:

- 1 Anschließen der Wasserleitung an das Innengerät.
- 2 Anschließen des Ablaufschlauch an den Ablauf.
- 3 Befüllen des Wasserkreislaufs.
- 4 Befüllen des Brauchwasserspeichers.
- 5 Isolieren der Wasserleitungen.

#### 7.8.2 Vorsichtsmaßnahmen beim Anschließen der Wasserleitungen



##### INFORMATION

Lesen Sie auch die Sicherheitshinweise und die zu erfüllenden Voraussetzungen in den folgenden Kapiteln:

- Allgemeine Sicherheitshinweise
- Vorbereitung

#### 7.8.3 So schließen Sie die Wasserleitungen an



##### HINWEIS

Üben Sie beim Anschließen der Rohrleitung KEINE übermäßige Kraft aus. Eine Verformung von Rohrleitungen kann zu einer Fehlfunktion des Geräts führen.

Um Service- und Wartungsarbeiten zu erleichtern, wird das System mit 2 Absperrventilen und 1 Überdruck-Bypass-Ventil ausgestattet. Montieren Sie die Absperrventile am Raumheizungs-Wassereinlass und am Raumheizungs-Wasserauslass. Um eine minimale Durchflussmenge sicherzustellen (und Überdruck zu verhindern), installieren Sie das Überdruck-Bypass-Ventil am Raumheizungs-Wasserauslass.

- 1 Installieren Sie die Absperrventile an den Wasserleitungen.

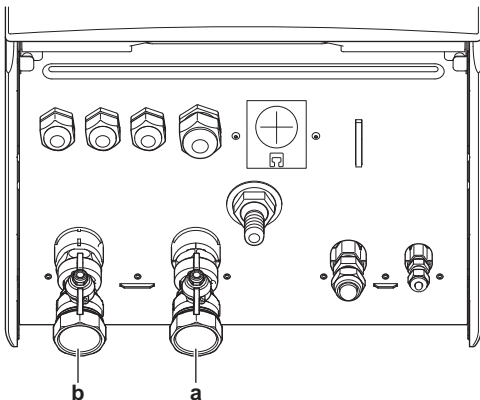

- a Wassereinlass
- b Wasserauslass
- c Absperrventil
- d O-Ring

- 2 Schrauben Sie die Muttern des Innengeräts auf die Absperrventile auf.
- 3 Schließen Sie die bauseitigen Leitungen an den Absperrventilen an.
- 4 Bei Anschluss an den optionalen Brauchwasserspeicher ziehen Sie die Installationsanleitung des Brauchwasserspeichers zu Rate.



##### HINWEIS

Installieren Sie Entlüftungsventile an allen lokalen hochgelegenen Punkten.



##### HINWEIS



**Überdruck-Bypass-Ventil** (wird als Zubehör geliefert). Wir empfehlen die Installation des Überdruck-Bypass-Ventils im Raumheizungs-Wasserkreislauf.

- Beachten Sie das minimale Wasservolumen, wenn Sie den Installationsort des Überdruck-Bypass-Ventils auswählen (am Innengerät oder am Kollektor). Siehe "6.4.3 Prüfen der Wassermenge und der Durchflussmenge" [▶ 29].
- Beachten Sie die Mindest-Durchflussmenge, wenn Sie die Einstellung des Überdruck-Bypass-Ventils anpassen. Siehe "6.4.3 Prüfen der Wassermenge und der Durchflussmenge" [▶ 29] und "9.4.1 So prüfen Sie die minimale Durchflussmenge" [▶ 87].



##### HINWEIS

Um im Fall eines Wasseraustritts Schäden im Umfeld des Geräts zu vermeiden, wird empfohlen, das Absperrventil am Brauchwasser-Kaltwasserzulauf während längerer Abwesenheitsphasen zu schließen.



##### HINWEIS

Falls ein optionaler Brauchwasserspeicher installiert wird: Ein Druckentlastungsventil (bauseitig zu liefern) mit einem Öffnungsdruck von maximal 10 bar (= 1 MPa) muss am Anschluss für Kaltwassereinlass entsprechend der geltenden Vorschriften installiert werden.

**HINWEIS**

Gilt nur, wenn ein optionaler Brauchwasserspeicher installiert ist:

- Installieren Sie unbedingt eine Abflussvorrichtung und ein Druckminderventil am Kaltwasseranschluss des Zylinders des Brauchwasserspeichers.
- Um eine Rücksaugung zu vermeiden, wird die Installation eines Rückschlagventils am Wassereinlass des Brauchwasserspeichers in Übereinstimmung mit der gültigen Gesetzgebung empfohlen.
- Es wird empfohlen, ein Druckminderventil am Kaltwassereinlass in Übereinstimmung mit der gültigen Gesetzgebung zu installieren.
- Installieren Sie in Übereinstimmung mit der gültigen Gesetzgebung ein Ausdehnungsgefäß am Kaltwassereinlass.
- Es wird empfohlen, das Druckminderventil an einer höheren Position als der Brauchwasserspeicher zu installieren. Das Heizen des Brauchwasserspeichers führt zu einer Ausdehnung des Wassers, und ohne Druckminderventil kann der Wasserdruck im Speicher über den Nennndruck des Speichers steigen. Außerdem ist die an den Speicher angeschlossene bauseitige Installation (Rohrleitungen, Entnahmepunkte etc.) diesem hohen Druck ausgesetzt. Um diesen hohen Druck zu vermeiden, muss ein Druckminderventil installiert werden. Der Überdruckschutz ist von der ordnungsgemäßen Funktion des bauseitig installierten Druckentlastungsventils abhängig. Wenn dieses Ventil NICHT ordnungsgemäß funktioniert, führt der Überdruck zu einer Deformation des Speichers und möglicherweise zu einem Wasseraustritt. Um den ordnungsgemäßen Betrieb zu gewährleisten, ist eine regelmäßige Wartung durchzuführen.

**7.8.4 Wasserkreislauf befüllen**

Verwenden Sie ein bauseitig zu lieferndes Füll-Kit, um den Wasserkreislauf zu füllen. Stellen Sie sicher, dass Sie die gültige Gesetzgebung einhalten.

**INFORMATION**

Stellen Sie sicher, dass die beiden Entlüftungsventile (eines am Magnetfilter und eines an der Reserveheizung) geöffnet sind.

**7.8.5 So füllen Sie den Brauchwasserspeicher**

Siehe Installationsanleitung des Brauchwasserspeichers.

**7.8.6 So isolieren Sie die Wasserleitungen**

Die Rohrleitungen im gesamten Wasserkreislauf MÜSSEN isoliert werden, um Kondensatbildung während des Kühlbetriebs und eine Verringerung der Heiz- und Kühlleistung zu verhindern.

Liegen die Temperaturen überwiegend über 30°C und hat die Luft eine relative Luftfeuchtigkeit über 80%, muss das Isoliermaterial mindestens 20 mm dick sein, damit sich auf der Oberfläche des Isoliermaterials kein Kondensat bildet.

**7.9 Anschließen der elektrischen Leitungen****7.9.1 Über das Anschließen der elektrischen Leitungen****Vor dem Anschließen der elektrischen Leitungen**

Auf Folgendes achten:

- Die Kältemittelleitung ist angeschlossen und überprüft
- Die Wasserleitung ist angeschlossen

**Typischer Ablauf**

Zur Herstellung der elektrischen Verkabelung sind üblicherweise die folgenden Schritte auszuführen:

- 1 Stellen Sie sicher, dass das Stromversorgungssystem den elektrischen Spezifikationen der Wärmepumpe entspricht.
- 2 Anschließen der elektrischen Leitungen an das Außengerät.
- 3 Anschließen der elektrischen Leitungen an das Innengerät.
- 4 Anschließen der Hauptstromversorgung.
- 5 Anschließen der Stromversorgung der Reserveheizung.
- 6 Anschließen der Absperrventile.
- 7 Anschließen der Stromzähler.
- 8 Anschließen der Brauchwasserpumpe.
- 9 Anschließen der Alarmausgabe.
- 10 Anschließen des Ausgangs EIN/AUS für Raumkühlung/Heizen.
- 11 Anschließen der Umschaltung zur externen Wärmequelle.
- 12 Anschließen der Stromverbrauch-Digitaleingänge.
- 13 Anschließen des Sicherheitsthermostats.

**7.9.2 Über die elektrische Konformität****Nur für ERGA04~08DAV3 (nicht für ERGA04~08DAV3A)**

Das Gerät entspricht EN/IEC 61000-3-12 (Festlegung gemäß europäischer/internationaler technischer Norm für die Grenzen von Stromoberschwingungen erzeugt von an öffentlichen Niederspannungssystemen angeschlossenen Anlagen mit Eingangsströmen von >16 A und ≤75 A pro Phase).

**Nur für die Reserveheizung des Innengeräts**

Siehe "7.9.9 So schließen Sie die Stromversorgung der Reserveheizung an" [▶ 48].

**7.9.3 Sicherheitsvorkehrungen beim Anschließen von Elektrokabeln****INFORMATION**

Lesen Sie auch die Sicherheitshinweise und die zu erfüllenden Voraussetzungen in den folgenden Kapiteln:

- Allgemeine Sicherheitshinweise
- Vorbereitung

**GEFAHR: STROMSCHLAGGEFAHR****WARNUNG**

Verwenden Sie für die Stromversorgungskabel IMMER ein mehradriges Kabel.

**7.9.4 Richtlinien zum Anschließen der elektrischen Leitungen**

Bitte auf Folgendes achten:

## 7 Installation

- Wenn Litzenkabel verwendet werden, müssen am Ende der Kabel runde, gecrimpte Klemme installiert werden. Die runden, gecrimpten Klemmen bis zum bedeckten Teil auf den Draht setzen und mit einem geeigneten Werkzeug fixieren.

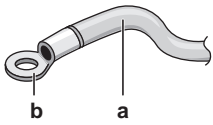

a Litzenkabel  
b Runde, gecrimpte Anschlussklemme

- Gehen Sie beim Installieren der Kabel wie folgt vor:

Kabeltyp	Installationsverfahren
Einadriges Kabel	<p>a Geringeltes einadriges Kabel b Schraube c Flache Unterlegscheibe</p>
Litzenkabel mit runder, gecrimpter Anschlussklemme	<p>a Anschluss b Schraube c Flache Unterlegscheibe O Zulässig X NICHT zulässig</p>

### Anzugsdrehmomente

Posten	Anzugsdrehmoment (N·m)
M4 (X1M)	1,2~1,5
M4 (Erde)	

### 7.9.5 Spezifikationen der Standardelektroteile

Komponente		ERGA04+06D AV3	ERGA08DAV3	ERGA04~08D AV3A
Stromversorgungskabel	MCA <sup>(a)</sup>	19,9 A	24,0 A	15,9 A
	Spannung	230 V		
	Phase	1~		
	Frequenz	50 Hz		
	Drahtstärken	Müssen der gültigen Gesetzgebung entsprechen		
Verbindungskabel	Minimaler Kabelquerschnitt von 1,5 mm <sup>2</sup> und gültig für 230 V			
Empfohlene bauseitige Sicherung	20 A	25 A	16 A	
Fehlerstrom-Schutzschalter	Müssen der gültigen Gesetzgebung entsprechen			

(a) MCA=Minimale Stromstärke. Die angegebenen Werte sind Maximalwerte (die genauen Werte finden Sie in den elektrischen Daten bei Kombination mit Innengeräten).

### 7.9.6 So schließen Sie die elektrischen Leitungen an die Außeneinheit an

- Entfernen Sie die Schaltkastenabdeckung.

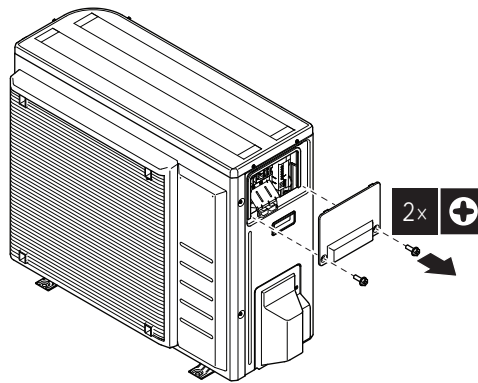

- Die Isolierung (20 mm) von den Drähten abstreifen.

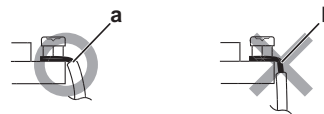

- a Isolieren Sie das Kabelende bis zu diesem Punkt ab  
b Übermäßige Abisolierungslänge kann Elektroschock oder Kriechverlust verursachen.

- Schließen Sie die Verbindungskabel und Stromversorgungskabel wie folgt an. Gewährleisten Sie mit der Drahtklemme die Zugentlastung.

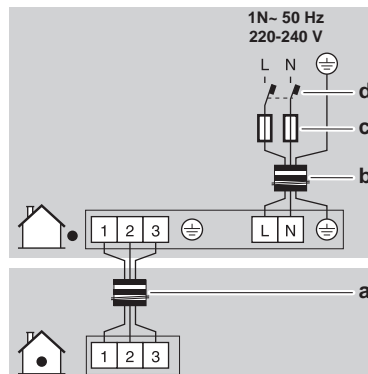

- a Verbindungskabel  
b Stromversorgungskabel  
c Sicherung  
d Fehlerstrom-Schutzschalter

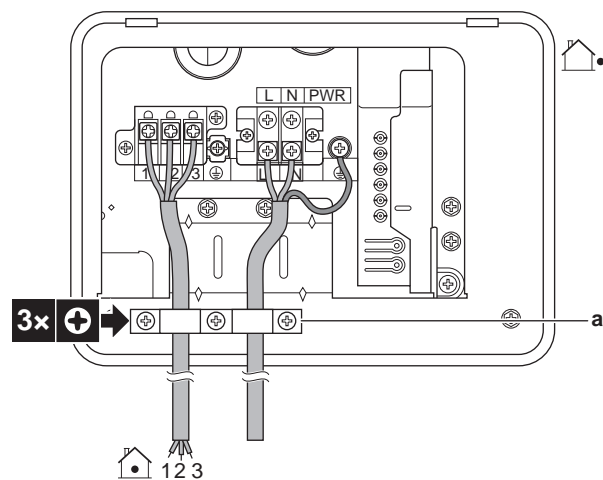

- a Drahtklemme

- Bringen Sie die Schaltkastenabdeckung wieder an.

- 5 Optional: Bringen Sie die Drahtklemme (Zubehör) an der Schraube der Kältemittelleitungsabdeckung an und fixieren Sie die Kabel mit einem Kabelbinder daran.

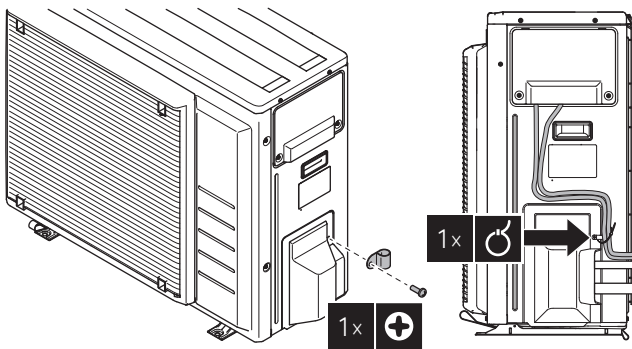

- 6 Schließen Sie einen Fehlerstrom-Schutzschalter und eine Sicherung an die Stromversorgungsleitung an.

## 7.9.7 Elektrokabel an der Inneneinheit anschließen

- Öffnen Sie den Schaltkasten, sodass Sie auf die Rückseite des Schaltkastens zugreifen können. Siehe "7.2.3 So öffnen Sie das Innengerät" [p. 33].
- Verlegen Sie die Kabel wie folgt:
  - Führen Sie sie von unten in das Gerät ein.
  - Führen Sie die Kabel über die Rückseite des Schaltkastens.
  - Fixieren Sie die Kabel mit Kabelbindern an den Kabelbinderhalterungen an der Rückseite des Schaltkastens.

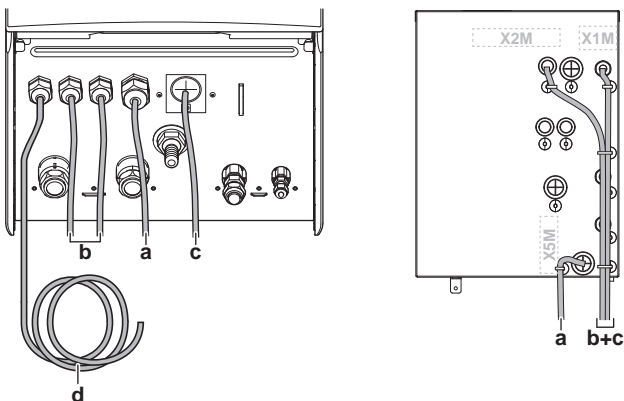

- a, b, c Bauseitig auszuführende Verkabelung (siehe Tabelle unten)  
 d Werkseitig montiertes Kabel für die Stromversorgung der Reserveheizung

### **i** INFORMATION

Planen Sie bei der Installation bauseitiger oder optionaler Kabel eine ausreichende Kabellänge ein. Hierdurch ist es möglich, während der Wartung den Schaltkasten zu öffnen und Zugriff auf andere Komponenten zu erhalten.

Verkabelung	Mögliche Kabel (abhängig vom Gerätetyp und den installierten optionalen Ausstattungen)
a Niederspannung	<ul style="list-style-type: none"> <li>Kontakt für Wärmepumpentarif-Netzanschluss</li> <li>Bedieneinheit verwendet als Raumthermostat (Option)</li> <li>Stromverbrauch-Digitaleingänge (bauseitig zu liefern)</li> <li>Außentemperaturfühler (Option)</li> <li>Innentemperaturfühler (Option)</li> <li>Stromzähler (bauseitig zu liefern)</li> <li>Sicherheitsthermostat (bauseitig)</li> </ul>
b Hochspannungs-Netzanschluss	<ul style="list-style-type: none"> <li>Verbindungskabel</li> <li>Normaltarif-Netzanschluss</li> <li>Wärmepumpentarif-Netzanschluss</li> </ul>
c Hochspannungs-Steuerungssignal	<ul style="list-style-type: none"> <li>Wärmepumpen-Konvektor (optional)</li> <li>Raumthermostat (Option)</li> <li>Absperrventil (bauseitig zu liefern)</li> <li>Brauchwasserpumpe (bauseitig zu liefern)</li> <li>Alarmausgang</li> <li>Umschalter zur Steuerung der externen Wärmequelle</li> <li>Raumkühlungs-/heizungssteuerung</li> </ul>
d Hochspannungs-Netzanschluss (werkseitig montiertes Kabel)	<ul style="list-style-type: none"> <li>Stromversorgung für Reserveheizung</li> </ul>

### **⚠** ACHTUNG

Drücken Sie KEINE überflüssigen Kabellängen in das Gerät ein.

## 7.9.8 So schließen Sie die Hauptstromversorgung an

- Schließen Sie die Hauptstromversorgung an.

### Bei Normaltarif-Netzanschluss

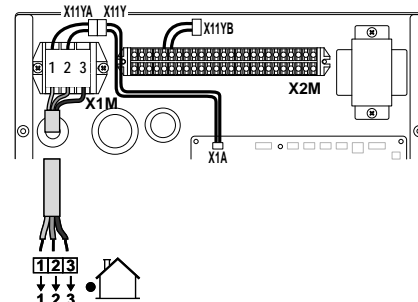

a Verbindungskabel (=Hauptstromversorgung)

### Bei Wärmepumpentarif-Netzanschluss

Schließen Sie X11Y an X11YB an.

## 7 Installation

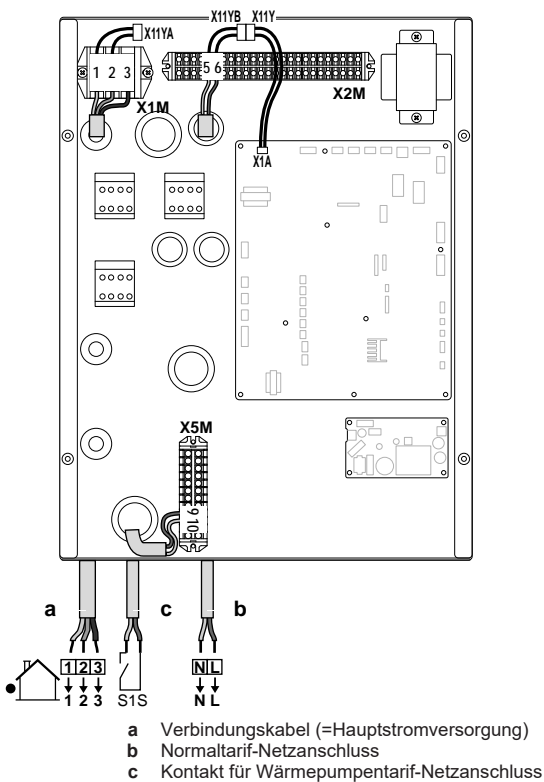

2 Fixieren Sie die Kabel mit Kabelbindern an den Kabelbinderhalterungen.

### INFORMATION

Schließen Sie bei einem Wärmepumpentarif-Netzanschluss X11Y an X11YB. an. Die Notwendigkeit eines separaten Normaltarif-Netzanschlusses für das Innengerät (b) X2M/5+6 hängt vom Typ des Wärmepumpentarif-Netzanschlusses ab.

Eine separate Versorgung des Innengeräts ist erforderlich:

- wenn der Wärmepumpentarif-Netzanschluss unterbrochen ist, wenn er aktiv ist, ODER
- wenn kein Stromverbrauch des Innengeräts am Wärmepumpentarif-Netzanschluss zulässig ist, wenn dieser aktiv ist.

### INFORMATION

Der Wärmepumpentarif-Netzanschlusskontakt ist mit den gleichen Anschlüssen verbunden (X5M/9+10) wie der Sicherheitsthermostat. Daher kann an das System ENTWEDER ein Wärmepumpentarif-Netzanschluss ODER ein Sicherheitsthermostat angeschlossen werden.

### 7.9.9 So schließen Sie die Stromversorgung der Reserveheizung an

#### ACHTUNG

Wenn das Innengerät über einen Speicher mit integrierter elektrischer Zusatzheizung verfügt, verwenden Sie eine separate Stromspeisung für die Reserveheizung und die Zusatzheizung. Benutzen Sie auf KEINEN Fall einen Stromkreis, an dem bereits andere Geräte angeschlossen sind. Dieser Stromkreislauf muss mit den erforderlichen Sicherheitsvorrichtungen gemäß der gültigen Gesetzgebung geschützt werden.

#### ACHTUNG

Um zu gewährleisten, dass das Gerät vollständig geerdet ist, schließen Sie immer die Stromversorgung der Reserveheizung und das Erdungskabel an.

Die Leistung der Reserveheizung kann abhängig vom Modell des Innengeräts variieren. Stellen Sie sicher, dass die Stromversorgung der Leistung der Reserveheizung entspricht (siehe Tabelle unten).

Reserveheizungsstyp	Leistung der Reserveheizung	Stromversorgung	Maximaler Betriebsstrom	$Z_{max}$
*6V	2 kW	1N~ 230 V <sup>(c)</sup>	9 A	—
	4 kW	1N~ 230 V <sup>(c)</sup>	17 A <sup>(a)(b)</sup>	0,22 Ω
	6 kW	1N~ 230 V <sup>(c)</sup>	26 A <sup>(a)(b)</sup>	0,22 Ω
	2 kW	3~ 230 V <sup>(d)</sup>	5 A	—
	4 kW	3~ 230 V <sup>(d)</sup>	10 A	—
	6 kW	3~ 230 V <sup>(d)</sup>	15 A	—
*9W	3 kW	3N~ 400 V	4 A	—
	6 kW	3N~ 400 V	9 A	—
	9 kW	3N~ 400 V	13 A	—

(a) Das Gerät entspricht EN/IEC 61000-3-12 (Festlegung gemäß europäischer/internationaler technischer Norm für die Grenzen von Stromüberschwingungen erzeugt von an öffentlichen Niederspannungssystemen angeschlossenen Anlagen mit Eingangsströmen von >16 A und ≤75 A pro Phase).

(b) Das Gerät entspricht EN/IEC 61000-3-11 (Festlegung gemäß europäischer/internationaler technischer Norm für die Grenzen von Spannungsänderungen, Spannungsschwankungen und flickerverursachenden Schwankungen durch Anlagen mit ≤75 A Nennstrom angeschlossen an öffentliche Niederspannungssysteme) vorausgesetzt, die System-Impedanz  $Z_{sys}$  ist kleiner oder gleich der von  $Z_{max}$  bei der Schnittstelle von Benutzer-Anschluss und dem öffentlichen System. Es liegt in der Verantwortung des Monteurs oder des Anlagen-Benutzers - gegebenenfalls nach Konsultation des Netzbetreibers - Folgendes sicherzustellen: Die Anlage wird nur angeschlossen an ein Einspeisungssystem mit einer System-Impedanz  $Z_{sys}$  kleiner oder gleich  $Z_{max}$ .

(c) (6V)

(d) (6T1)

Schließen Sie die Stromversorgung der Reserveheizung wie folgt an:

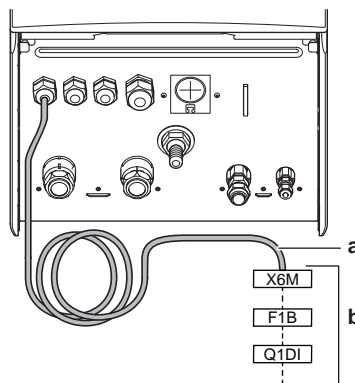

a Werkseitig montiertes Kabel, das mit dem Reserveheizung-Schallschütz im Schaltkasten verbunden ist (K5M für \*6V- und \*9W-Modelle)

b Bauseitig auszuführende Verkabelung (siehe Tabelle unten)

Modell (Stromversorgung)	Anschlüsse an die Stromversorgung der Reserveheizung
*6V (6V: 1N~ 230 V)	<p>1N~, 50 Hz 230 V AC</p>
*6V (6T1: 3~ 230 V)	<p>3~, 50 Hz 230 V AC</p>
*9W (3N~ 400 V)	<p>3N~, 50 Hz 400 V AC</p>

- F1B Übersicherung (bauseitig zu liefern). Empfohlene Sicherung für \*6V- und \*9W-Modelle: 4-polig, 20 A; Kurve 400 V; Auslöseklasse C.
- K1M Schallschütz (im Schaltkasten)
- K5M Sicherheitsschallschütz (im Schaltkasten)
- Q1DI Fehlerstrom-Schutzschalter (bauseitig zu liefern)
- SWB Schaltkasten
- X6M Klemme (bauseitig zu liefern)



## HINWEIS

Schneiden Sie NICHT in das Stromversorgungskabel für die Reserveheizung und entfernen Sie es nicht.

### 7.9.10 So schließen Sie das Absperrventil an



## INFORMATION

**Verwendungsbeispiel Absperrventil.** Bei einer VLT-Zone und einer Kombination aus Fußbodenheizung und Wärmepumpen-Konvektoren installieren Sie ein Absperrventil vor der Fußbodenheizung, um eine Kondensation auf dem Boden während des Kühlbetriebs zu verhindern. Weitere Informationen finden Sie im Monteur-Referenzhandbuch.

- 1 Schließen Sie das Steuerkabel des Ventils wie in der Abbildung unten dargestellt an die entsprechenden Klemmen an.



## HINWEIS

Die Verkabelung ist bei einem NC-Ventil (Schließer) und einem NO-Ventil (Öffner) unterschiedlich.

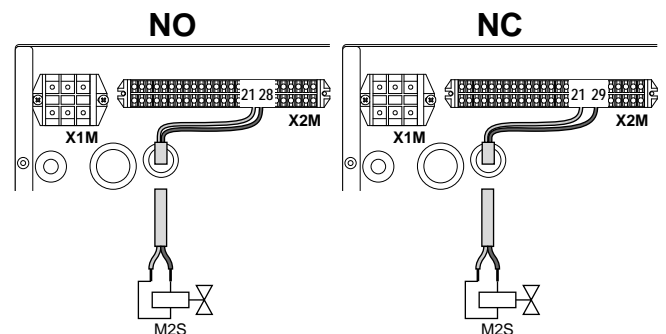

- 2 Das Kabel mit Kabelbindern an den Kabelbinderhalterungen befestigen.

### 7.9.11 So schließen Sie die Stromzähler an



## INFORMATION

Überprüfen Sie bei einem Stromzähler mit Transistorausgang die Polarität. Der Plus-Pol MUSS mit X5M/6 und X5M/4 und der Minus-Pol mit X5M/5 und X5M/3 verbunden werden.

- 1 Schließen Sie das Stromzählerkabel wie in der Abbildung unten dargestellt an die entsprechenden Klemmen an.

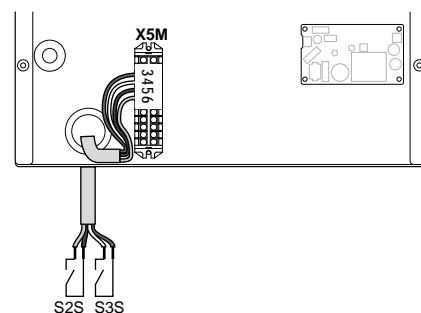

- 2 Befestigen Sie das Kabel mit Kabelbindern an den Kabelbinderhalterungen.

### 7.9.12 So schließen Sie die Brauchwasserpumpe an

- 1 Schließen Sie das Kabel der Brauchwasserpumpe an die entsprechenden Klemmen wie in der Abbildung unten dargestellt an.

## 7 Installation

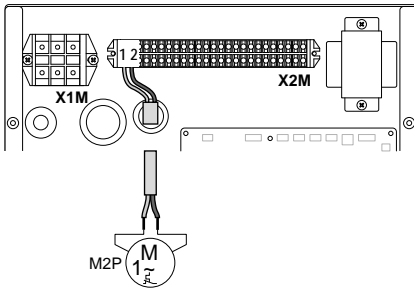

- 2 Das Kabel mit Kabelbindern an den Kabelbinderhalterungen befestigen.

### 7.9.13 So schließen Sie den Alarmausgang an

- 1 Schließen Sie das Kabel des Alarmausgangs wie in der Abbildung unten dargestellt an die entsprechenden Klemmen an.

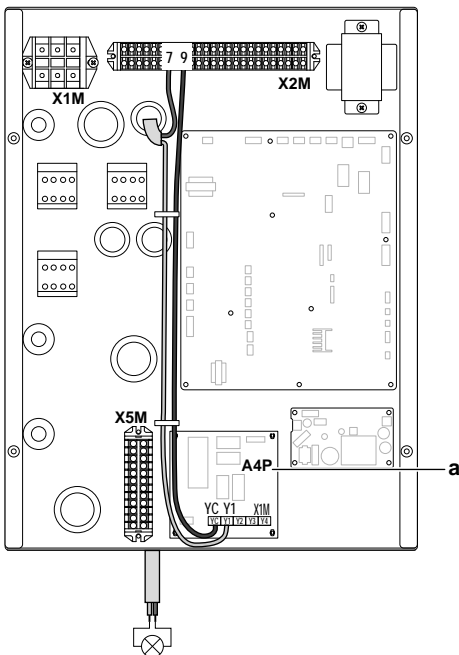

a EKRPIHBAA muss installiert sein.

- 2 Befestigen Sie das Kabel mit Kabelbindern an den Kabelbinderhalterungen.

### 7.9.14 So schließen Sie den Ausgang EIN/AUS für Heizen/Kühlen an

- 1 Schließen Sie das Kabel des EIN/AUS-Ausgangs für Heizen/Kühlen wie in der Abbildung unten dargestellt an die entsprechenden Klemmen an.

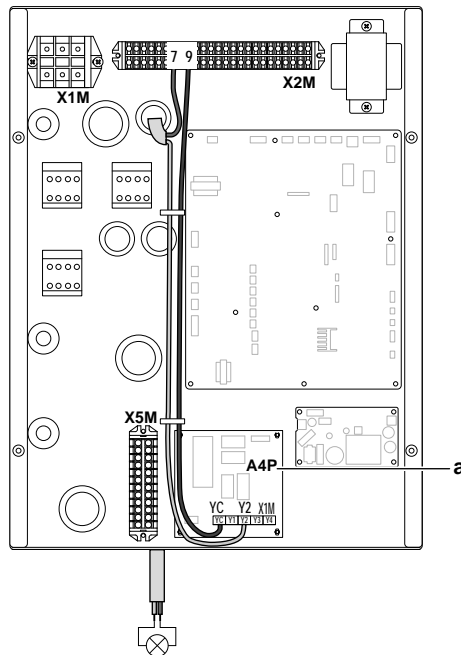

a EKRPIHBAA muss installiert sein.

- 2 Befestigen Sie das Kabel mit Kabelbindern an den Kabelbinderhalterungen.

### 7.9.15 So schließen Sie den Umschalter zur externen Wärmequelle an

- 1 Schließen Sie das Kabel des Umschalters zur externen Wärmequelle wie in der Abbildung unten dargestellt an die entsprechenden Klemmen an.

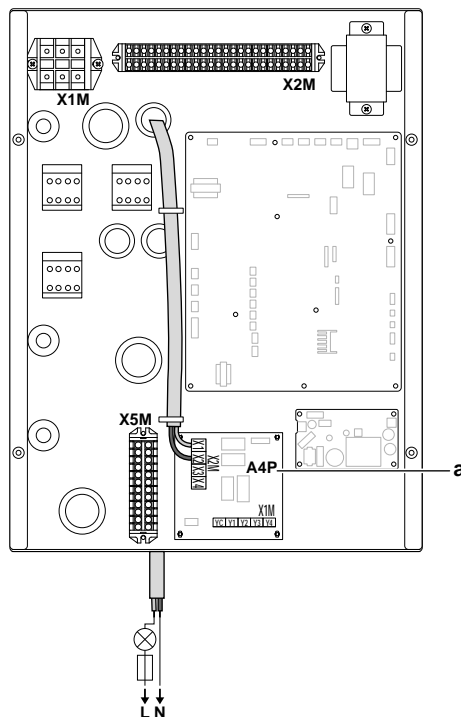

a EKRPIHBAA muss installiert sein.

- 2 Befestigen Sie das Kabel mit Kabelbindern an den Kabelbinderhalterungen.

### 7.9.16 So schließen Sie die Stromverbrauch-Digitaleingänge an

- 1 Schließen Sie das Kabel der Stromverbrauch-Digitaleingänge wie in der Abbildung unten dargestellt an die entsprechenden Klemmen an.

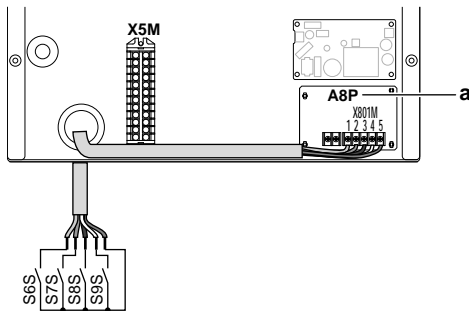

a EKR1AHTA muss installiert sein.

- 2 Befestigen Sie das Kabel mit Kabelbindern an den Kabelbinderhalterungen.

### 7.9.17 So schließen Sie das Sicherheitsthermostat an (Öffner)

- 1 Schließen Sie das Kabel des Sicherheitsthermostats (Öffner) wie in der Abbildung unten dargestellt an die entsprechenden Klemmen an.

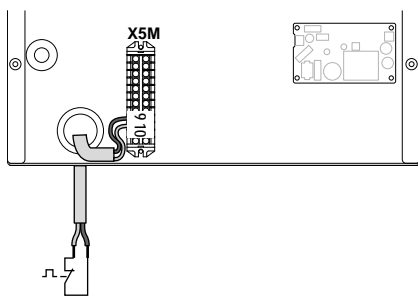

- 2 Befestigen Sie das Kabel mit Kabelbindern an den Kabelbinderhalterungen.



#### HINWEIS

Stellen Sie sicher, dass der Sicherheitsthermostat entsprechend den geltenden Vorschriften ausgewählt und installiert wird.

Um ein unnötiges Auslösen des Sicherheitsthermostats zu verhindern, empfehlen wir Folgendes:

- Der Sicherheitsthermostat lässt sich automatisch zurücksetzen.
- Der Sicherheitsthermostat hat eine maximale Temperaturvariationsrate von 2°C/Min.
- Es gibt einen minimalen Abstand von 2 m zwischen dem Sicherheitsthermostat und dem motorisierten 3-Wege-Ventil, das mit dem Brauchwasserspeicher ausgeliefert wurde.



#### INFORMATION

Konfigurieren Sie **IMMER** den Sicherheitsthermostat, nachdem er installiert wurde. Ohne ein Konfiguration ignoriert das Innengerät den Sicherheitsthermostatkontakt.



#### INFORMATION

Der Wärmepumpentarif-Netzanschlusskontakt ist mit den gleichen Anschlüssen verbunden (X5M/9+10) wie der Sicherheitsthermostat. Daher kann an das System **ENTWEDER** ein Wärmepumpentarif-Netzanschluss **ODER** ein Sicherheitsthermostat angeschlossen werden.

### 7.10 Abschließen der Installation des Außengeräts

#### 7.10.1 So schließen Sie die Installation des Außengeräts ab



#### HINWEIS

Es wird empfohlen, die Kältemittelleitung zwischen Innen- und Außengerät in einem Kanal zu verlegen oder die Kältemittelleitung mit Klebeband zu umwickeln.

- 1 Isolieren und befestigen Sie die Kältemittelleitungen und das Verbindungskabel wie folgt:

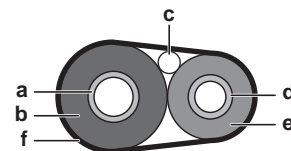

- a Gasleitung
- b Isolierung der Gasleitung
- c Verbindungskabel
- d Flüssigkeitsleitung
- e Isolierung der Flüssigkeitsleitung
- f Klebeband

- 2 Installieren Sie die Wartungsabdeckung.

### 7.11 Abschließen der Installation des Innengeräts

#### 7.11.1 So schließen Sie das Innengerät

- 1 Bringen Sie die Blende der Bedieneinheit wieder an.
- 2 Bringen Sie die Schaltkasten-Abdeckung wieder an und schließen Sie den Schaltkasten.
- 3 Bringen Sie die Frontblende wieder an.



#### HINWEIS

Achten Sie beim Schließen der Innengeräteabdeckung darauf, das Anzugsdrehmoment von 4,1 N•m **NICHT** zu überschreiten.

## 8 Erweiterte-Funktion

### 8.1 Übersicht: Konfiguration

In diesem Kapitel ist beschrieben, was Sie tun und wissen müssen, um das System nach der Installation zu konfigurieren.

#### Warum

Wenn Sie das System **NICHT** korrekt konfigurieren, arbeitet es möglicherweise **NICHT** erwartungsgemäß. Die Konfiguration beeinflusst folgende Punkte:

- Die Berechnungen der Software
- Die Anzeige und die Bedienmöglichkeiten an der Benutzerschnittstelle

#### Wie

Sie können das System über die Bedieneinheit konfigurieren.

- **Erste Schritte – Konfigurationsassistent.** Wenn Sie die Bedieneinheit erstmalig (über das Innengerät) einschalten, wird ein Konfigurationsassistent aufgerufen, der Sie bei der Konfiguration des Systems unterstützt.

## 8 Erweiterte-Funktion

- **Starten Sie den Konfigurationsassistenten neu.** Wenn das System bereits konfiguriert wurde, können Sie den Konfigurationsassistenten neu starten. Um den Konfigurationsassistenten neu zu starten, gehen Sie zu **Monteureinstellungen > Konfigurations-Assistent**. Informationen zum Zugriff auf die Monteureinstellungen finden Sie unter **"8.1.1 So rufen Sie die am häufigsten verwendeten Befehle auf"** [▶ 52].
- **Danach.** Bei Bedarf können Sie Änderungen an der Konfiguration in der Menüstruktur oder den Überblickseinstellungen vornehmen.

### INFORMATION

Wenn der Konfigurationsassistent beendet ist, zeigt die Bedieneinheit einen Überblicksbildschirm an und Sie werden aufgefordert, die Einstellungen zu bestätigen. Wenn sie bestätigt wurden, wird das System neu gestartet und der Startbildschirm wird angezeigt.

### Zugriff auf die Einstellungen – Legende für Tabellen

Es gibt zwei verschiedene Möglichkeiten, um auf die Monteureinstellungen zuzugreifen. Jedoch sind NICHT alle Einstellungen über beide Möglichkeiten verfügbar. In diesem Fall ist dies durch die entsprechenden Tabellenspalten in diesem Kapitel durch "Nicht zutreffend" angegeben.

Methode	Tabellenspalte
Aufrufen der Einstellungen über die "Brotkrumen" im <b>Startmenü-Bildschirm</b> oder der <b>Menüstruktur</b> . Um Brotkrumen zu ermöglichen, drücken Sie die <b>?</b> -Taste auf dem Startbildschirm.	<b>#</b> Beispiel: [9.1.5.2]
Zugriff auf Einstellungen über den Code in der <b>Übersicht über die bauseitigen Einstellungen</b> .	<b>Code</b> Beispiel: [C-07]





Siehe auch:

- **"So greifen Sie auf die Monteureinstellungen zu"** [▶ 52]
- **"8.6 Menüstruktur: Übersicht über die Monteureinstellungen"** [▶ 85]

### 8.1.1 So rufen Sie die am häufigsten verwendeten Befehle auf

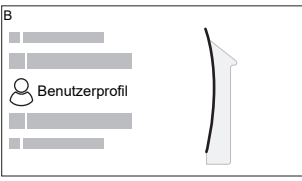
#### So ändern Sie die Zugriffserlaubnisstufe

Sie können die Zugriffserlaubnisstufe wie folgt ändern:

<b>1</b>	Gehen Sie zu [B]: Benutzerprofil.	
		
<b>2</b>	Geben Sie den gültigen PIN-Code für die Zugriffserlaubnisstufe ein.	—
	<ul style="list-style-type: none"> <li>▪ Blättern Sie durch die Liste der Ziffern und ändern Sie die ausgewählte Ziffer.</li> </ul>	
	<ul style="list-style-type: none"> <li>▪ Bewegen Sie den Cursor von links nach rechts.</li> </ul>	
	<ul style="list-style-type: none"> <li>▪ Bestätigen Sie den PIN-Code und fahren Sie fort.</li> </ul>	

#### Monteur-Pincode

Der Monteur-Pincode ist **5678**. Nun sind zusätzliche Menüelemente und Monteureinstellungen verfügbar.

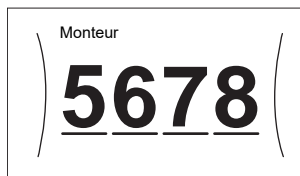

#### Pincode Erweiterter Endbenutzer

Der Erweiterter Endbenutzer-Pincode ist **1234**. Nun sind zusätzliche Menüelemente für den Benutzer sichtbar.



#### Benutzer-Pincode

Der Benutzer-Pincode ist **0000**.

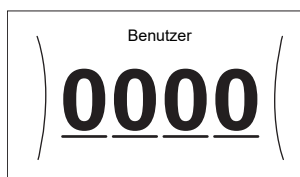





#### So greifen Sie auf die Monteureinstellungen zu

- 1 Setzen Sie die Zugriffserlaubnisstufe auf Monteur.
- 2 Gehen Sie zu [9]: Monteureinstellungen.

#### Ändern einer Übersichtseinstellung

**Beispiel:** Ändern Sie [1-01] von 15 in 20.

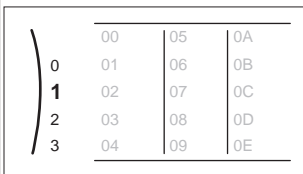
Die meisten Einstellungen können über die Menüstruktur konfiguriert werden. Wenn Sie aus irgendeinem Grund eine Einstellung über die Überblickseinstellungen ändern müssen, können Sie die Überblickseinstellungen wie folgt aufrufen:

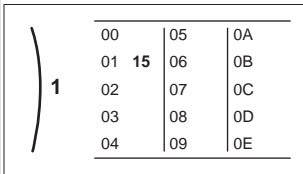
<b>1</b>	Setzen Sie die Zugriffserlaubnisstufe auf Monteur. Siehe <b>"So ändern Sie die Zugriffserlaubnisstufe"</b> [▶ 52].	—
<b>2</b>	Gehen Sie zu [9.]: Monteureinstellungen > Übersicht der Einstellungen.	
<b>3</b>	Drehen Sie den linken Regler, um den ersten Teil der Einstellung auszuwählen, und bestätigen Sie die Auswahl durch Drücken des Reglers.	
		
<b>4</b>	Drehen Sie den linken Regler zur Auswahl des zweiten Teils der Einstellung.	
		

<b>5</b>	Drehen Sie den rechten Regler, um den Wert zwischen 15 und 20 anzupassen.	○···○
<b>6</b>	Drücken Sie den linken Regler, um die Einstellung zu bestätigen.	☰···○
<b>7</b>	Drücken Sie die Taste in der Mitte, um zum Startbildschirm zurückzukehren.	⬆



### INFORMATION

Wenn Sie die Überblickseinstellungen ändern und zum Startbildschirm zurückkehren, zeigt die Bedieneinheit eine Popup-Meldung an und fordert Sie zum Neustart des Systems auf.

Nach der Bestätigung wird das System neu gestartet und die aktuellen Änderungen werden übernommen.

## 8.2 Konfigurationsassistent

Nach dem ersten Einschalten des Systems leitet die Bedieneinheit Sie durch die Verwendung des Konfigurationsassistenten. Auf diese Art können Sie die wichtigsten Ausgangseinstellungen vornehmen. Auf diese Art kann das Gerät ordnungsgemäß laufen. Danach können detailliertere Einstellungen bei Bedarf über die Menüstruktur vorgenommen werden.

Hier finden Sie einen kurzen Überblick der Einstellungen in der Konfiguration. Alle Einstellungen können auch im Einstellungsamenü angepasst werden (verwenden Sie die Brotkrumen).

Für die Einstellung...	Siehe...
Sprache [7.1]	
Zeit/Datum [7.2]	
Stunden	
Minuten	
Jahr	
Monat	
Tag	
System	
Innengerätetyp (nur Lesen)	"8.4.9 Monteurereinstellungen" ▶ 75]
Reserveheizungstyp [9.3.1]	
Brauchwasser [9.2.1]	
Notbetrieb [9.5]	
Anzahl der Zonen [4.4]	"8.4.5 Raumheizung/-kühlung" ▶ 66]
Reserveheizung	
Spannung [9.3.2]	"Reserveheizung" ▶ 75]
Erweiterte-Funktion [9.3.3]	
Leistung Schritt 1 [9.3.4]	
Zusätzliche Leistung Schritt 2 [9.3.5] (falls zutreffend)	
Hauptzone	

Für die Einstellung...	Siehe...
Typ Wärmeerzeuger [2.7]	"8.4.3 Haupt-Zone" ▶ 59]
Steuerung [2.9]	
Sollwertmodus [2.4]	
Witterungsgeführte Heizkurve [2.5] (falls zutreffend)	
Witterungsgeführte Kühlkurve [2.6] (falls zutreffend)	
Zeitprogramm [2.1]	
Zusatzzone (nur wenn [4.4]=1)	
Typ Wärmeerzeuger [3.7]	"8.4.4 Zusatzzone" ▶ 64]
Steuerung (nur Lesen) [3.9]	
Sollwertmodus [3.4]	
Witterungsgeführte Heizkurve [3.5] (falls zutreffend)	
Witterungsgeführte Kühlkurve [3.6] (falls zutreffend)	
Zeitprogramm [3.1]	
Speicher	
Betriebsart Heizen [5.6]	"8.4.6 Speicher" ▶ 69]
Komfort-Sollwert [5.2]	
Eco-Sollwert [5.3]	
Warmhalte-Sollwert [5.4]	

## 8.3 Mögliche Bildschirme

### 8.3.1 Mögliche Bildschirme: Überblick

Dies sind die gängigsten Bildschirme:

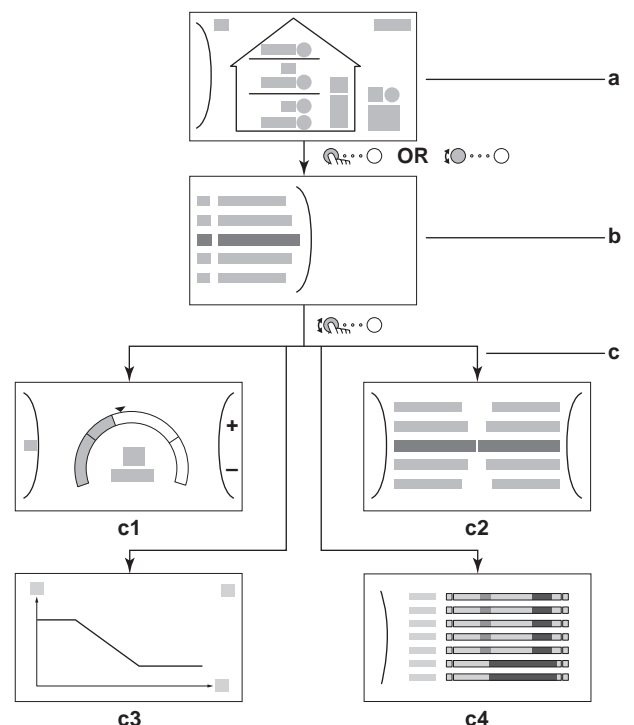





- a Startbildschirm
- b Hauptmenübildschirm
- c Bildschirme der unteren Ebene:
  - c1: Sollwert-Bildschirm
  - c2: Detaillierter Bildschirm mit Werten
  - c3: Detaillierter Bildschirm mit der witterungsgeführten Kurve
  - c4: Bildschirm mit Programm



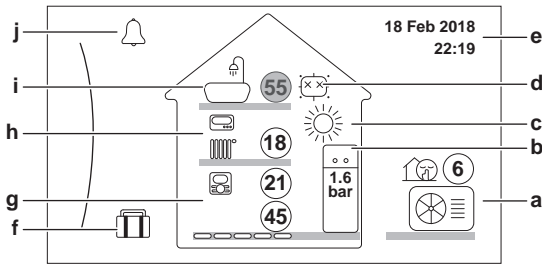













## 8 Erweiterte-Funktion



















### 8.3.2 Startbildschirm

Drücken Sie die Taste , um zum Startbildschirm zurückzukehren. Sie sehen einen Überblick der Gerätekonfiguration, den Raum und die Sollwert-Temperaturen. Nur Symbole, die für Ihre Konfiguration gelten, sind auf dem Startbildschirm sichtbar.





Mögliche Aktionen in diesem Bildschirm	
	Durchlaufen Sie die Liste des Hauptmenüs.
	Gehen Sie zum Hauptmenübildschirm.
	Aktivieren/deaktivieren Sie Brotkrumen.

Posten	Beschreibung
	Die Temperaturen werden in Kreisen angezeigt. Wenn der Kreis grau ist, ist der entsprechende Betrieb (Beispiel: Raumheizung) derzeit nicht aktiv.
Außengerät   	<p>: Außengerät</p> <p>: Geräuscharm aktiv</p> <p>: Gemessene Umgebungstemperatur</p>
Innengerät/ Brauchwasser- Speicher  	<p><b>b1</b> Innengerät:</p> <ul style="list-style-type: none"> <li>: Innengerät für Aufstellung auf dem Boden mit integriertem Speicher</li> <li>: Wandmontiertes Innengerät mit separatem Speicher</li> <li>: Wandmontiertes Innengerät</li> </ul> <p><b>b2</b> Wasserdruck</p>
Betriebsmodus	<p><b>c</b> : Kühlen</p> <p>: Heizen</p>
Desinfektion/ Leistungsstark	<p><b>d</b> : Desinfektionsmodus aktiv</p> <p>: Hochleistungsbetrieb aktiv</p>
Datum / Uhrzeit	<b>e</b> Aktuelles Datum und Uhrzeit
Ruhetag	<b>f</b>  : Urlaubsmodus aktiv



Posten	Beschreibung
Haupt-Zone  	<p><b>g1</b> Heizverteilsystem-Typ:</p> <ul style="list-style-type: none"> <li>: Fußbodenheizung</li> <li>: Ventilator-Konvektor</li> <li>: Heizkörper</li> </ul> <p><b>g2</b> Vorlauftemperatur-Sollwert</p> <p><b>g3</b> Raumthermostattyp:</p> <ul style="list-style-type: none"> <li>: Daikin-Bedieneinheit verwendet als Raumthermostat</li> <li>: Externe Steuerung</li> <li>Verborgen: Vorlauftemperaturregelung</li> </ul> <p><b>g4</b> Gemessene Raumtemperatur</p>
Zusatzzone  	<p><b>h1</b> Heizverteilsystem-Typ:</p> <ul style="list-style-type: none"> <li>: Fußbodenheizung</li> <li>: Ventilator-Konvektor</li> <li>: Heizkörper</li> </ul> <p><b>h2</b> Vorlauftemperatur-Sollwert</p> <p><b>h3</b> Raumthermostattyp:</p> <ul style="list-style-type: none"> <li>: Externe Steuerung</li> <li>Verborgen: Vorlauftemperaturregelung</li> </ul>
Brauchwasser 	<p><b>i1</b> : Brauchwasser</p> <p><b>i2</b> Gemessene Speichertemperatur</p>
Fehler 	<p><b>j</b>  oder : Es ist ein Fehler aufgetreten. Weitere Einzelheiten dazu siehe "<a href="#">12.4.1 Zum Anzeigen von Hilfeinformationen im Falle einer Fehlfunktion</a>" [p. 96].</p>

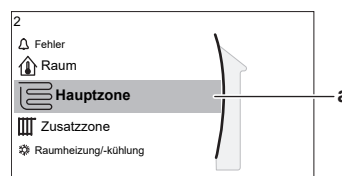

### 8.3.3 Hauptmenübildschirm

Beginnen Sie auf dem Startbildschirm und drücken () und drehen Sie () den linken Regler, um den Hauptmenübildschirm zu öffnen. Über das Hauptmenü können Sie auf die verschiedenen Sollwertbildschirme und Untermenüs zugreifen.



a Ausgewähltes Untermenü

Mögliche Aktionen in diesem Bildschirm	
	Durchlaufen Sie die Liste.
	Rufen Sie das Untermenü auf.
	Aktivieren/deaktivieren Sie Brotkrumen.

Untermenü	Beschreibung
[0]  oder  Fehler	<p><b>Einschränkung:</b> Wird nur angezeigt, wenn es zu einem Fehler kommt.</p> <p>Weitere Einzelheiten dazu siehe "<a href="#">12.4.1 Zum Anzeigen von Hilfeinformationen im Falle einer Fehlfunktion</a>" [p. 96].</p>
[1]  Raum	<p><b>Einschränkung:</b> Wird nur angezeigt, wenn ein Raumthermostat mit dem Innengerät verbunden ist.</p> <p>Legen Sie die Raumtemperatur fest.</p>

Untermenü	Beschreibung
[2]  Hauptzone	Zeigt das zutreffende Symbol für Ihren Hauptzonenverteilertyp an.  Legen Sie die Vorlauftemperatur für die Hauptzone fest.
[3]  Zusatzzone	<b>Einschränkung:</b> Wird nur angezeigt, wenn es zwei Vorlauftemperaturzonen gibt. Zeigt das zutreffende Symbol für Ihren Zusatzzonenverteilertyp an.  Legen Sie die Vorlauftemperatur für die Zusatzzone fest (falls vorhanden).
[4]  Raumheizung/-kühlung	Zeigt das zutreffende Symbol für Ihr Gerät an.  Versetzen Sie das Gerät in den Heizen-Modus oder den Kühlen-Modus. Sie können den Modus bei Nur-Heizen-Modellen nicht ändern.
[5]  Speicher	<b>Einschränkung:</b> Wird nur angezeigt, wenn ein Brauchwasser-Speicher vorhanden ist.  Legen Sie die Brauchwasser-Speichertemperatur fest.
[7]  Benutzereinstellungen	Bietet Zugriff auf die Benutzereinstellungen, wie den Urlaubsmodus und den Geräuscharm-Modus.
[8]  Information	Zeigt Daten und Informationen zum Innengerät an.
[9]  Monteurereinstellungen	<b>Einschränkung:</b> Nur für den Monteur. Bietet Zugriff auf die erweiterten Einstellungen.
[A]  Inbetriebnahme	<b>Einschränkung:</b> Nur für den Monteur. Führt Tests und die Wartung durch.
[B]  Benutzerprofil	Ändern Sie das aktive Benutzerprofil.
[C]  Betrieb	Schalten Sie die Heizen-/Kühlen-Funktionalität und die Brauchwasserproduktion ein oder aus.

8.3.4 Menübildschirm

Beispiel:

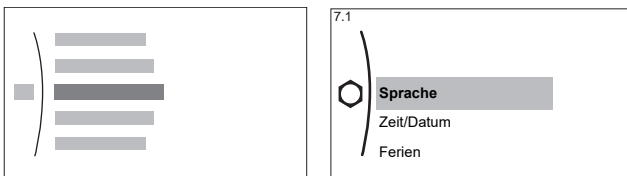

Mögliche Aktionen in diesem Bildschirm	
	Durchlaufen Sie die Liste.
	Rufen Sie das Untermenü/die Einstellung auf.

8.3.5 Sollwert-Bildschirm

Der Sollwert-Bildschirm wird für Bildschirme angezeigt, die Systemkomponenten beschreiben, die einen Sollwert benötigen.

Beispiele

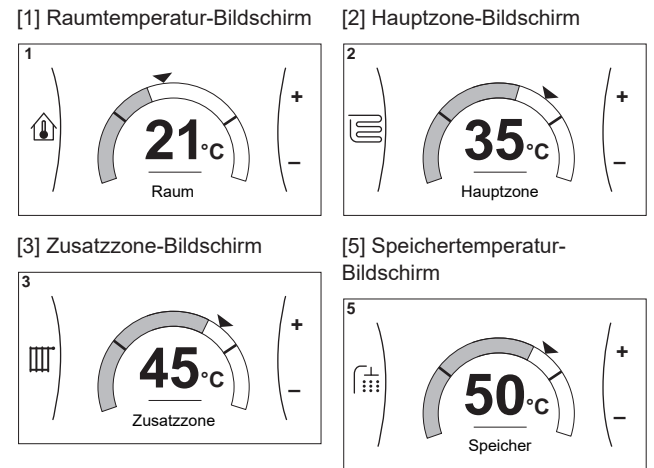

Erläuterung

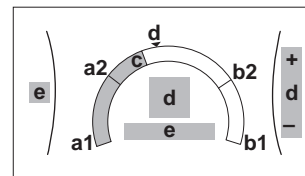

Mögliche Aktionen in diesem Bildschirm	
	Durchlaufen Sie die Liste des Untermenüs.
	Gehen Sie zum Untermenü.
	Passen Sie die Soll-Temperatur an und übernehmen Sie sie automatisch.

Posten	Beschreibung	
Minimale Temperaturgrenze	a1	Durch das Gerät festgelegt
	a2	Durch den Monteur beschränkt
Maximale Temperaturgrenze	b1	Durch das Gerät festgelegt
	b2	Durch den Monteur beschränkt
Aktuelle Temperatur	c	Durch das Gerät gemessen
Soll-Temperatur	d	Drehen Sie zum Erhöhen/Verringern den rechten Regler.
Untermenü	e	Drehen oder drücken Sie den linken Regler, um das Untermenü aufzurufen.

8.3.6 Detaillierter Bildschirm mit Werten

Beispiel:

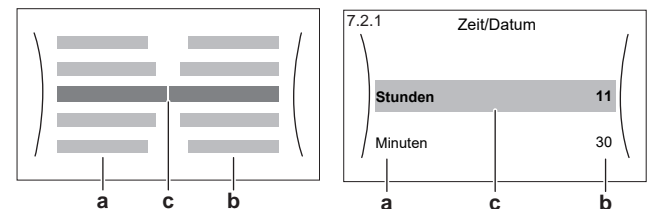

- a Einstellungen
- b Werte
- c Ausgewählte Einstellung und Wert

Mögliche Aktionen in diesem Bildschirm	
	Durchlaufen Sie die Liste des Einstellungen.
	Ändern Sie den Wert.
	Gehen Sie zur nächsten Einstellung.

## 8 Erweiterte-Funktion

Mögliche Aktionen in diesem Bildschirm	
	Bestätigen Sie die Änderungen und fahren Sie fort.

### 8.3.7 Detaillierter Bildschirm mit der witterungsgeführten Kurve

Wenn der witterungsgeführte (WD) Betrieb aktiv ist, werden die Soll-Vorlauftemperatur bzw. die Speichertemperatur automatisch abhängig von der durchschnittlichen Außentemperatur reguliert. Wenn die Außentemperatur niedriger ist, müssen die Vorlauftemperatur bzw. die Speichertemperatur höher sein, da die Wasserleitungen dann kälter sind, und umgekehrt.

#### Witterungsgeführte 2-Punkte-Kurve

Die witterungsgeführte Kurve wird durch zwei Sollwerte definiert:

- Sollwert (X1, Y2)
- Sollwert (X2, Y1)

AT-geführte Kurve:

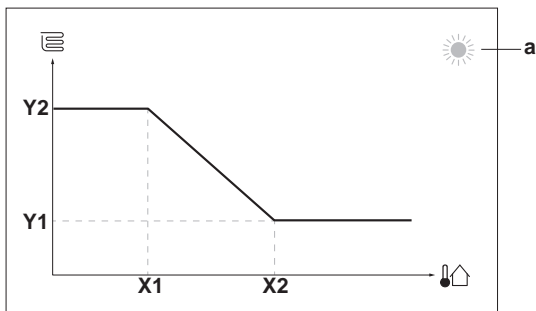

Mögliche Aktionen in diesem Bildschirm	
	Durchlaufen Sie die Temperaturen.
	Ändern Sie die Temperatur.
	Fahren Sie mit der nächsten Temperatur fort.
	Bestätigen Sie die Änderungen und fahren Sie fort.

Posten	Beschreibung
<b>a</b>	Ausgewählte witterungsgeführte Zone: <ul style="list-style-type: none"> <li> Heizen Hauptzone oder Zusatzzone</li> <li> Kühlen Hauptzone oder Zusatzzone</li> <li> Brauchwasser</li> </ul>
<b>X1, X2</b>	Beispiel für die Außenumgebungstemperatur
<b>Y1, Y2</b>	Beispiele für die Soll-Speichertemperatur oder Soll-Vorlauftemperatur. Das Symbol entspricht dem Heizverteilsystem für diese Zone: <ul style="list-style-type: none"> <li> Fußbodenheizung</li> <li> Ventilator-Konvektor</li> <li> Radiator</li> <li> Brauchwasserspeicher</li> </ul>

### 8.3.8 Programmbildschirm: Beispiel

Dieses Beispiel zeigt, wie ein Raumtemperatur-Programm im Heizen-Modus für die Hauptzone festgelegt wird.

#### INFORMATION

Die Vorgehensweisen zur Programmierung anderer Programme sind identisch.

#### So programmieren Sie das Programm: Überblick

**Beispiel:** Sie möchten das folgende Programm programmieren:

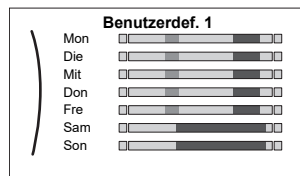

**Voraussetzung:** Das Raumtemperatur-Programm ist nur verfügbar, wenn die Raumthermostat-Steuerung aktiv ist. Wenn die Vorlauftemperatur-Steuerung aktiv ist, können Sie stattdessen das Hauptzonen-Programm programmieren.

- 1 Rufen Sie das Programm auf.
- 2 (optional) Löschen Sie den Inhalt des Programms für die gesamte Woche oder den Inhalt eines ausgewählten Tagesprogramms.
- 3 Programmieren Sie das Programm für Montag.
- 4 Kopieren Sie das Programm für die anderen Wochentage.
- 5 Programmieren Sie das Programm für Samstag und kopieren Sie es für Sonntag.
- 6 Geben Sie dem Programm einen Namen.

#### So rufen Sie das Programm auf:

1	Gehen Sie zu [1.1]: Raum > Zeitprogramm.	
2	Setzen Sie die Programmierung auf Ja.	
3	Gehen Sie zu [1.2]: Raum > Heizprogramm.	







#### So löschen Sie den Inhalt des Programms für die Woche:

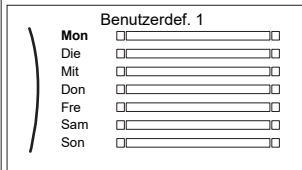

1	Wählen Sie den Namen des aktuellen Programms.	
2	Wählen Sie Löschen.	
3	Wählen Sie zur Bestätigung OK.	

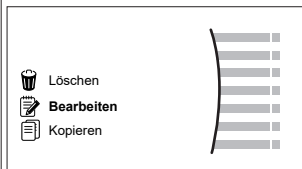
#### So löschen Sie den Inhalt des Tagesprogramms:

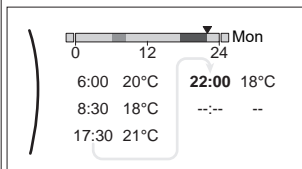



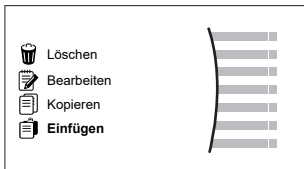
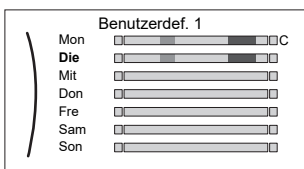

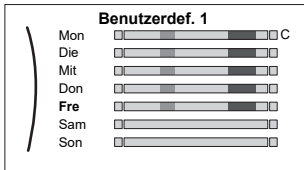

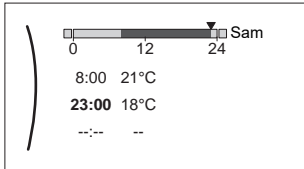

1	Wählen Sie den Tag aus, für den Sie den Inhalt löschen möchten, zum Beispiel Freitag.	
2	Wählen Sie Löschen.	
3	Wählen Sie zur Bestätigung OK.	

So programmieren Sie das Programm für Montag:

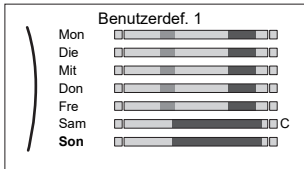

<p>1 Wählen Sie Montag.</p> 	
<p>2 Wählen Sie Bearbeiten.</p> 	
<p>3 Verwenden Sie den linken Regler, um einen Eintrag auszuwählen, und bearbeiten Sie den Eintrag mit dem rechten Regler. Sie können bis zu 6 Aktionen pro Tag programmieren. In der Leiste hat eine hohe Temperatur eine dunklere Farbe als eine niedrige Temperatur.</p>  <p><b>Hinweis:</b> Um eine Aktion zu löschen, legen Sie ihre Zeit als Zeit der vorherigen Aktion fest.</p>	
<p>4 Bestätigen Sie die Änderungen.</p> <p><b>Ergebnis:</b> Das Ergebnis für Montag ist definiert. Der Wert der letzten Aktion ist bis zur nächsten programmierten Aktion gültig. In diesem Fall ist Montag der erste Tag, den Sie programmiert haben. Daher ist die letzte programmierte Aktion bis zur ersten Aktion am nächsten Montag gültig.</p>	

<p>4 Wählen Sie Einfügen.</p>  <p><b>Ergebnis:</b></p> 	
<p>5 Wiederholen Sie diese Aktion für alle anderen Wochentage.</p> 	<p>—</p>





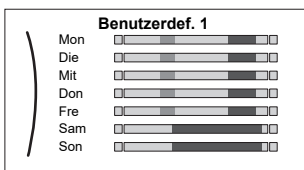

So programmieren Sie das Programm für Samstag und kopieren es für Sonntag:

<p>1 Wählen Sie Samstag.</p>	
<p>2 Wählen Sie Bearbeiten.</p>	
<p>3 Verwenden Sie den linken Regler, um einen Eintrag auszuwählen, und bearbeiten Sie den Eintrag mit dem rechten Regler.</p> 	
<p>4 Bestätigen Sie die Änderungen.</p>	
<p>5 Wählen Sie Samstag.</p>	
<p>6 Wählen Sie Kopieren.</p>	
<p>7 Wählen Sie Sonntag.</p>	
<p>8 Wählen Sie Einfügen.</p> <p><b>Ergebnis:</b></p> 	

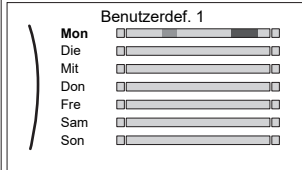
So benennen Sie das Programm um:

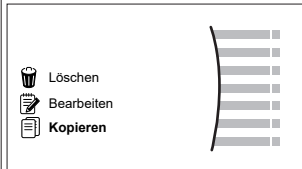
<p>1 Wählen Sie den Namen des aktuellen Programms.</p> 	
---	---

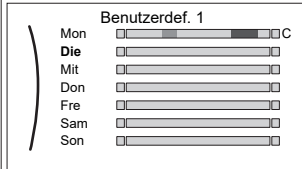
So kopieren Sie das Programm für die anderen Wochentage:

<p>1 Wählen Sie Montag.</p> 	
<p>2 Wählen Sie Kopieren.</p>  <p><b>Ergebnis:</b> Neben dem kopierten Tag wird "C" angezeigt.</p>	
<p>3 Wählen Sie Dienstag.</p> 	

## 8 Erweiterte-Funktion

2	Wählen Sie Umbenennen.	
3	(optional) Um den aktuellen Programmnamen zu löschen, blättern Sie durch die Zeichenliste, bis ← angezeigt wird, und drücken Sie dann darauf, um das vorherige Zeichen zu löschen. Wiederholen Sie dies für jedes Zeichen des Programmnamens.	
4	Um das aktuelle Programm zu benennen, blättern Sie durch die Zeichenliste und bestätigen Sie das ausgewählte Zeichen. Der Programmname kann bis zu 15 Zeichen enthalten.	
5	Bestätigen Sie den neuen Namen.	



### INFORMATION

Nicht alle Programm können umbenannt werden.

## 8.4 Menü "Einstellungen"

Sie können zusätzliche Einstellungen über den Hauptmenübildschirm und seine Untermenüs vornehmen. Hier werden die wichtigsten Einstellungen vorgestellt.

### 8.4.1 Fehler

Bei einem Fehler wird oder auf dem Startbildschirm angezeigt. Um den Fehlercode anzuzeigen, öffnen Sie den Menübildschirm und rufen Sie [0] Fehler auf. Drücken Sie , um weitere Informationen über den Fehler aufzurufen.

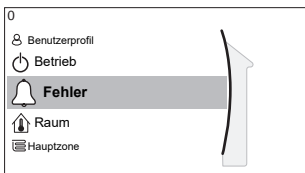

### 8.4.2 Raum

#### Sollwert-Bildschirm

Steuern Sie die Raumtemperatur der Hauptzone über den Sollwert-Bildschirm [1] Raum.

Siehe "8.3.5 Sollwert-Bildschirm" ▶ 55].

#### Zeitprogramm

Geben Sie an, ob die Raumtemperatur über ein Programm gesteuert wird.

#	Code	Beschreibung
[1.1]	Nicht zutreffend	<p>Zeitprogramm</p> <ul style="list-style-type: none"> <li>Nein: Die Raumtemperatur wird direkt durch den Benutzer gesteuert.</li> <li>Ja: Die Raumtemperatur wird über ein Programm gesteuert und kann durch den Benutzer geändert werden.</li> </ul>

#### Heizprogramm

Gültig für alle Modelle.

Definieren Sie ein Heizprogramm der Raumtemperatur unter [1.2] Heizprogramm.

Siehe "8.3.8 Programmbildschirm: Beispiel" ▶ 56].

#### Kühlprogramm

Gilt nur für umkehrbare Modelle.

Definieren Sie ein Kühlprogramm der Raumtemperatur unter [1.3] Kühlprogramm.

Siehe "8.3.8 Programmbildschirm: Beispiel" ▶ 56].

#### Frostschutz

Frostschutz Raum [1.4] verhindert, dass der Raum zu kalt wird. Diese Einstellung verhält sich abhängig von der eingestellten Gerätesteuermethode [2.9] unterschiedlich. Führen Sie die entsprechenden Maßnahmen gemäß der folgenden Tabelle durch.

Hauptzoneneinheit-Steuerungsmethode [2.9]	Beschreibung
Vorlauftemperatur-Regelung ([C-07]=0)	Frostschutz Raum ist NICHT gewährleistet.
Regelung durch externen Raumthermostat ([C-07]=1)	<p>Ermöglichen Sie, dass das externe Raumthermostat den Frostschutz für den Raum übernimmt:</p> <ul style="list-style-type: none"> <li>Setzen Sie [C.2] Raumheizung/-kühlung=Ein.</li> </ul>
Raumthermostatregelung ([C-07]=2)	<p>Ermöglichen Sie, dass die Bedieneinheit, die als Raumthermostat fungiert, den Frostschutz Raum übernimmt:</p> <ul style="list-style-type: none"> <li>Setzen Sie Frostschutz [1.4.1] Aktivierung=Ja.</li> <li>Legen Sie die Temperatur der Frostschutzfunktion unter [1.4.2] Raumtemperatur-Sollwert fest.</li> </ul>



### INFORMATION

Wenn der Fehler U4 auftritt, ist der Frostschutz für den Raum NICHT gewährleistet.

Ausführliche Informationen zum Frostschutz Raum in Bezug zur anwendbaren Gerätesteuermethode finden Sie unter den unten aufgeführten Abschnitten.

#### Vorlauftemperatur-Regelung ([C-07]=0)

Unter der Vorlauftemperatur-Regelung ist der Frostschutz für den Raum NICHT gewährleistet. Wenn jedoch Frostschutz Raum [1.4] aktiviert ist, ist ein begrenzter Frostschutz durch das Gerät möglich:

Wenn...	dann...
Raumheizung/-kühlung ist AUS und die Außen-Umgebungstemperatur fällt unter 4°C	Das Gerät versorgt die Heizverteilsysteme mit Vorlaufwasser, um den Raum wieder aufzuheizen, und der Vorlauftemperatur-Sollwert wird gesenkt.
Raumheizung/-kühlung ist EIN und die Betriebsart ist "Heizen"	Das Gerät versorgt die Heizverteilsysteme mit Vorlaufwasser, um den Raum gemäß der normalen Logik wieder aufzuwärmen.
Raumheizung/-kühlung ist EIN und die Betriebsart ist "Kühlen"	Es gibt keinen Frostschutz Raum.

#### Externe Raumthermostatsteuerung ([C-07]=1)

Bei der Steuerung mittels eines externen Raumthermostats wird der Frostschutz des Raums durch das externe Raumthermostat gewährleistet, vorausgesetzt, dass Raumheizung/-kühlung [C.2] eingeschaltet ist und die Notfall-Einstellung [9.5] auf automatisch gesetzt ist.

Im Fall einer Vorlauftemperaturzone:

Wenn...	dann...
Raumheizung/-kühlung ist AUS und die Außen-Umgebungstemperatur fällt unter 4°C	Das Gerät versorgt die Heizverteilsysteme mit Vorlaufwasser, um den Raum wieder aufzuheizen, und der Vorlauftemperatur-Sollwert wird gesenkt.
Raumheizung/-kühlung ist EIN, der externe Raumthermostat ist "Thermostat-AUS" und die Außentemperatur fällt unter 4°C	Das Gerät versorgt die Heizverteilsysteme mit Vorlaufwasser, um den Raum wieder aufzuheizen, und der Vorlauftemperatur-Sollwert wird gesenkt.
Raumheizung/-kühlung ist EIN und der externe Raumthermostat ist "Thermostat-EIN"	Der Frostschutz Raum wird durch die normale Logik garantiert.

Im Fall von zwei Vorlauftemperaturzonen:

Wenn...	dann...
Raumheizung/-kühlung ist AUS und die Außen-Umgebungstemperatur fällt unter 4°C	Das Gerät versorgt die Heizverteilsysteme mit Vorlaufwasser, um den Raum wieder aufzuheizen, und der Vorlauftemperatur-Sollwert wird gesenkt.
Raumheizung/-kühlung ist EIN, der externe Raumthermostat ist "Thermostat-AUS", die Betriebsart ist "Heizen" und die Außentemperatur fällt unter 4°C	Das Gerät versorgt die Heizverteilsysteme mit Vorlaufwasser, um den Raum wieder aufzuheizen, und der Vorlauftemperatur-Sollwert wird gesenkt.
Raumheizung/-kühlung ist EIN und die Betriebsart ist "Kühlen"	Es gibt keinen Frostschutz Raum.

### Raumthermostatsteuerung ([C-07]=2)

Während der Raumthermostatsteuerung ist der Frostschutz Raum [2-06] garantiert, wenn er aktiviert ist. Ist dies der Fall und die Raumtemperatur fällt unter die Raumfrostschutztemperatur [2-05], versorgt das Gerät die Heizverteilsysteme mit Vorlaufwasser, um den Raum wieder aufzuwärmen.

#	Code	Beschreibung
[1.4.1]	[2-06]	Aktivierung: <ul style="list-style-type: none"> <li>0 Nein: Die Frostschutzfunktionalität ist AUS.</li> <li>1 Ja: Die Frostschutzfunktionalität ist an.</li> </ul>
[1.4.2]	[2-05]	Raumtemperatur-Sollwert: <ul style="list-style-type: none"> <li>4°C~16°C</li> </ul>



### INFORMATION

Wenn die als Raumthermostat verwendete Bedieneinheit getrennt ist (aufgrund einer falschen Verkabelung oder einer Beschädigung des Kabels), dann ist der Frostschutz für den Raum NICHT gewährleistet.



### HINWEIS

Wenn Notbetrieb auf Manuell gesetzt ist ([9.5]=0) und beim Gerät der Start des Notbetriebs ausgelöst wird, stoppt das Gerät und muss manuell über die Bedieneinheit zurückgesetzt werden. Um den Betrieb manuell wiederherzustellen, kehren Sie zum Fehler-Hauptmenübildschirm zurück. Sie werden an der Bedieneinheit vor dem Start zur Bestätigung aufgefordert, ob der Notbetrieb aktiviert werden soll.

Die Funktion "Frostschutz Raum" ist auch dann aktiv, wenn der Benutzer den Notbetrieb NICHT bestätigt.

### Sollwertgrenzen

Gilt nur für die Raumthermostatregelung.

Sie können Energie sparen, indem Sie ein Überhitzen oder Unterkühlen vermeiden. Dazu können Sie den Temperaturbereich der Raumtemperatur für den Heiz- und/oder Kühlbetrieb begrenzen.



### HINWEIS

Beim Anpassen der Raumtemperaturbereiche werden alle Soll-Raumtemperaturen ebenfalls angepasst, um sicherzustellen, dass diese sich innerhalb der Grenzwerte befinden.

#	Code	Beschreibung
[1.5.1]	[3-07]	Heizen Minimum
[1.5.2]	[3-06]	Heizen Maximum
[1.5.3]	[3-09]	Kühlen Minimum
[1.5.4]	[3-08]	Kühlen Maximum

### Abweichung Raumfühler

Gilt nur für die Raumthermostatregelung.

Um den (externen) Raumtemperaturfühler zu kalibrieren, geben Sie einen Korrekturwert für den von der Bedieneinheit, die als Raumthermostat fungiert, oder einem externen Raumfühler gemessenen Raumthermistorwert ein. Die Einstellung kann genutzt werden, um Situationen auszugleichen, in denen die Bedieneinheit als Raumthermostat fungiert oder in denen der externe Raumfühler nicht am idealen Installationsort installiert werden kann.

Siehe "5.7 Einstellen eines externen Temperaturfühlers" ▶ 23].

#	Code	Beschreibung
[1.6]	[2-0A]	Abweichung Raumfühler (Bedieneinheit fungiert als Raumthermostat): Korrektur der tatsächlichen Raumtemperatur, die an der Bedieneinheit gemessen wird, die als Raumthermostat fungiert. <ul style="list-style-type: none"> <li>-5°C~5°C, Schritt 0,5°C</li> </ul>
[1.7]	[2-09]	Abweichung Raumfühler (externe Raumfühleroption): Nur anwendbar, wenn die externe Raumfühleroption installiert und konfiguriert ist. <ul style="list-style-type: none"> <li>-5°C~5°C, Schritt 0,5°C</li> </ul>

## 8.4.3 Haupt-Zone

### Sollwert-Bildschirm

Steuern Sie die Vorlauftemperatur der Hauptzone über den Sollwert-Bildschirm [2] Hauptzone.

Siehe "8.3.5 Sollwert-Bildschirm" ▶ 55].

### Zeitprogramm

Geben Sie an, ob die Vorlauftemperatur über ein Programm definiert wird.

Der Einfluss des VLT-Sollwertmodus [2.4] ist wie folgt:

- Im VLT-Sollwertmodus festgelegt können die programmierten Aktionen für die Soll-Vorlauftemperatur voreingestellt oder benutzerdefiniert sein.
- Im VLT-Sollwertmodus Witterungsgeführt sind die programmierten Aktionen die gewünschten Verstellaktionen, entweder voreingestellt oder benutzerdefiniert.

#	Code	Beschreibung
[2.1]	Nicht zutreffend	Zeitprogramm <ul style="list-style-type: none"> <li>0: Nein</li> <li>1: Ja</li> </ul>

## 8 Erweiterte-Funktion

### Heizen-Programm

Definieren Sie ein Heiztemperturprogramm für die Hauptzone über [2.2] Heizprogramm.

Siehe "8.3.8 Programmbildschirm: Beispiel" ▶ 56].

### Kühlen-Programm

Definieren Sie ein Kühltemperturprogramm für die Hauptzone über [2.3] Kühlprogramm.

Siehe "8.3.8 Programmbildschirm: Beispiel" ▶ 56].

### Sollwertmodus

Definieren Sie den Sollwertmodus:

- Festgelegt: Die Soll-Vorlauftemperatur hängt nicht von der Außen-Umgebungstemperatur ab.
- Im Modus Witterungsgeführtes Heizen, Absolutes Kühlen gilt für die Soll-Vorlauftemperatur:
  - Sie hängt beim Heizen von der Außen-Umgebungstemperatur ab
  - Sie hängt beim Kühlen NICHT von der Außen-Umgebungstemperatur ab
- Im Modus Witterungsgeführt hängt die Soll-Vorlauftemperatur von der Außen-Umgebungstemperatur ab.

#	Code	Beschreibung
[2.4]	Nicht zutreffend	Sollwertmodus <ul style="list-style-type: none"> <li>▪ Festgelegt</li> <li>▪ Witterungsgeführtes Heizen, Absolutes Kühlen</li> <li>▪ Witterungsgeführt</li> </ul>

Wenn der witterungsgeführte Betrieb aktiv ist, wird das Wasser bei niedrigen Außentemperaturen stärker erwärmt und umgekehrt. Während des witterungsgeführten Betriebs kann der Benutzer die Wassertemperatur um maximal 10°C nach oben oder unten stellen.

### Witterungsgeführte Heizkurve

Legen Sie das witterungsgeführte Heizen für die Hauptzone fest (wenn [2.4]=1 oder 2):

#	Code	Beschreibung
[2.5]	[1-00] [1-01] [1-02] [1-03]	<p>Legen Sie witterungsgeführtes Heizen über [2.5] Witterungsgeführte Heizkurve fest:</p> <p><math>T_t</math> Soll-Vorlauftemperatur (Hauptzone) <math>T_a</math> Außentemperatur</p> <p>Legen Sie witterungsgeführtes Heizen über [9.] Übersicht der Einstellungen fest:</p> <ul style="list-style-type: none"> <li>▪ [1-00]: Niedrige Außenumgebungstemperatur. <math>-40^{\circ}\text{C} \sim +5^{\circ}\text{C}</math></li> <li>▪ [1-01]: Hohe Außenumgebungstemperatur. <math>10^{\circ}\text{C} \sim 25^{\circ}\text{C}</math></li> <li>▪ [1-02]: Soll-Vorlauftemperatur, wenn die Außentemperatur der niedrigen Umgebungstemperatur entspricht oder niedriger ist. <math>[9-01]^{\circ}\text{C} \sim [9-00]^{\circ}\text{C}</math> <b>Hinweis:</b> Dieser Wert sollte höher sein als [1-03], da das Wasser bei niedrigen Außentemperaturen wärmer sein muss.</li> <li>▪ [1-03]: Soll-Vorlauftemperatur, wenn die Außentemperatur der hohen Umgebungstemperatur entspricht oder höher ist. <math>[9-01]^{\circ}\text{C} \sim \min(45, [9-00])^{\circ}\text{C}</math> <b>Hinweis:</b> Dieser Wert sollte niedriger sein als [1-02], da das Wasser bei hohen Außentemperaturen weniger warm sein muss.</li> </ul>

### Witterungsgeführte Kühlkurve

Legen Sie das witterungsgeführte Kühlen für die Hauptzone fest (wenn [2.4]=2):

#	Code	Beschreibung
[2.6]	[1-06] [1-07] [1-08] [1-09]	<p>Legen Sie witterungsgeführtes Kühlen über [2.6] Witterungsgeführte Kühlkurve fest:</p> <p><math>T_t</math></p> <p><math>T_a</math></p> <p>[1-08]</p> <p>[1-09]</p> <p>[1-06]</p> <p>[1-07]</p> <p><math>T_t</math> Soll-Vorlauftemperatur (Hauptzone)  <math>T_a</math> Außentemperatur</p> <p>Legen Sie witterungsgeführtes Heizen über [9.1] Übersicht der Einstellungen fest:</p> <ul style="list-style-type: none"> <li>• [1-06]: Niedrige Außenumgebungstemperatur. 10°C~25°C</li> <li>• [1-07]: Hohe Außenumgebungstemperatur. 25°C~43°C</li> <li>• [1-08]: Soll-Vorlauftemperatur, wenn die Außentemperatur der niedrigen Umgebungstemperatur entspricht oder niedriger ist. [9-03]°C~[9-02]°C  <b>Hinweis:</b> Dieser Wert sollte höher sein als [1-09], da bei niedrigen Außentemperaturen weniger kaltes Wasser erforderlich ist.</li> <li>• [1-09]: Soll-Vorlauftemperatur, wenn die Außentemperatur der hohen Umgebungstemperatur entspricht oder höher ist. [9-03]°C~[9-02]°C  <b>Hinweis:</b> Dieser Wert sollte niedriger sein als [1-08], da das Wasser bei hohen Außentemperaturen kälter sein muss.</li> </ul>

### Typ Wärmerezeuger

Das Aufheizen oder Abkühlen der Hauptzone kann länger dauern. Das ist abhängig von:

- Der Wassermenge im System
- Dem Heizemittertyp der Hauptzone

Die Einstellung Typ Wärmerezeuger kann einen Ausgleich für ein langsames oder schnelles Heiz-/Kühlsystem während des Aufwärm-/Abkühlzyklus schaffen. Bei der Steuerung des Raumthermostats beeinflusst Typ Wärmerezeuger die maximale Modulation der Soll-Vorlauftemperatur und die Möglichkeit zur Nutzung der automatischen Umstellung zwischen Kühlung und Heizung je nach Innenumgebungstemperatur.

Es ist wichtig, Typ Wärmerezeuger korrekt und in Einklang mit Ihrem Systemlayout vorzunehmen. Der Ziel-Delta T für die Hauptzone hängt davon ab.

#	Code	Beschreibung
[2.7]	[2-0C]	<p>Typ Wärmerezeuger:</p> <ul style="list-style-type: none"> <li>• 0: Fußbodenheizung</li> <li>• 1: Ventilator-Konvektor</li> <li>• 2: Heizkörper</li> </ul>

Die Einstellung Typ Wärmerezeuger hat wie folgt Einfluss auf den Raumheizung-Sollwertbereich und den Ziel-Delta T beim Heizen:

Typ Wärmerezeuger Hauptzone	Raumheizungs-Sollwertbereich [9-01]~[9-00]	Ziel-Delta-T beim Heizen [1-0B]
0: Fußbodenheizung	Maximal 55°C	Variabel (siehe [2.B])
1: Ventilator-Konvektor	Maximal 55°C	Variabel (siehe [2.B])
2: Heizkörper	Maximal 65°C	Fest 10°C



### HINWEIS

Der maximale Sollwert bei der Raumheizung hängt vom Verteilertyp ab, wie in der Tabelle oben zu sehen ist. Wenn es 2 Wassertemperaturzonen gibt, ist der maximale Sollwert das Maximum der 2 Zonen.



### ACHTUNG

Wenn das System NICHT auf diese Art konfiguriert wird, könnte es zu Schäden am Heizverteilsystem kommen. Wenn es 2 Zonen gibt, muss beim Heizen auf folgende Punkte geachtet werden:

- Die Zone mit der niedrigsten Wassertemperatur ist als Hauptzone konfiguriert.
- Die Zone mit der höchsten Wassertemperatur ist als Zusatzzone konfiguriert.



### ACHTUNG

Wenn 2 Zonen vorliegen und die Verteilertypen falsch konfiguriert sind, kann Wasser mit hoher Temperatur an einen Verteiler mit niedriger Temperatur geleitet werden (Fußbodenheizung). Um das zu vermeiden:

- Installieren Sie ein Aquastat-/Thermostat-Ventil, um zu hohe Temperaturen an einen Verteiler mit niedriger Temperatur zu verhindern.
- Stellen Sie sicher, dass Sie die Verteilertypen für die Hauptzone [2.7] und für die Zusatzzone [3.7] korrekt entsprechend dem verbundenen Verteiler festlegen.



### INFORMATION

Abhängig vom Ziel-Delta-T variiert die durchschnittlicher Verteilungstemperatur. Um dem Effekt der Durchschnittsverteilungstemperatur durch einen höheren Delta-T-Zielwert entgegenzuwirken, kann der Vorlaufwassersollwert (fest oder witterungsgeführt) angepasst werden.

### Sollwertgrenzen

Um eine falsche Vorlauftemperatur für die Haupt-Vorlauftemperaturzone zu verhindern (d. h. zu heiß oder zu kalt), beschränken Sie den Temperaturbereich.



### HINWEIS

Bei einer Bodenheizung, ist es wichtig, die folgenden Temperaturen zu begrenzen:

- maximale Vorlauftemperatur beim Heizbetrieb gemäß den Spezifikationen der Bodenheizungsanlage.
- die Mindest-Vorlauftemperatur im Kühlbetrieb auf 18~20°C, um Kondensatbildung auf dem Boden zu vermeiden.

## 8 Erweiterte-Funktion

### HINWEIS

- Beim Anpassen der Vorlauftemperaturbereiche werden auch alle Soll-Vorlauftemperaturen angepasst, um sicherzustellen, dass diese sich innerhalb der Grenzwerte befinden.
- Stellen Sie immer eine Balance zwischen der Soll-Vorlauftemperatur und der Soll-Raumtemperatur und/oder der Leistung (entsprechend der Anordnung und der Wahl der Wärme-Emitter) her. Die Soll-Vorlauftemperatur ist das Ergebnis mehrerer Einstellungen (Voreinstellwerte, Verstellwerte, AT-geführte Kurven, Modulation). Infolgedessen könnten zu hohe oder zu niedrige Vorlauftemperaturen vorkommen, die zu Übertemperaturen oder Kapazitätsengpässen führen. Durch die Begrenzung des Vorlauftemperaturbereiches auf geeignete Werte (je nach Wärme-Emitter) können solche Situationen vermieden werden.

**Beispiel:** Im Heizbetrieb müssen die Vorlauftemperaturen ausreichend höher als die Raumtemperaturen sein. Um zu verhindern, dass sich der Raum nicht wie gewünscht aufheizen kann, setzen Sie die minimale Vorlauftemperatur auf 28°C.

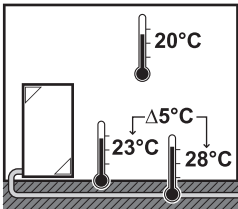

#	Code	Beschreibung
Vorlauftemperaturbereich für die Vorlauftemperatur-Hauptzone (= die Vorlauftemperaturzone mit der niedrigsten Vorlauftemperatur im Heizbetrieb und der höchsten Vorlauftemperatur im Kühlbetrieb)		
[2.8.1]	[9-01]	Heizen Minimum: ▪ 15°C~37°C
[2.8.2]	[9-00]	Heizen Maximum: ▪ [2-0C]=2 (Verteilertyp Hauptzone = Radiator) 37°C~60°C ▪ Andernfalls: 37°C~55°C
[2.8.3]	[9-02]	Kühlen Minimum: ▪ 5°C~18°C
[2.8.4]	[9-03]	Kühlen Maximum: ▪ 18°C~22°C

#	Code	Beschreibung
Vorlauftemperaturbereich für die Vorlauftemperatur-Hauptzone (= die Vorlauftemperaturzone mit der niedrigsten Vorlauftemperatur im Heizbetrieb und der höchsten Vorlauftemperatur im Kühlbetrieb)		
[2.8.1]	[9-01]	Heizen Minimum: ▪ 15°C~37°C
[2.8.2]	[9-00]	Heizen Maximum: ▪ [2-0C]=2 (Verteilertyp Hauptzone = Radiator) 37°C~70°C ▪ Andernfalls: 37°C~55°C
[2.8.3]	[9-02]	Kühlen Minimum: ▪ 5°C~18°C
[2.8.4]	[9-03]	Kühlen Maximum: ▪ 18°C~22°C

### Steuerung

Definieren Sie, wie der Betrieb des Geräts gesteuert wird.

Schalt-	Bei dieser Steuerung...
Vorlauf	Der Betrieb des Geräts wird abhängig von der Vorlauftemperatur und unabhängig von der aktuellen Raumtemperatur und/oder vom Heiz- oder Kühlbedarf im Raum geregelt.
Externer Raumthermostat	Der Betrieb des Geräts wird vom externen Thermostat oder einer entsprechenden Vorrichtung (z. B. Wärmepumpen-Konvektor) geregelt.
Raumthermostat	Der Betrieb des Geräts wird abhängig von der Umgebungstemperatur der Bedieneinheit geregelt, die als Raumthermostat verwendet wird.

#	Code	Beschreibung
[2.9]	[C-07]	<ul style="list-style-type: none"> <li>0: Vorlauf</li> <li>1: Externer Raumthermostat</li> <li>2: Raumthermostat</li> </ul>

### Thermostattyp

Gilt nur für die externe Raumthermostatregelung.

### HINWEIS

Bei Einsatz eines externen Raumthermostats, steuert der externe Raumthermostat die Einstellung für "Frostschutz Raum". Die Funktion Frostschutz Raum ist aber nur möglich, wenn [C.2] Raumheizung/-kühlung=Ein ist.

#	Code	Beschreibung
[2.A]	[C-05]	<p>Externer Raumthermostattyp für die Hauptzone:</p> <ul style="list-style-type: none"> <li>1: 1 Kontakt: Der verwendete externe Raumthermostat kann nur eine Thermo-EIN/AUS-Bedingung senden. Es besteht keine Trennung zwischen Heiz- oder Kühlbedarf. Der Raumthermostat ist nur an 1 Digitaleingang angeschlossen (X2M/35). Wählen Sie diesen Wert bei einer Verbindung mit einem Wärmepumpen-Konvektor (FWXV).</li> <li>2: 2 Kontakte: Der verwendete externe Raumthermostat kann eine separate Heizen/Kühlen-Thermo-EIN/AUS-Bedingung senden. Der Raumthermostat ist an 2 Digitaleingänge angeschlossen (X2M/35 und X2M/34). Wählen Sie diesen Wert bei einer Verbindung mit einem Kabel-(EKRTWA) oder Funk-Raumthermostat (EKTR1).</li> </ul>

### Vorlauftemperatur: Delta T

Beim Heizen für die Hauptzone hängt der Ziel-Delta T (Temperaturunterschied) vom ausgewählten Emittertyp für die Hauptzone ab.

Der Differenz-Delta T gibt abhängig von der Betriebsart Folgendes an:

- Im Heizmodus gibt Delta T die Temperaturdifferenz zwischen dem Vorlaufsollwert und dem Rücklaufwasser an.
- Im Kühlmodus gibt Delta T die Temperaturdifferenz zwischen der Rücklauftemperatur und der Vorlauftemperatur an.

Das Gerät ist auf den Betrieb mit Fußbodenheizungskreisläufen ausgelegt. Bei Fußbodenheizungskreisläufen wird eine Vorlauftemperatur von 35°C empfohlen. In diesem Fall setzt das Gerät eine Temperaturdifferenz von 5°C um, was bedeutet, dass die Wassereintrittstemperatur des Geräts ungefähr 30°C beträgt.

Je nach installierten Heizverteilsystemen (Radiatoren, Wärmepumpen-Konvektor, Fußbodenheizungskreisläufe) bzw. der Situation kann die Differenz zwischen Rücklauf- und Vorlauftemperatur geändert werden.

**Hinweis:** Beachten Sie, dass die Pumpe ihren Fluss reguliert, um den Delta T beizubehalten. In einigen Sonderfällen kann der gemessene Delta T vom Einstellwert abweichen.

### **i** INFORMATION

Wenn beim Heizen nur die Reserveheizung aktiv ist, wird der Delta T entsprechend der festen Kapazität der Reserveheizung gesteuert. Es ist möglich, dass dieser Delta T vom ausgewählten Ziel-Delta T abweicht.

### **i** INFORMATION

Beim Heizen wird der Ziel-Delta T aufgrund der großen Differenz zwischen dem Vorlauftemperatur-Sollwert und der Einlasstemperatur beim Start nur nach einer gewissen Betriebszeit erreicht, wenn der Sollwert erreicht wird.

### **i** INFORMATION

Wenn die Hauptzone oder die Zusatzzone Heizbedarf hat und diese Zone mit Radiatoren ausgestattet ist, wird der Ziel-Delta-T, den das Gerät beim Heizbetrieb verwendet, fest auf 10°C eingestellt.

Wenn die Zonen nicht mit Radiatoren ausgestattet sind, gibt das Gerät beim Heizen dem Ziel-Delta T für die Zusatzzone Priorität, wenn Heizbedarf in der Zusatzzone besteht.

Beim Kühlen gibt das Gerät dem Ziel-Delta T für die Zusatzzone Priorität, wenn Kühlbedarf in der Zusatzzone besteht.

#	Code	Beschreibung
[2.B.1]	[1-0B]	Delta-T Heizen: Ein minimaler Temperaturunterschied ist für einen ordnungsgemäßen Betrieb der Heizverteilsysteme im Heizmodus erforderlich. <ul style="list-style-type: none"> <li>▪ Wenn [2-0C]=2, ist dieser fest auf 10°C eingestellt.</li> <li>▪ Andernfalls: 3°C~10°C</li> </ul>
[2.B.2]	[1-0D]	Delta-T Kühlen: Ein minimaler Temperaturunterschied ist für einen ordnungsgemäßen Betrieb der Heizverteilsysteme im Kühlmodus erforderlich. <ul style="list-style-type: none"> <li>▪ 3°C~10°C</li> </ul>

### **Vorlauftemperatur: Modulation**

Gilt nur bei Raumthermostatregelung.

Bei Verwendung der Raumthermostatregelung muss der Kunde die gewünschte Raumtemperatur einstellen. Das Gerät leitet warmes Wasser an die Wärmeüberträger und der Raum wird geheizt.

Zusätzlich muss die Soll-Vorlauftemperatur konfiguriert werden: Wenn Modulation aktiviert ist, berechnet das Gerät automatisch die Soll-Vorlauftemperatur. Diese Berechnungen basieren auf:

- den voreingestellten Temperaturen oder
- den witterungsgeführten Soll-Temperaturen (wenn die witterungsgeführte Option aktiviert ist).

Außerdem wird bei aktivierter Modulation-Option die Soll-Vorlauftemperatur je nach Soll-Raumtemperatur und der Differenz zwischen Ist- und Soll-Raumtemperatur gesenkt oder erhöht. Ergebnis:

- konstante Raumtemperaturen, die genau der Soll-Temperatur entsprechen (höherer Komfort)
- weniger Ein/Aus-Zyklen (geringerer Geräuschpegel, höherer Komfort und höhere Effizienz)
- niedrigstmögliche Wassertemperaturen, um die Soll-Temperatur zu erzielen (höhere Effizienz)

Wenn Modulation deaktiviert ist, legen Sie die Soll-Vorlauftemperatur über [2] Hauptzone fest.

#	Code	Beschreibung
[2.C.1]	[8-05]	Modulation: <ul style="list-style-type: none"> <li>▪ 0 Nein (deaktiviert)</li> <li>▪ 1 Ja (aktiviert)</li> </ul> <b>Hinweis:</b> Die Soll-Vorlauftemperatur kann nur an der Bedieneinheit ausgelesen werden.
[2.C.2]	[8-06]	Max. Modulation: <ul style="list-style-type: none"> <li>▪ 0°C~10°C</li> </ul> Dies ist der Temperaturwert, um den die Soll-Vorlauftemperatur erhöht oder verringert wird.

### **i** INFORMATION

Wenn die Modulation der Vorlauftemperatur aktiviert ist, muss die witterungsgeführte Kurve auf eine höhere Position als [8-06] plus den Sollwert der minimalen Vorlauftemperatur, der erforderlich ist, um einen stabilen Zustand am Komfort-Sollwert für den Raum zu erreichen, gesetzt werden. Um die Effizienz zu erhöhen, kann die Modulation den Sollwert der Vorlauftemperatur senken. Durch Einstellen der witterungsgeführten Kurve auf eine höhere Position kann er nicht unter den minimalen Sollwert fallen. Siehe Abbildung unten.

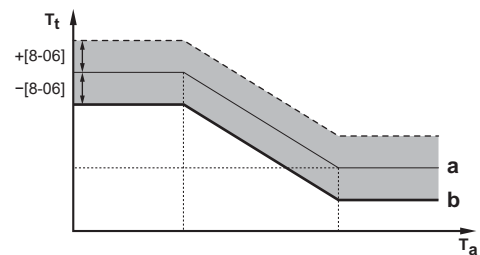

- a Witterungsgeführte Kurve
- b Minimaler Vorlauftemperatur-Sollwert, der erforderlich ist, um einen stabilen Zustand am Komfort-Sollwert für den Raum zu erreichen.

### **Absperrventil**

Folgendes gilt nur, wenn 2 Vorlauftemperatur-Zonen vorhanden sind. Schließen Sie bei nur 1 Vorlauftemperatur-Zone das Absperrventil an den Heiz-/Kühlausgang an.

Das Absperrventil für die Vorlauftemperatur Hauptzone kann unter diesen Bedingungen geschlossen werden:

### **i** INFORMATION

Während des Abtaubetriebs ist das Absperrventil **IMMER** geöffnet.

bei Anforderung: Wenn [F-0B] aktiviert ist, schließt sich das Absperrventil, wenn kein Heizbedarf der Hauptzone besteht. Aktivieren Sie diese Einstellung, um:

## 8 Erweiterte-Funktion

- zu vermeiden, dass die Wärme-Emitter in der Vorlauftemperatur-Hauptzone (durch die Mischstation) mit Vorlaufwasser versorgt werden, wenn eine Anforderung der Vorlauftemperatur-Zusatzzone besteht.
- die Pumpe der Mischstation NUR dann EIN/AUS zu schalten, wenn eine Anforderung besteht.

#	Code	Beschreibung
[2.D.1]	[F-0B]	Das Absperrventil: <ul style="list-style-type: none"> <li>▪ 0 Nein: Wird NICHT durch den Heiz- oder Kühlbedarf beeinflusst.</li> <li>▪ 1 Ja: Schließt, wenn KEIN Heiz- oder Kühlbedarf besteht.</li> </ul>



### INFORMATION

Die Einstellung [F-0B] ist nur gültig, wenn eine Thermostat- oder externe Raumthermostat-Bedarfeinstellung programmiert ist (NICHT bei Vorlauftemperatur-Einstellung).

beim Kühlbetrieb: Wenn [F-0B] aktiviert ist, schließt sich das Absperrventil, wenn das Gerät in der Kühlen-Betriebsart läuft. Aktivieren Sie diese Einstellung, um zu vermeiden, dass kaltes Vorlaufwasser durch die Heizverteilsysteme läuft und sich Kondensat bildet (z. B. unter den Bodenheizungskreisläufen oder Radiatoren).

#	Code	Beschreibung
[2.D.2]	[F-0C]	Das Absperrventil: <ul style="list-style-type: none"> <li>▪ 0 Nein: Wird NICHT durch Änderung des Betriebsmodus für den Raum in Kühlen beeinflusst.</li> <li>▪ 1 Ja: Schließt, wenn der Betriebsmodus Kühlbetrieb ist.</li> </ul>

### 8.4.4 Zusatzzone

#### Sollwert-Bildschirm

Steuern Sie die Vorlauftemperatur der Zusatzzone über den Sollwert-Bildschirm [3] Zusatzzone.

Siehe "8.3.5 Sollwert-Bildschirm" ▶ 55].

#### Zeitprogramm

Gibt an, ob die Soll-Vorlauftemperatur einem Programm entspricht.

Siehe "8.4.3 Haupt-Zone" ▶ 59].

#	Code	Beschreibung
[3.1]	Nicht zutreffend	Zeitprogramm <ul style="list-style-type: none"> <li>▪ Nein</li> <li>▪ Ja</li> </ul>

#### Heizen-Programm

Definieren Sie ein Heiztemperturprogramm für die Zusatzzone über [3.2] Heizprogramm.

Siehe "8.3.8 Programmbildschirm: Beispiel" ▶ 56].

#### Kühlen-Programm

Definieren Sie ein Kühltemperturprogramm für die Zusatzzone über [3.3] Kühlprogramm.

Siehe "8.3.8 Programmbildschirm: Beispiel" ▶ 56].

#### Sollwertmodus

Der Sollwertmodus der Zusatzzone kann unabhängig vom Sollwertmodus der Hauptzone eingestellt werden.

Siehe "Sollwertmodus" auf Seite 60.

#	Code	Beschreibung
[3.4]	Nicht zutreffend	Sollwertmodus <ul style="list-style-type: none"> <li>▪ Festgelegt</li> <li>▪ Witterungsgeführtes Heizen, Absolutes Kühlen</li> <li>▪ Witterungsgeführt</li> </ul>

#### Witterungsgeführte Heizkurve

Legen Sie das witterungsgeführte Heizen für die Zusatzzone fest (wenn [3.4]=1 oder 2):

#	Code	Beschreibung
[3.5]	[0-00] [0-01] [0-02] [0-03]	<p>Witterungsgeführtes Heizen einstellen:</p> <ul style="list-style-type: none"> <li>▪ <math>T_t</math>: Soll-Vorlauftemperatur (Zusatzzone)</li> <li>▪ <math>T_a</math>: Außentemperatur</li> <li>▪ [0-03]: Niedrige Außenumgebungstemperatur. <math>-40^{\circ}\text{C} \sim +5^{\circ}\text{C}</math></li> <li>▪ [0-02]: Hohe Außenumgebungstemperatur. <math>10^{\circ}\text{C} \sim 25^{\circ}\text{C}</math></li> <li>▪ [0-01]: Soll-Vorlauftemperatur, wenn die Außentemperatur der niedrigen Umgebungstemperatur entspricht oder niedriger ist. <math>[9-05]^{\circ}\text{C} \sim [9-06]^{\circ}\text{C}</math> <b>Hinweis:</b> Dieser Wert sollte höher sein als [0-00], da das Wasser bei niedrigen Außentemperaturen wärmer sein muss.</li> <li>▪ [0-00]: Soll-Vorlauftemperatur, wenn die Außentemperatur der hohen Umgebungstemperatur entspricht oder höher ist. <math>[9-05] \sim \min(45, [9-06])^{\circ}\text{C}</math> <b>Hinweis:</b> Dieser Wert sollte niedriger sein als [0-01], da das Wasser bei hohen Außentemperaturen weniger warm sein muss.</li> </ul>

#### Witterungsgeführte Kühlkurve

Legen Sie das witterungsgeführte Kühlen für die Zusatzzone fest (wenn [3.4]=2):

#	Code	Beschreibung
[3.6]	[0-04] [0-05] [0-06] [0-07]	<p>Witterungsgeführtes Kühlen einstellen:</p> <ul style="list-style-type: none"> <li>• <math>T_t</math>: Soll-Vorlauftemperatur (Zusatzzone)</li> <li>• <math>T_a</math>: Außentemperatur</li> <li>• [0-07]: Niedrige Außenumgebungstemperatur. 10°C~25°C</li> <li>• [0-06]: Hohe Außenumgebungstemperatur. 25°C~43°C</li> <li>• [0-05]: Soll-Vorlauftemperatur, wenn die Außentemperatur der niedrigen Umgebungstemperatur entspricht oder niedriger ist. [9-07]°C~[9-08]°C <b>Hinweis:</b> Dieser Wert sollte höher sein als [0-04], da bei niedrigen Außentemperaturen weniger kaltes Wasser erforderlich ist.</li> <li>• [0-04]: Soll-Vorlauftemperatur, wenn die Außentemperatur der hohen Umgebungstemperatur entspricht oder höher ist. [9-07]°C~[9-08]°C <b>Hinweis:</b> Dieser Wert sollte niedriger sein als [0-05], da das Wasser bei hohen Außentemperaturen kälter sein muss.</li> </ul>

### Typ Wärmeerzeuger

Ausführliche Informationen zu Typ Wärmeerzeuger finden Sie unter "8.4.3 Haupt-Zone" ▶ 59].

#	Code	Beschreibung
[3.7]	[2-0D]	<p>Typ Wärmeerzeuger</p> <ul style="list-style-type: none"> <li>• 0: Fußbodenheizung</li> <li>• 1: Ventilator-Konvektor</li> <li>• 2: Heizkörper</li> </ul>

Die Einstellung des Emittertyps hat wie folgt Einfluss auf den Raumheizung-Sollwertbereich und den Ziel-Delta-T beim Heizen:

Typ Wärmeerzeuger Zusatzzone	Raumheizungs-Sollwertbereich [9-05]~[9-06]	Ziel-Delta-T beim Heizen [1-0C]
0: Fußbodenheizung	Maximal 55°C	Variabel (siehe [3.B.1])
1: Ventilator-Konvektor	Maximal 55°C	Variabel (siehe [3.B.1])
2: Heizkörper	Maximal 65°C	Fest 10°C

### Sollwertgrenzen

Ausführliche Informationen zu Sollwertgrenzen finden Sie unter "8.4.3 Haupt-Zone" ▶ 59].

#	Code	Beschreibung
		Vorlauftemperaturbereich für die Vorlauftemperatur-Zusatzzone (= die Vorlauftemperaturzone mit der höchsten Vorlauftemperatur im Heizbetrieb und der niedrigsten Vorlauftemperatur im Kühlbetrieb)

#	Code	Beschreibung
[3.8.1]	[9-05]	Heizen Minimum: 15°C~37°C
[3.8.2]	[9-06]	<p>Heizen Maximum</p> <ul style="list-style-type: none"> <li>• [2-0D]=2 (Verteilertyp Zusatzzone = Radiator) 37°C~60°C</li> <li>• Andernfalls: 37°C~55°C</li> </ul>
[3.8.3]	[9-07]	Kühlen Minimum: 5°C~18°C
[3.8.4]	[9-08]	Kühlen Maximum: 8°C~22°C

#	Code	Beschreibung
Vorlauftemperaturbereich für die Vorlauftemperatur-Hauptzone (= die Vorlauftemperaturzone mit der niedrigsten Vorlauftemperatur im Heizbetrieb und der höchsten Vorlauftemperatur im Kühlbetrieb)		
[2.8.1]	[9-01]	<p>Heizen Minimum:</p> <ul style="list-style-type: none"> <li>• 15°C~37°C</li> </ul>
[2.8.2]	[9-00]	<p>Heizen Maximum:</p> <ul style="list-style-type: none"> <li>• [2-0C]=2 (Verteilertyp Hauptzone = Radiator) 37°C~70°C</li> <li>• Andernfalls: 37°C~55°C</li> </ul>
[2.8.3]	[9-02]	<p>Kühlen Minimum:</p> <ul style="list-style-type: none"> <li>• 5°C~18°C</li> </ul>
[2.8.4]	[9-03]	<p>Kühlen Maximum:</p> <ul style="list-style-type: none"> <li>• 18°C~22°C</li> </ul>

### Steuerung

Die Steuerungsart der Zusatzzone ist schreibgeschützt. Er wird durch den Steuerungstyp der Hauptzone festgelegt.

Siehe "8.4.3 Haupt-Zone" ▶ 59].

#	Code	Beschreibung
[3.9]	Nicht zutreffend	<p>Steuerung</p> <ul style="list-style-type: none"> <li>• Vorlauf, wenn der Steuerungstyp der Hauptzone Vorlauf ist.</li> <li>• Externer Raumthermostat, wenn der Steuerungstyp der Hauptzone wie folgt ist: <ul style="list-style-type: none"> <li>• Externer Raumthermostat oder</li> <li>• Raumthermostat.</li> </ul> </li> </ul>

### Thermostattyp

Gilt nur für die externe Raumthermostatregelung.

Beachten Sie auch "8.4.3 Haupt-Zone" ▶ 59].

#	Code	Beschreibung
[3.A]	[C-06]	<p>Externer Raumthermostattyp für die Zusatzzone:</p> <ul style="list-style-type: none"> <li>• 1: 1 Kontakt. Nur mit 1 Digitaleingang verbunden (X2M/35a)</li> <li>• 2: 2 Kontakte. Mit 2 Digitaleingängen verbunden (X2M/34a und X2M/35a)</li> </ul>

### Vorlauftemperatur: Delta T

Weitere Informationen siehe "8.4.3 Haupt-Zone" ▶ 59].

## 8 Erweiterte-Funktion

#	Code	Beschreibung
[3.B.1]	[1-0C]	Delta-T Heizen: Ein minimaler Temperaturunterschied ist für einen guten Betrieb der Heizverteilsysteme im Heizmodus erforderlich. <ul style="list-style-type: none"> <li>▪ Wenn [2-0D]=2, ist dieser fest auf 10°C eingestellt.</li> <li>▪ Andernfalls: 3°C~10°C</li> </ul>
[3.B.2]	[1-0E]	Delta-T Kühlen: Ein minimaler Temperaturunterschied ist für einen guten Betrieb der Heizverteilsysteme im Kühlmodus erforderlich. <ul style="list-style-type: none"> <li>▪ 3°C~10°C</li> </ul>

### 8.4.5 Raumheizung/-kühlung

#### Über die Betriebsmodi

Ihr Gerät kann ein Heiz- oder ein Heizen/Kühlen-Modell sein:

- Wenn Ihr Gerät ein Heizmodell ist, kann es einen Raum aufheizen.
- Wenn Ihr Gerät ein Heizen/Kühlen-Modell ist, kann es einen Raum aufheizen und abkühlen. Sie müssen dem System angeben, welche Betriebsart genutzt werden soll.

#### So ermitteln Sie, ob ein Wärmepumpenmodell zum Heizen/Kühlen installiert ist

1	Gehen Sie zu [4]: Raumheizung/-kühlung.	
2	Prüfen Sie, ob [4.1] Betriebsart aufgeführt ist und bearbeitet werden kann. Wenn Ja, ist ein Wärmepumpenmodell zum Heizen/Kühlen installiert.	

Um dem System anzugeben, welcher Betriebsmodus genutzt werden soll, können Sie:

Sie können...	Position
Überprüfen, welcher Betriebsmodus aktuell verwendet wird.	Startbildschirm
Dauerhaftes Festlegen des Betriebsmodus.	Hauptmenü
Beschränken der automatischen Umschaltung entsprechend einem monatlichen Programm.	

#### So überprüfen Sie, welcher Betriebsmodus aktuell verwendet wird

Die Betriebsart wird auf dem Startbildschirm angezeigt:

- Wenn sich das Gerät im Heizmodus befindet, wird das Symbol angezeigt.
- Wenn sich das Gerät im Kühlenmodus befindet, wird das Symbol angezeigt.

Die Statusanzeige zeigt an, ob das Gerät derzeit in Betrieb ist:

- Wenn das Gerät nicht in Betrieb ist, zeigt die Statusanzeige eine mit einem Intervall von ungefähr 5 Sekunden blau pulsierende Anzeige.
- Wenn das Gerät in Betrieb ist, leuchtet die Statusanzeige dauerhaft blau.

#### So legen Sie den Betriebsmodus fest

1	Gehen Sie zu [4.1]: Raumheizung/-kühlung > Betriebsart.	
---	---	--

2	Wählen Sie eine der folgenden Optionen aus: <ul style="list-style-type: none"> <li>▪ Heizen: Nur Heizen-Modus</li> <li>▪ Kühlen: Nur Kühlen-Modus</li> <li>▪ Automatisch: Die Betriebsart ändert sich automatisch auf Grundlage der Außentemperatur. Beschränkung entsprechend dem Betriebsart-Programm.</li> </ul>	
---	---	--

Die automatische Umschaltung Heizen/Kühlen gilt nur für EHBX und EHVX.

Wenn Automatisch gewählt wurde, schaltet das Gerät die Betriebsart basierend auf Betriebsart Programm [4.2] um. In diesem Programm gibt der Endbenutzer an, welcher Betrieb für welchen Monat zulässig ist.

#### So beschränken Sie die automatische Umschaltung entsprechend einem Programm

**Bedingungen:** Legen Sie den Betriebsmodus auf Automatisch fest.

1	Gehen Sie zu [4.2]: Raumheizung/-kühlung > Betriebsart Programm.	
2	Wählen Sie einen Monat aus.	
3	Wählen Sie für jeden Monat eine Option: <ul style="list-style-type: none"> <li>▪ Heiz- und Kühlbetrieb: Keine Einschränkungen</li> <li>▪ Nur Heizen: Einschränkungen</li> <li>▪ Nur Kühlen: Einschränkungen</li> </ul>	
4	Bestätigen Sie die Änderungen.	

#### Beispiel: Beschränkungen der Umschaltung

Wenn	Einschränkung
Während der kalten Jahreszeit. <b>Beispiel:</b> Oktober, November, Dezember, Januar, Februar und März.	Nur Heizen
Während der warmen Jahreszeit. <b>Beispiel:</b> Juni, Juli und August.	Nur Kühlen
Dazwischen. <b>Beispiel:</b> April, Mai und September.	Heiz- und Kühlbetrieb

Das Gerät bestimmt die Betriebsart anhand der Außentemperatur, wenn:

- Betriebsart=Automatisch ist und
- Betriebsart Programm=Heiz- und Kühlbetrieb.

Das Gerät bestimmt die Betriebsart so, dass die folgenden Betriebsbereiche immer eingehalten werden:

- Heizgrenztemperatur
- Kühlgrenztemperatur

Für die Außentemperatur wird ein zeitlicher Durchschnitt ermittelt. Wenn die Außentemperatur sinkt, wechselt die Betriebsart zu Heizbetrieb und umgekehrt.

Wenn die Außentemperatur zwischen der Heizgrenztemperatur und der Kühlgrenztemperatur liegt, bleibt die Betriebsart unverändert.

#### Betriebsbereich

Je nach durchschnittlicher Außentemperatur ist der Betrieb des Geräts im Raumheizungs- oder Raumkühlungsbetrieb gesperrt.

#	Code	Beschreibung
[4.3.1]	[4-02]	Heizgrenztemperatur: Wenn die gemittelte Außentemperatur diesen Wert übersteigt, wird die Raumheizung ausgeschaltet. <sup>(a)</sup> <ul style="list-style-type: none"> <li>14°C~35°C</li> </ul>
[4.3.2]	[F-01]	Kühlgrenztemperatur: Wenn die gemittelte Außentemperatur unter diesen Wert fällt, wird die Raumkühlung ausgeschaltet. <sup>(a)</sup> <ul style="list-style-type: none"> <li>10°C~35°C</li> </ul>

<sup>(a)</sup> Diese Einstellung wird auch beim automatischen Umschalten zwischen Heizen/Kühlen verwendet.

**Ausnahme:** Wenn das System in der Raumthermostatsteuerung mit einer Vorlauftemperaturzone und Schnellheizverteiltern konfiguriert ist, wechselt die Betriebsart basierend auf der gemessenen Innentemperatur. Neben der Soll-Raumtemperatur für das Heizen/Kühlen stellt der Monteur einen Hysteresewert (im Heizbetrieb z. B. bezieht sich dieser Wert auf die Soll-Temperatur für den Kühlbetrieb) und einen Korrekturwert (im Heizbetrieb z. B. bezieht sich dieser Wert auf die Soll-Temperatur für den Heizbetrieb) ein.

**Beispiel:** Ein Gerät ist wie folgt konfiguriert:

- Soll-Raumtemperatur im Heizmodus: 22°C
- Soll-Raumtemperatur im Kühlmodus: 24°C
- Hysteresewert: 1°C
- Korrektur: 4°C

Die Umschaltung von Heizen zu Kühlen erfolgt, wenn die Raumtemperatur über die maximale Soll-Kühltemperatur plus dem Hysteresewert (also  $24+1=25^{\circ}\text{C}$ ) und die Soll-Heiztemperatur plus Korrekturwert (also  $22+4=26^{\circ}\text{C}$ ) steigt.

Umgekehrt erfolgt die Umschaltung von Kühlen auf Heizen, wenn die Raumtemperatur unter die minimale Soll-Temperatur für den Heizbetrieb minus Hysteresewert (also  $22-1=21^{\circ}\text{C}$ ) und die Soll-Temperatur für den Kühlbetrieb minus Korrekturwert (also  $24-4=20^{\circ}\text{C}$ ) fällt.

Überwachungsuhr, um ein zu häufiges Umschalten vom Kühl- auf den Heizbetrieb und umgekehrt zu vermeiden.

#	Code	Beschreibung
Umschalteinstellungen bezogen auf die Innentemperatur. Gilt nur, wenn Automatisch ausgewählt ist und das System auf Raumthermostatregelung mit 1 Vorlauftemperatur-Zone und Schnellheizverteiltern konfiguriert ist.		
Nicht zutreffend	[4-0B]	Hysterese: Stellt sicher, dass die Einheit nur bei Bedarf umschaltet.  Der Betriebsmodus wechselt nur dann von Heizen zu Kühlen, wenn die Raumtemperatur über die Soll-Temperatur für den Kühlbetrieb plus Hysteresewert steigt. <ul style="list-style-type: none"> <li>Bereich: 1°C~10°C</li> </ul>
Nicht zutreffend	[4-0D]	Korrekturwert: Stellt sicher, dass die aktivierte Soll-Raumtemperatur immer erreicht werden kann.  Im Heizmodus ändert sich der Betriebsmodus nur, wenn die Raumtemperatur über die Soll-Heiztemperatur plus den Korrekturwert steigt. <ul style="list-style-type: none"> <li>Bereich: 1°C~10°C</li> </ul>

## Anzahl der Zonen

Das System kann Wasser in bis zu 2 Wassertemperaturzonen einspeisen. Während der Konfiguration muss die Anzahl der Wasserzonen eingestellt werden.

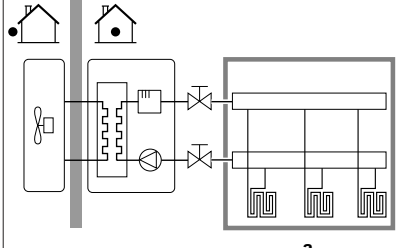
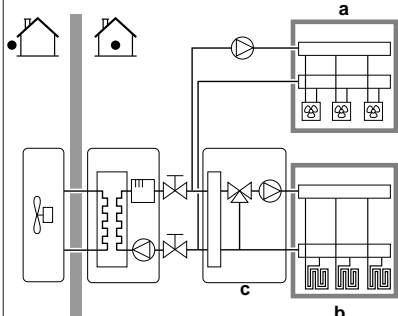
#	Code	Beschreibung
[4.4]	[7-02]	<ul style="list-style-type: none"> <li>0: Einzelne Zone Nur eine Vorlauftemperaturzone:</li> </ul>  <p><b>a</b> VLT-Hauptzone</p>
[4.4]	[7-02]	<ul style="list-style-type: none"> <li>1: Duale Zone Zwei Vorlauftemperaturzonen. In der Vorlauftemperatur-Hauptzone befinden sich Heizverteilsysteme mit höherer Heizlast und eine Mischstation, um die Soll-Vorlauftemperatur zu erzielen. Beim Heizen:</li> </ul>  <p><b>a</b> VLT-Zusatzzone: Höchste Temperatur <b>b</b> VLT-Hauptzone: Niedrigste Temperatur <b>c</b> Mischstation</p>



### ACHTUNG

Wenn das System NICHT auf diese Art konfiguriert wird, könnte es zu Schäden am Heizverteilsystem kommen. Wenn es 2 Zonen gibt, muss beim Heizen auf folgende Punkte geachtet werden:

- Die Zone mit der niedrigsten Wassertemperatur ist als Hauptzone konfiguriert.
- Die Zone mit der höchsten Wassertemperatur ist als Zusatzzone konfiguriert.



### ACHTUNG

Wenn 2 Zonen vorliegen und die Verteilertypen falsch konfiguriert sind, kann Wasser mit hoher Temperatur an einen Verteiler mit niedriger Temperatur geleitet werden (Fußbodenheizung). Um das zu vermeiden:

- Installieren Sie ein Aquastat-/Thermostat-Ventil, um zu hohe Temperaturen an einen Verteiler mit niedriger Temperatur zu verhindern.
- Stellen Sie sicher, dass Sie die Verteilertypen für die Hauptzone [2.7] und für die Zusatzzone [3.7] korrekt entsprechend dem verbundenen Verteiler festlegen.

## 8 Erweiterte-Funktion

### Pumpenbetriebsart

Wenn der Betrieb Raumheizung/-kühlung ausgeschaltet ist, ist die Pumpe immer ausgeschaltet. Wenn der Betrieb Raumheizung/-kühlung eingeschaltet ist, haben Sie die Wahl zwischen diesen Betriebsarten:

#	Code	Beschreibung
[4.5]	[F-0D]	<p>Pumpenbetriebsart:</p> <ul style="list-style-type: none"> <li>0 Kontinuierlich: Kontinuierlicher Pumpenbetrieb unabhängig vom Zustand des Thermostats (Thermo EIN/AUS). <b>Hinweis:</b> Beim kontinuierlichen Pumpenbetrieb wird mehr Energie verbraucht als beim Pumpenbetrieb nach Abtastung oder Anforderung.</li> </ul> <p>a Regelung der Raumheizung/-kühlung b Aus c Ein d Pumpenbetriebsart</p>
[4.5]	[F-0D]	<ul style="list-style-type: none"> <li>1 Abfrage: Die Pumpe ist eingeschaltet, wenn Heiz- oder Kühlbedarf besteht, da die Vorlauftemperatur noch nicht der Soll-Temperatur entspricht. Wenn die Bedingung "Thermo AUS" auftritt, läuft die Pumpe alle 3 Minuten und die Wassertemperatur wird überprüft, um festzustellen, ob Heiz- oder Kühlbedarf besteht. <b>Hinweis:</b> Abtastung steht NUR bei Regelung durch Vorlauftemperatur zur Verfügung.</li> </ul> <p>a Regelung der Raumheizung/-kühlung b Aus c Ein d Vorlauftemperatur e Ist f Soll g Pumpenbetrieb</p>

#	Code	Beschreibung
[4.5]	[F-0D]	<ul style="list-style-type: none"> <li>2 Anforderung: Pumpenbetrieb bedarfsgesteuert. <b>Beispiel:</b> Die Verwendung eines Raumthermostats und Thermostats führt zu einer Thermo EIN/AUS-Bedingung. <b>Hinweis:</b> steht bei Regelung durch Vorlauftemperatur NICHT zur Verfügung.</li> </ul> <p>a Regelung der Raumheizung/-kühlung b Aus c Ein d Heiz-Anforderung (durch externen Raumthermostat oder Raumthermostat) e Pumpenbetrieb</p>

### Gerätetyp

In diesem Teil des Menüs kann ausgelesen werden, welcher Gerätetyp verwendet wird:

#	Code	Beschreibung
[4.6]	Nicht zutreffend	<p>Gerätetyp:</p> <ul style="list-style-type: none"> <li>1 Nur Kühlen</li> <li>2 Nur Heizen</li> <li>3 Heiz- und Kühlbetrieb</li> </ul>

### Pumpenbegrenzung

Die Begrenzung der Pumpendrehzahl [9-0D] legt die maximale Pumpendrehzahl fest. Unter normalen Bedingungen sollte die Standardeinstellung NICHT geändert werden. Die Begrenzung der Pumpendrehzahl wird übergangen, wenn sich die Durchflussmenge im Bereich des minimalen Durchflusses befindet (Fehler 7H).

#	Code	Beschreibung
[4.7]	[9-0D]	<p>Pumpenbegrenzung:</p> <ul style="list-style-type: none"> <li>0: Keine Begrenzung</li> <li>1~4: Allgemeine Begrenzung. Unter allen Bedingungen liegt eine Begrenzung vor. Die erforderliche Delta-T-Regelung und der Komfort sind NICHT gewährleistet.</li> <li>5~8: Begrenzung, wenn keine Aktoren vorhanden sind. Wenn kein Heizausgang vorhanden ist, wird die Begrenzung der Pumpendrehzahl angewandt. Wenn ein Heizausgang vorhanden ist, wird die Begrenzung der Pumpendrehzahl nur durch Delta T in Relation zur geforderten Kapazität bestimmt. Bei diesem Begrenzungsbereich ist Delta T möglich und der Komfort ist gewährleistet.</li> </ul>

Die maximalen Werte hängen vom Gerätetyp ab:

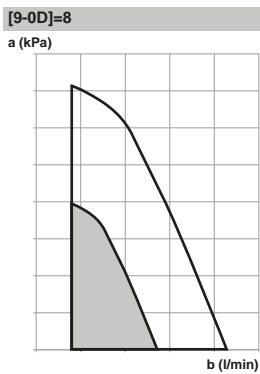
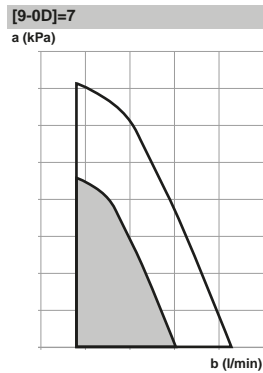
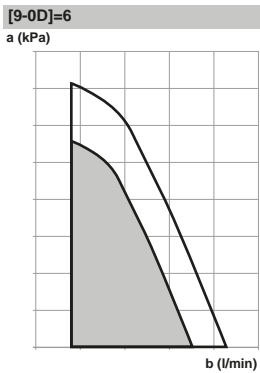
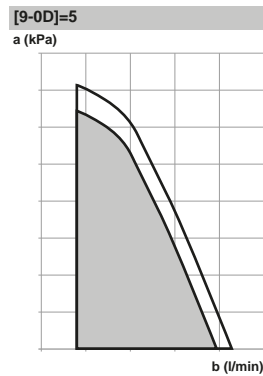
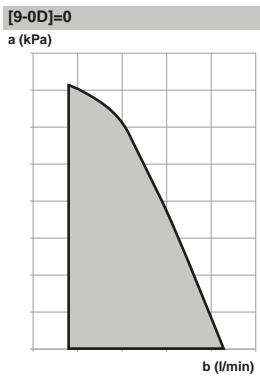

a Externer statischer Druck  
b Wasserdurchflussmenge

### Pumpe außerhalb des Bereichs

Ist die Pumpenbetriebsart deaktiviert, stellt die Pumpe ihren Betrieb ein, wenn die Außentemperatur über den durch Heizgrenztemperatur [4-02] festgelegten Wert steigt oder unter den durch Kühlgrenztemperatur [F-01] festgelegten Wert sinkt. Ist die Pumpenfunktion aktiviert, kann die Pumpe bei allen Außentemperaturen arbeiten.

#	Code	Beschreibung
[4.9]	[F-00]	Pumpenbetrieb: <ul style="list-style-type: none"> <li>0: Deaktiviert, wenn die Außentemperatur höher als [4-02] oder niedriger als [F-01] ist, je nach Betriebsart für den Heiz-/Kühlbetrieb.</li> <li>1: Bei allen Außentemperaturen möglich.</li> </ul>

### Erhöhung etwa 0°C

Verwenden Sie diese Einstellung, um mögliche Wärmeverluste des Gebäudes aufgrund der Verdunstung von geschmolzenem Eis oder Schnee auszugleichen. (z. B. in Ländern in kälteren Regionen).

Im Heizbetrieb wird die Soll-Vorlauftemperatur lokal bei einer Außentemperatur von etwa 0°C erhöht. Dieser Abgleich kann gewählt werden, wenn eine absolute oder eine witterungsgeführte Soll-Temperatur verwendet wird (siehe nachfolgende Abbildung).

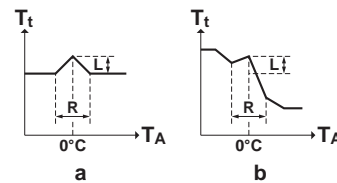

a Absolute Soll-Vorlauftemperatur  
b Witterungsgeführte Soll-Vorlauftemperatur

#	Code	Beschreibung
[4.A]	[D-03]	Erhöhung etwa 0°C <ul style="list-style-type: none"> <li>0: Nein</li> <li>1: Erhöhung 2°C, Steigung 4°C</li> <li>2: Erhöhung 4°C, Steigung 4°C</li> <li>3: Erhöhung 2°C, Steigung 8°C</li> <li>4: Erhöhung 4°C, Steigung 8°C</li> </ul>

### Überschreitung

Diese Funktion legt fest, wie hoch die Wassertemperatur über die Soll-Vorlauftemperatur steigen darf, bevor der Verdichter gestoppt wird. Der Verdichter nimmt den Betrieb wieder auf, wenn die Vorlauftemperatur unter die Soll-Vorlauftemperatur fällt. Diese Funktion ist NUR für den Heizmodus.

#	Code	Beschreibung
[4.B]	[9-04]	Überschreitung <ul style="list-style-type: none"> <li>1°C~4°C</li> </ul>

### Frostschutz

Frostschutz Raum [1.4] verhindert, dass der Raum zu kalt wird. Ausführliche Informationen zum Frostschutz Raum finden Sie unter "8.4.2 Raum" ▶ 58].

## 8.4.6 Speicher

### Speichersollwert-Bildschirm



Sie können die Brauchwasser-Temperatur über den Sollwert-Bildschirm festlegen. Ausführliche Informationen dazu finden Sie unter "8.3.5 Sollwert-Bildschirm" ▶ 55].

### Hochleistungsbetrieb

Sie können den Hochleistungsbetrieb verwenden, um das Aufheizen des Wassers auf den voreingestellten Wert sofort zu starten (Speicher-Komfort). Dies verbraucht jedoch zusätzliche Energie. Wenn der Hochleistungsbetrieb aktiv ist, wird  im Startbildschirm angezeigt.

### So aktivieren Sie den Hochleistungsbetrieb

Aktivieren oder deaktivieren Sie Hochleistungsbetrieb wie folgt:

1	Gehen Sie zu [5.1]: Speicher > Hochleistungsbetrieb.	
2	Schalten Sie den Hochleistungsbetrieb auf Aus oder Ein.	

Nutzungsbeispiel: Sie benötigen sofort mehr Warmwasser

Sie befinden sich in folgender Situation:

- Sie haben fast das gesamte Warmwasser verbraucht.
- Sie können nicht bis zur nächsten programmierten Aktion warten, um den Brauchwasserspeicher aufzuheizen.

Dann können Sie den Brauchwasser-Hochleistungsbetrieb aktivieren.

**Vorteil:** Der Brauchwasserspeicher beginnt sofort mit dem Heizen des Wassers bis zum Voreinstellwert (Speicher-Komfort).

## 8 Erweiterte-Funktion



### INFORMATION

Bei aktiviertem Hochleistungsbetrieb besteht ein beträchtliches Risiko auf Komfort- und Leistungsprobleme für die Raumheizung/-kühlung. Bei regelmäßiger Brauchwasserbereitung können wiederholte und längere Unterbrechung der Raumheizung/-kühlung auftreten.

### Komfort-Sollwert

Gilt nur, wenn für die Brauchwasserbereitung Nur Programm oder Programm + Warmhalten eingestellt ist. Beim Programmieren des Timers können Sie den Komfort-Sollwert als Voreinstellwert verwenden. Wenn Sie einen Speicher-Sollwert zu einem späteren Zeitpunkt ändern möchten, müssen Sie diesen Vorgang nur an einer Stelle durchführen.

Der Speicher wird erwärmt, bis die **Speicher-Komforttemperatur** erreicht wurde. Dabei handelt es sich um die höhere Soll-Temperatur bei einer programmierten Speicher-Komfort-Aktion.

Außerdem kann ein Speicherstopp programmiert werden. Diese Funktion stoppt auch dann das Aufwärmen des Speichers, wenn der Sollwert noch NICHT erreicht wurde. Programmieren Sie einen Speicherpunkt nur, wenn das Aufwärmen des Speichers absolut unerwünscht ist.

#	Code	Beschreibung
[5.2]	[6-0A]	Komfort-Sollwert ▪ 30°C~[6-0E]°C

### Eco-Sollwert

Die **Speicher-Eco-Temperatur** gibt die niedrigere Soll-Speichertemperatur an. Dabei handelt es sich um die Soll-Temperatur bei einer programmierten Speicher-Eco-Aktion (vorzugsweise tagsüber).

#	Code	Beschreibung
[5.3]	[6-0B]	Eco-Sollwert ▪ 30°C~min(50,[6-0E])°C

### Warmhalte-Sollwert

Die **Warmhalten-Soll-Speichertemperatur** wird folgendermaßen verwendet:

- Im Modus Programm + Warmhalten, im Warmhalten-Modus: Die garantierte minimale Speichertemperatur wird durch den Warmhalte-Sollwert abzüglich der Warmhaltehysterese festgelegt. Wenn die Speichertemperatur unter diesen Wert fällt, wird der Speicher beheizt.
- bei Speicher Komfort zur Priorisierung der Brauchwasserbereitung. Wenn die Speichertemperatur über diesen Wert steigt, werden Brauchwasserbereitung und Raumheizung/-kühlung nacheinander ausgeführt.

#	Code	Beschreibung
[5.4]	[6-0C]	Warmhalte-Sollwert ▪ 30°C~min(50,[6-0E])°C

### Zeitprogramm

Sie können das Speichertemperaturprogramm über den Programm-Bildschirm festlegen. Ausführliche Informationen zu diesem Bildschirm finden Sie unter **"8.3.8 Programmbildschirm: Beispiel"** [p. 56].

### Betriebsart Heizen

Es gibt 3 verschiedene Arten der Brauchwasserbereitung. Sie unterscheiden sich in der Art, wie die Soll-Speichertemperatur eingestellt wird und wie das Gerät darauf reagiert.

#	Code	Beschreibung
[5.6]	[6-0D]	Betriebsart Heizen <ul style="list-style-type: none"> <li>0: Nur Warmhalten: Nur Warmhalten-Betrieb zulässig.</li> <li>1: Programm + Warmhalten: Der Brauchwasserspeicher wird gemäß einem Programm und zwischen den programmierten Warmhaltezyklen geheizt, wenn Warmhalten aktiviert ist.</li> <li>2: Nur Programm: Der Brauchwasserspeicher kann NUR über ein Programm geheizt werden.</li> </ul>

Weitere Informationen dazu finden Sie in der Betriebsanleitung.



### INFORMATION

Gefahr eines Raumheizung-Leistungengpasses für den Brauchwasser-Speicher ohne interne Zusatzheizung: Bei einem häufigen Brauchwasserbetrieb kommt es zu häufigen und langfristigen Raumheizung-/Kühlunterbrechungen, wenn Sie Folgendes auswählen:

Speicher > Betriebsart Heizen > Nur Warmhalten.

### Desinfektion

Gilt nur für Anlagen mit Brauchwasserspeicher.

Die Desinfektionsfunktion dient zum Desinfizieren des Brauchwasserspeichers. Das geschieht, indem in bestimmten Zeitabständen das Wasser im Speicher auf eine bestimmte Temperatur aufgeheizt wird.



### ACHTUNG

Die Einstellungen für die Desinfektionsfunktion MÜSSEN vom Monteur gemäß der gültigen Gesetzgebung festgelegt werden.

#	Code	Beschreibung
[5.7.1]	[2-01]	Aktivierung <ul style="list-style-type: none"> <li>0: Nein</li> <li>1: Ja</li> </ul>
[5.7.2]	[2-00]	Betriebstag <ul style="list-style-type: none"> <li>0: täglich</li> <li>1: Montag</li> <li>2: Dienstag</li> <li>3: Mittwoch</li> <li>4: Donnerstag</li> <li>5: Freitag</li> <li>6: Samstag</li> <li>7: Sonntag</li> </ul>
[5.7.3]	[2-02]	Startzeit
[5.7.4]	[2-03]	Speicher-Sollwert 55°C~75°C
[5.7.5]	[2-04]	Dauer 5~60 Minuten

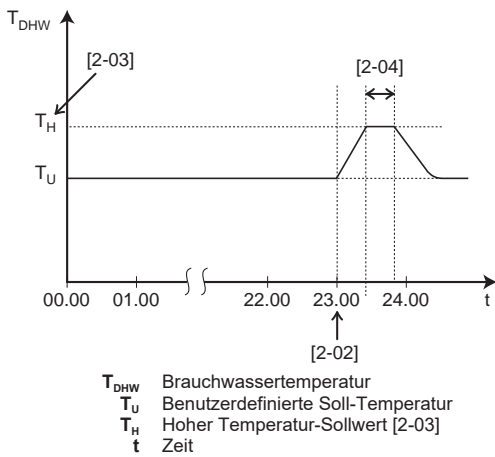

**WARNUNG**

Denken Sie daran, dass nach Durchführung der Desinfektion die Temperatur des Warmwassers, das aus einem Warmwasserhahn entnommen wird, so heiß ist, dass seine Temperatur dem Wert entspricht, der durch die bauseitige Einstellung [2-03] festgelegt ist.

Falls das Warmwasser aus dem Brauchwasserspeicher so heiß sein könnte, dass für Menschen Verbrühungsgefahr besteht, sollte ein Mischventil (bauseitig zu liefern) am Auslasswasserhahn des Brauchwasserspeichers installiert werden. Dieses Mischventil sollte dann dafür sorgen, dass die Temperatur des aus dem Warmwasserhahn entnommenen Wassers niemals höher sein kann als eine vorher eingestellte Maximaltemperatur. Die Maximaltemperatur muss gemäß der gültigen Gesetzgebung festgelegt werden.



**ACHTUNG**

Stellen Sie sicher, dass die Startzeit der Desinfektionsfunktion [5.7.3] mit festgelegter Dauer [5.7.5] NICHT durch einen möglichen Brauchwasserbedarf unterbrochen wird.



**ACHTUNG**

ZH Aktivierungsprogramm [9.4.2] wird verwendet, um den Betrieb der Zusatzheizung basierend auf einem Wochenprogramm einzuschränken oder zu ermöglichen. Ratschlag: Um eine erfolglose Ausführung der Desinfektionsfunktion zu vermeiden, aktivieren Sie zumindest die Zusatzheizung (über das wöchentliche Programm) für mindestens 4 Stunden ab dem programmierten Beginn der Desinfektion. Wenn der Betrieb der Zusatzheizung während der Desinfektion eingeschränkt ist, wird diese Funktion NICHT erfolgreich ausgeführt, und die entsprechende Warnung AH wird ausgegeben.



**HINWEIS**

**Desinfektionsmodus.** Auch wenn Sie den Heizbetrieb ausschalten ([C.3]: Betrieb > Speicher), bleibt der Desinfektionsmodus aktiv. Wenn Sie aber die Desinfektion während der Ausführung ausschalten, kommt es zu einem AH-Fehler.



**INFORMATION**

Bei Anzeige des Fehlercodes AH und nicht erfolgter Unterbrechung der Desinfektionsfunktion aufgrund der Brauchwassernutzung, sollte folgendes Verfahren durchgeführt werden:

- Wenn der Modus Nur Warmhalten oder Programm + Warmhalten ausgewählt ist, wird empfohlen, den Start der Desinfektionsfunktion mindestens 4 Stunden später als die letzte erwartete große Brauchwasserentnahme zu programmieren. Dieser Start kann über die Monteur-Einstellungen (Desinfektionsfunktion) konfiguriert werden.
- Wenn der Modus Nur Programm ausgewählt ist, wird empfohlen, eine Eco-Aktion 3 Stunden vor dem programmierten Start der Desinfektionsfunktion zu programmieren, um den Speicher vorzuheizen.



**INFORMATION**

Die Desinfektionsfunktion wird neu gestartet, wenn die Brauchwassertemperatur während der Dauer 5°C unter die Desinfektions-Solltemperatur fällt.

**Maximaler Sollwert für die Brauchwassertemperatur**

Die maximale Temperatur, die Benutzer für das Brauchwasser wählen können. Sie können diese Einstellung verwenden, um die Temperaturen an den Warmwasserhähnen zu beschränken.



**INFORMATION**

Während der Desinfektion des Brauchwasserspeichers kann die Brauchwassertemperatur diesen Maximalwert überschreiten.



**INFORMATION**

Beschränken Sie die maximale Temperatur für das Brauchwasser gemäß der geltenden Gesetzgebung.

#	Code	Beschreibung
[5.8]	[6-0E]	Maximum  Die maximale Temperatur, die Benutzer für das Brauchwasser wählen können. Sie können diese Einstellung verwenden, um die Temperatur an den Warmwasserhähnen zu beschränken.  Die maximale Temperatur gilt NICHT während der Desinfektionsfunktion. Siehe Desinfektionsfunktion.

**Hysterese**

Die folgende EIN-Hysterese kann festgelegt werden.

**EIN-Hysterese der Wärmepumpe**

Gilt, wenn für die Brauchwasserbereitung nur Warmhalten eingestellt ist. Wenn die Speichertemperatur unter die Warmhalten-Temperatur minus der EIN-Hysteresetemperatur der Wärmepumpe fällt, erwärmt sich der Speicher bis zur Warmhalten-Temperatur.

Die minimale EIN-Temperatur ist 20°C, auch wenn die Sollwert-Hysterese geringer als 20°C ist.

#	Code	Beschreibung
[5.9]	[6-00]	EIN-Hysterese der Wärmepumpe • 2°C~40°C

**Warmhaltehysterese**

Gilt, wenn für die Brauchwasserbereitung Programm+Warmhalten eingestellt ist. Wenn die Speichertemperatur unter die Warmhalten-Temperatur minus der Warmhalten-Hysteresetemperatur fällt, erwärmt sich der Speicher bis zur Warmhalten-Temperatur.

## 8 Erweiterte-Funktion

#	Code	Beschreibung
[5.A]	[6-08]	Warmhaltehysterese ▪ 2°C~20°C

### Sollwertmodus

#	Code	Beschreibung
[5.B]	Nicht zutreffend	Sollwertmodus: ▪ Festgelegt ▪ Witterungsgeführt

### Witterungsgeführte Kurve

Bei witterungsgeführtem Betrieb wird die Soll-Speichertemperatur automatisch je nach durchschnittlicher Außentemperatur bestimmt: Bei niedrigen Außentemperaturen steigen die Soll-Speichertemperaturen aufgrund von kälterem Wasser am Kaltwasserhahn und umgekehrt.

Wenn für die Brauchwasserbereitung Nur Programm oder Programm + Warmhalten eingestellt ist, ist die Speicher-Komfort-Temperatur witterungsgeführt (gemäß der witterungsgeführten Kurve), aber die Speicher-Eco- und die Warmhalten-Temperatur sind NICHT witterungsgeführt.

Wenn Nur Warmhalten für die Brauchwasserbereitung eingestellt ist, ist die Soll-Speichertemperatur witterungsgeführt (gemäß der witterungsgeführten Kurve). Während des witterungsgeführten Betriebs kann der Endbenutzer die Soll-Speichertemperatur an der Bedieneinheit nicht einstellen. Beachten Sie auch "8.3.7 Detaillierter Bildschirm mit der witterungsgeführten Kurve" ▶ 56].

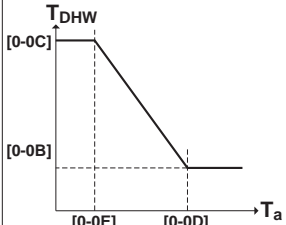
#	Code	Beschreibung
[5.C]	[0-0E] [0-0D] [0-0C] [0-0B]	Witterungsgeführte Kurve  ▪ $T_{DHW}$ : Die Soll-Speichertemperatur. ▪ $T_a$ : Die (durchschnittliche) Außenumgebungstemperatur  ▪ [0-0E]: niedrige Außenumgebungstemperatur: 40°C~5°C ▪ [0-0D]: hohe Außenumgebungstemperatur: 10°C~25°C ▪ [0-0C]: Soll-Speichertemperatur, wenn die Außentemperatur der niedrigen Umgebungstemperatur entspricht oder niedriger ist: 45°C~[6-0E]°C ▪ [0-0B]: Soll-Speichertemperatur, wenn die Außentemperatur der niedrigen Umgebungstemperatur entspricht oder höher ist: 35°C~[6-0E]°C

### Marge

Im Betrieb zur Brauchwasserbereitung kann der folgende Hysteresewert für den Wärmepumpenbetrieb eingestellt werden:

#	Code	Beschreibung
[5.D]	[6-01]	Der Temperaturunterschied, durch den die AUS-Temperatur der Wärmepumpe bestimmt wird. Bereich: 0°C~10°C

Beispiel: Sollwert ( $T_U$ ) > maximale Wärmepumpentemperatur-[6-01] ( $T_{HP\ MAX}$ -[6-01])

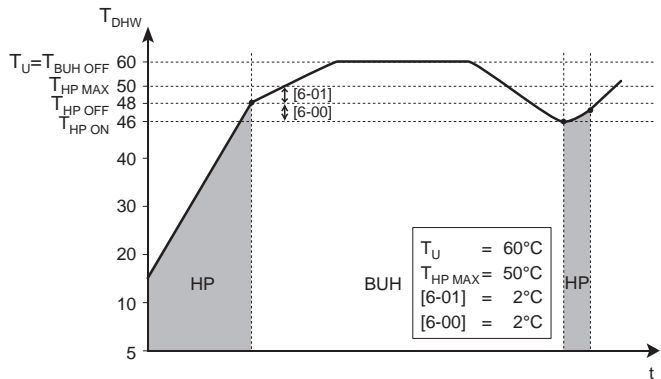

**BUH** Reserveheizung

**HP** Wärmepumpe. Wenn die Aufwärmzeit durch die Wärmepumpe zu lange dauert, kann zusätzliche Erwärmung durch die Reserveheizung erfolgen.

$T_{BUH\ OFF}$  AUS-Temperatur der Reserveheizung ( $T_U$ )

$T_{HP\ MAX}$  Maximale Temperatur durch Wärmepumpe am Sensor im Brauchwasserspeicher

$T_{HP\ OFF}$  AUS-Temperatur der Wärmepumpe ( $T_{HP\ MAX}$ -[6-01])

$T_{HP\ ON}$  EIN-Temperatur der Wärmepumpe ( $T_{HP\ OFF}$ -[6-00])

$T_{DHW}$  Brauchwassertemperatur

$T_U$  Benutzerdefinierter Temperatur-Sollwert (an der Bedieneinheit festgelegt)

t Zeit

Beispiel: Sollwert ( $T_U$ ) ≤ maximale Wärmepumpentemperatur-[6-01] ( $T_{HP\ MAX}$ -[6-01])

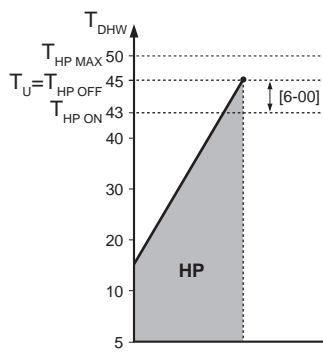

**HP** Wärmepumpe. Wenn die Aufwärmzeit durch die Wärmepumpe zu lange dauert, kann zusätzliche Erwärmung durch die Reserveheizung erfolgen.

$T_{HP\ MAX}$  Maximale Temperatur durch Wärmepumpe am Sensor im Brauchwasserspeicher

$T_{HP\ OFF}$  AUS-Temperatur der Wärmepumpe ( $T_{HP\ MAX}$ -[6-01])

$T_{HP\ ON}$  EIN-Temperatur der Wärmepumpe ( $T_{HP\ OFF}$ -[6-00])

$T_{DHW}$  Brauchwassertemperatur

$T_U$  Benutzerdefinierter Temperatur-Sollwert (an der Bedieneinheit festgelegt)

t Zeit



### INFORMATION

Die maximale Wärmepumpentemperatur hängt von der Umgebungstemperatur ab. Für weitere Informationen siehe Betriebsbereich.

### 8.4.7 Benutzereinstellungen

#### Sprache

#	Code	Beschreibung
[7.1]	Nicht zutreffend	Sprache

#### Zeit/Datum

#	Code	Beschreibung
[7.2]	Nicht zutreffend	Einstellen der lokalen Uhrzeit und des Datums



#### INFORMATION

Standardmäßig ist die Sommerzeit aktiviert und das Uhrzeitformat ist auf 24 Stunden eingestellt. Wenn Sie diese Einstellungen ändern möchten, können Sie dies über die Menüstruktur (Benutzereinstellungen > Zeit/ Datum) tun, sobald das Gerät initialisiert wurde.

#### Ruhetag

##### Über den Ferienbetrieb

Während Ihrer Ferien können Sie den Ferienbetrieb verwenden, um die normalen Programme zu umgehen, ohne sie ändern zu müssen. Während der Urlaubsbetrieb aktiv ist, werden der Raumheizung-/Kühlenbetrieb und der Brauchwasserbetrieb ausgeschaltet. Der Frostschutz Raum und der Anti-Legionellen-Betrieb bleiben aktiv.

##### Typischer Ablauf

Die Verwendung des Ferienbetriebs umfasst normalerweise die folgenden Schritte:

- 1 Einstellen des Startdatums und Enddatums des Urlaubs.
- 2 Aktivieren des Ferienbetriebs.

##### So überprüfen Sie, ob der Ferienbetrieb aktiviert ist und/oder ausgeführt wird

Wenn auf dem Startbildschirm angezeigt wird, ist der Urlaubsmodus aktiv.

##### So konfigurieren Sie den Urlaub

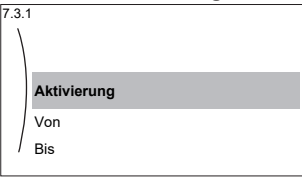
1	Aktivieren Sie den Ferienbetrieb.	—
	<ul style="list-style-type: none"> <li>Gehen Sie zu [7.3.1]: Benutzereinstellungen &gt; Ferien &gt; Aktivierung.</li> </ul>  <ul style="list-style-type: none"> <li>Wählen Sie Ein.</li> </ul>	
2	Legen Sie den ersten Tag Ihres Urlaubs fest.	—
	<ul style="list-style-type: none"> <li>Gehen Sie zu [7.3.2]: Von.</li> </ul>	
	<ul style="list-style-type: none"> <li>Wählen Sie ein Datum aus.</li> </ul>	
	<ul style="list-style-type: none"> <li>Bestätigen Sie die Änderungen.</li> </ul>	
3	Legen Sie den letzten Tag Ihres Urlaubs fest.	—
	<ul style="list-style-type: none"> <li>Gehen Sie zu [7.3.3]: Bis.</li> </ul>	
	<ul style="list-style-type: none"> <li>Wählen Sie ein Datum aus.</li> </ul>	
	<ul style="list-style-type: none"> <li>Bestätigen Sie die Änderungen.</li> </ul>	

### Geräuscharm

#### Über den geräuscharmen Betrieb

Sie können den geräuscharmen Betrieb nutzen, um die Betriebsgeräusche des Außengeräts zu verringern. Hierdurch wird jedoch auch die Heiz-/Kühlleistung des Systems verringert. Es gibt mehrere Stufen des geräuscharmen Betriebs.

Sie können:

- Den geräuscharmen Betrieb komplett deaktivieren
- Bis zur nächsten programmierten Aktion eine Stufe des geräuscharmen Betriebs manuell aktivieren
- Ein Programm für den geräuscharmen Betrieb verwenden bzw. programmieren



#### INFORMATION

Wenn die Außentemperatur unter Null liegt, empfehlen wir, NICHT die niedrigste Stufe geräuscharmer Betrieb zu verwenden.

#### So überprüfen Sie, ob der geräuscharme Betrieb aktiv ist

Wenn im Startbildschirm angezeigt wird, ist Geräuscharm aktiv.

#### So verwenden Sie den geräuscharmen Betrieb

1	Gehen Sie zu [7.4.1]: Benutzereinstellungen > Leise > Aktivierung.	
2	Führen Sie eine der folgenden Aktionen aus:	—

Wenn Sie folgende Aktion ausführen möchten...	dann...
Den geräuscharmen Betrieb komplett deaktivieren	Wählen Sie Aus.
Eine Stufe des geräuscharmen Betriebs manuell aktivieren	Wählen Sie den anwendbaren Geräuscharm-Pegel. <b>Beispiel:</b> Am leisesten.
Ein Programm für den geräuscharmen Betrieb verwenden bzw. programmieren	Wählen Sie Automatisch. Gehen Sie zu [7.4.2] Zeitprogramm und programmieren Sie das Programm. Ausführliche Informationen zur Programmierung finden Sie unter <a href="#">"8.3.8 Programmbildschirm: Beispiel"  &gt; 56</a> .

#### Nutzungsbeispiel: Das Baby schläft nachmittags

Sie befinden sich in folgender Situation:

- Sie haben ein Programm für den geräuscharmen Betrieb programmiert:
  - Während der Nacht: Am leisesten.
  - Tagsüber: Aus um die Heiz-/Kühlleistung des Systems zu gewährleisten.
- Nachmittags schläft jedoch Ihr Baby, und Sie möchten, dass das System geräuscharm betrieben wird.

Sie können folgendermaßen vorgehen:

1	Gehen Sie zu [7.4.1]: Benutzereinstellungen > Leise > Aktivierung.	
2	Wählen Sie Am leisesten.	

Vorteil:

Das Außengerät läuft auf der geräuscharmsten Stufe.

## 8 Erweiterte-Funktion

### Elektrizitätspreise und Gaspreise



Nur geltende in Kombination mit der Bivalent-Funktion. Siehe auch "Bivalent" ▶ 81].

#	Code	Beschreibung
[7.5.1]	Nicht zutreffend	Strompreis > Hoch
[7.5.2]	Nicht zutreffend	Strompreis > Mittel
[7.5.3]	Nicht zutreffend	Strompreis > Niedrig
[7.6]	Nicht zutreffend	Gaspreis

#### INFORMATION

Der Strompreis kann nur eingestellt werden, wenn Bivalent auf EIN gesetzt ist ([9.C.1] oder [C-02]). Diese Werte können nur in der Menüstruktur [7.5.1], [7.5.2] und [7.5.3] eingestellt werden. Verwenden Sie KEINE Übersichtseinstellungen.



#### Gasarif einstellen

1	Gehen Sie zu [7.6]: Benutzereinstellungen > Gaspreis.	
2	Wählen Sie den richtigen Gaspreis.	
3	Bestätigen Sie die Änderungen.	

#### INFORMATION

Preisspanne von 0,00~990 Währungseinheit/kWh (mit 2 Kommastellen).

#### Stromtarif einstellen

1	Gehen Sie zu [7.5.1]/[7.5.2]/[7.5.3]: Benutzereinstellungen > Strompreis > Hoch/Mittel/Niedrig.	
2	Wählen Sie den richtigen Strompreis.	
3	Bestätigen Sie die Änderungen.	
4	Wiederholen Sie dies für alle drei Strompreise.	—



#### INFORMATION

Preisspanne von 0,00~990 Währungseinheit/kWh (mit 2 Kommastellen).

#### INFORMATION

Wurde kein Programm eingestellt, dann wird Strompreis für Hoch berücksichtigt.

#### Programm-Timer für Stromtarif einstellen

1	Gehen Sie zu [7.5.4]: Benutzereinstellungen > Strompreis > Zeitprogramm.	
2	Programmieren Sie die Auswahl über den Programm-Bildschirm. Sie können die Strompreise Hoch, Mittel und Niedrig entsprechend Ihrem Stromanbieter festlegen.	—
3	Bestätigen Sie die Änderungen.	

#### INFORMATION

Die Werte für Hoch, Mittel und Niedrig entsprechen den vorher eingestellten Stromtarifwerten. Wurde kein Programm eingestellt, dann wird der Stromtarif für Hoch herangezogen.

### Über Energiepreise im Fall einer Prämie je kWh erneuerbarer Energie

Beim Einstellen der Strompreise kann eine Prämie in Betracht gezogen werden. Obwohl die laufenden Kosten steigen können, werden die Gesamtbetriebskosten unter Berücksichtigung der Rückerstattung optimiert.

#### HINWEIS

Stellen Sie sicher, dass die Strompreiseinstellungen nach Ablauf des Prämienzeitraums wieder geändert werden.

### Ermittlung des Gaspreises im Fall einer Prämie je kWh erneuerbarer Energie

Berechnen Sie den Wert für den Gaspreis mit der folgenden Formel:

- Tatsächlicher Gaspreis + (Prämie/kWh×0,9)

Informationen zum Festlegen des Gaspreises finden Sie unter "Gasarif einstellen" ▶ 74].

### Ermittlung des Strompreises im Fall einer Prämie je kWh erneuerbarer Energie

Berechnen Sie den Wert für den Strompreis mit der folgenden Formel:

- Tatsächlicher Strompreis+Prämie/kWh

Informationen zum Festlegen des Strompreises finden Sie unter "Stromtarif einstellen" ▶ 74].

#### Beispiel

Dies ist ein Beispiel, und die in diesem Beispiel verwendeten Preise und/oder Werte entsprechen NICHT den realen Preisen und/oder Werten.

Daten	Preis/kWh
Gaspreis	4,08
Strompreis	12,49
Prämie für erneuerbare Energie je kWh	5

#### Berechnung des Gaspreises:

Gaspreis=Tatsächlicher Gaspreis + (Prämie/kWh×0,9)

Gaspreis=4,08+(5×0,9)

Gaspreis=8,58

#### Berechnung des Strompreises:

Strompreis=Tatsächlicher Strompreis + Prämie/kWh

Strompreis=12,49+5

Strompreis=17,49

Preis	Wert in "Brotkrumen"
Gas: 4,08 /kWh	[7.6]=8,6
Strom: 12,49 /kWh	[7.5.1]=17

### 8.4.8 Information

#### Händlerinformation

Der Monteur kann hier seine Kontaktnummer eintragen.

#	Code	Beschreibung
[8.3]	Nicht zutreffend	Nummer, die die Benutzer bei Problemen anrufen können.

#### Mögliche auslesbare Informationen

Im Menü...	können Sie Folgendes auslesen...
[8.1] Energiedaten	Wärme erzeugt, Stromverbrauch und Gasverbrauch
[8.2] Fehlerübersicht	Fehler-Liste

Im Menü...	können Sie Folgendes auslesen...
[8.3] Händlerinformation	Kontakt/Helpdesk-Nr.
[8.4] Sensoren	Raum-, Speicher- oder Brauchwasser-, Außen- und Vorlauftemperatur (wenn zutreffend)
[8.5] Aktoren	Status/Modus jedes Aktors <b>Beispiel:</b> Brauchwasserpumpe EIN/AUS
[8.6] Betriebsarten	Aktuelle Betriebsart <b>Beispiel:</b> Abtaungs-/Ölrückführungsmodus
[8.7] Info	Versionsinformationen über das System
[8.8] Verbindungsstatus	Informationen zum Verbindungsstatus des Geräts, des Raumthermostats und des LAN-Adapters.

## 8.4.9 Monteureinstellungen

### Konfigurationsassistent

Nach dem ersten Einschalten des Systems leitet die Bedieneinheit Sie durch die Verwendung des Konfigurationsassistenten. Auf diese Art können Sie die wichtigsten Ausgangseinstellungen vornehmen. Auf diese Art kann das Gerät ordnungsgemäß laufen. Danach können detailliertere Einstellungen bei Bedarf über die Menüstruktur vorgenommen werden.

Um den Konfigurationsassistenten neu zu starten, gehen Sie zu Monteureinstellungen > Konfigurations-Assistent [9.1].

### Brauchwasser

Dieser Teil ist nur bei Systemen mit installiertem optionalem Brauchwasserspeicher relevant.

#### Brauchwasser

Die folgende Einstellung bestimmt, ob das System Brauchwasser bereiten kann und welcher Speicher verwendet wird. Legen Sie die Einstellung entsprechend der tatsächlichen Installation fest.

#	Code	Beschreibung
[9.2.1]	[E-05] <sup>(a)</sup> [E-06] <sup>(a)</sup> [E-07] <sup>(a)</sup>	<ul style="list-style-type: none"> <li>Kein BW Kein Speicher installiert.</li> <li>EKHWS/E Speicher mit an der Seite des Speichers installierter Zusatzheizung.</li> <li>EKHWP/HYC Speicher mit an der Oberseite des Speichers installierter optionaler Zusatzheizung.</li> </ul>

<sup>(a)</sup> Verwenden Sie die Menüstruktur anstelle der Überblickseinstellungen. Menüstruktur-Einstellung [9.2.1] ersetzt die folgenden 3 Überblickseinstellungen:

- [E-05]: Kann das System Brauchwasser bereiten?
- [E-06]: Ist ein Brauchwasserspeicher im System installiert?
- [E-07]: Welche Art von Brauchwasserspeicher ist installiert?

Im Fall von EKHWP/HYC empfehlen wir, die Temperatur der Zusatzheizung NICHT höher als 70°C einzustellen.

Im Fall des EKHWS\*D\* / EKHWSU\*D\* empfehlen wir die Verwendung der folgenden Einstellungen:

#	Code	Posten	EKHWS*D* / EKHWSU*D*	
			150/180	200/250/300
[9.2.1]	[E-07]	Speichertyp	0: EKHWS/E	5: EKHWP/HYC
Nicht zutreffend	[4-05]	Thermistor-Typ	0: Automatisch	1: Typ 1
[5.8]	[6-0E]	Maximale Speichertemperatur	≤75°C	

#### BW-Pumpe

#	Code	Beschreibung
[9.2.2]	[D-02]	<p>BW-Pumpe:</p> <ul style="list-style-type: none"> <li>0: Keine BW-Pumpe: NICHT installiert</li> <li>1: Sofortiges Warmwasser: Installiert für sofortiges Warmwasser bei Wasserentnahme. Der Benutzer legt die Betriebszeit der Brauchwasserpumpe anhand des Programms fest. Diese Pumpe kann über die Bedieneinheit geregelt werden.</li> <li>2: Desinfektion: Installiert für Desinfektion. Die Pumpe ist in Betrieb, wenn die Desinfektionsfunktion des Brauchwasserspeichers ausgeführt wird. Es sind keine weiteren Einstellungen erforderlich.</li> </ul> <p>Siehe auch Abbildungen unten.</p>

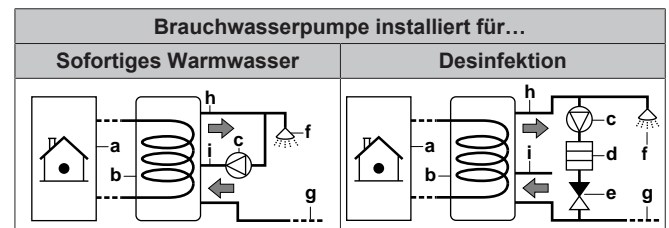

- a Innengerät
- b Speicher
- c Brauchwasserpumpe
- d Heizelement
- e Rückschlagventil
- f Dusche
- g Kaltwasser
- h WasserAUSLASS für Brauchwasser
- i Rückführungsanschluss

#### BW Pumpenprogramm

Programmieren Sie ein Programm für die Brauchwasserpumpe (**nur für bauseitig zu liefernde Brauchwasserpumpe für Sekundärückführung**).

**Programmieren Sie ein Brauchwasserpumpen-Programm**, um festzulegen, wann die Pumpe ein- bzw. ausgeschaltet wird.

Wenn die Pumpe eingeschaltet ist, läuft sie und stellt somit sicher, dass am Wasserhahn sofort Warmwasser verfügbar ist. Um Energie zu sparen, schalten Sie die Pumpe nur zu den Tageszeiten ein, an denen Warmwasser benötigt wird.

#### Reserveheizung

Neben der Art der Reserveheizung müssen die Spannung, Konfiguration und Leistung über die Bedieneinheit festgelegt werden.

Die Leistung für die unterschiedlichen Stufen der Reserveheizung muss eingestellt sein, damit die Stromverbrauchsmessung und/oder Stromverbrauchsfunktion ordnungsgemäß funktioniert. Wenn der

## 8 Erweiterte-Funktion

Widerstandswert der einzelnen Heizungen gemessen wird, können Sie die genaue Heizungsleistung einstellen. Dadurch wird die Genauigkeit der Stromdaten erhöht.

### Reserveheizungstyp

Die Reserveheizung ist so ausgelegt, dass sie an die meisten europäischen Stromnetze angeschlossen werden kann. Der Typ der Reserveheizung muss über die Bedieneinheit eingestellt werden. Bei Geräten mit einer Reserveheizung kann der Typ der Heizung angezeigt aber nicht geändert werden.

#	Code	Beschreibung
[9.3.1]	[E-03]	<ul style="list-style-type: none"> <li>▪ 2: 3 V</li> <li>▪ 3: 6 V</li> <li>▪ 4: 9 V</li> </ul>

### Spannung

- Für ein 3 V-Modell liegt diese fest bei 230 V, 1phasig.
- Bei einem 6 V-Modell kann folgendes eingestellt werden:
  - 230 V, 1phasig
  - 230 V, 3phasig
- Für ein 9 V-Modell liegt diese fest bei 400 V, 3phasig.

#	Code	Beschreibung
[9.3.2]	[5-0D]	<ul style="list-style-type: none"> <li>▪ 0: 230 V, 1phasig</li> <li>▪ 1: 230 V, 3phasig</li> <li>▪ 2: 400 V, 3phasig</li> </ul>

### Erweiterte-Funktion

Die Reserveheizung kann auf verschiedene Arten konfiguriert werden. Sie können festlegen, dass Sie eine Reserveheizung mit nur 1 Stufe haben oder eine Reserveheizung mit 2 Stufen. Bei 2 Stufen hängt die Kapazität der zweiten Stufe von dieser Einstellung ab. Sie kann auch so gewählt werden, dass sie im Notfall eine höhere Kapazität der zweiten Stufe hat.

#	Code	Beschreibung
[9.3.3]	[4-0A]	<ul style="list-style-type: none"> <li>▪ 0: Relais 1</li> <li>▪ 1: Relais 1 / Relais 1+2<sup>(a)</sup></li> <li>▪ 2: Relais 1 / Relais 2<sup>(a)</sup></li> <li>▪ 3: Relais 1 / Relais 2 Notbetrieb-Relais 1+2<sup>(a)</sup></li> </ul>

(a) Nicht verfügbar für 3 V-Modelle.



#### INFORMATION

Die Einstellungen [9.3.3] und [9.3.5] sind verknüpft. Das Ändern der einen Einstellung beeinflusst die andere. Wenn Sie eine ändern, prüfen Sie, ob die andere noch wie gewünscht eingestellt ist.



#### INFORMATION

Während des normalen Betriebs entspricht die Kapazität der zweiten Stufe der Reserveheizung bei Nennspannung [6-03]+[6-04].



#### INFORMATION

Wenn [4-0A]=3 und der Notbetrieb aktiv ist, ist der Stromverbrauch der Reserveheizung maximal und entspricht 2×[6-03]+[6-04].

### Leistung Schritt 1

#	Code	Beschreibung
[9.3.4]	[6-03]	<ul style="list-style-type: none"> <li>▪ Die Leistung der ersten Stufe der Reserveheizung bei Nennspannung.</li> </ul>

### Zusätzliche Leistung Schritt 2

#	Code	Beschreibung
[9.3.5]	[6-04]	<ul style="list-style-type: none"> <li>▪ Der Leistungsunterschied zwischen der zweiten und ersten Stufe der Reserveheizung bei Nennspannung. Der Nennwert hängt von der Konfiguration der Reserveheizung ab.</li> </ul>

### Betrieb der Raumheizung oberhalb der Freigabetemperatur zulässig

#	Code	Beschreibung
[9.3.6]	[5-00]	<p>Betrieb der Raumheizung oberhalb der Freigabetemperatur zulässig: Ist der Betrieb der Reserveheizung oberhalb der Freigabetemperatur während des Raumheizungsbetriebs zulässig?</p> <ul style="list-style-type: none"> <li>▪ 1: NICHT zulässig</li> <li>▪ 0: Zulässig</li> </ul>
[9.3.7]	[5-01]	<p>Freigabetemperatur: Außentemperatur, unter der der Betrieb der Reserveheizung zulässig ist.</p> <p>Bereich: -15°C~35°C</p>

### Betrieb

#	Code	Beschreibung
[9.3.8]	[4-00]	<p>Betrieb der Reserveheizung:</p> <ul style="list-style-type: none"> <li>▪ 0: Eingeschränkt</li> <li>▪ 1: Zulässig</li> <li>▪ 2: Nur BW. Für Brauchwasser aktiviert, für Raumheizung deaktiviert</li> </ul>

## Zusatzheizung

### Leistung

Die Leistung der Zusatzheizung muss eingestellt sein, damit die Stromverbrauchsmessung und/oder Stromverbrauchskontrolle ordnungsgemäß funktioniert. Wenn der Widerstandswert der Zusatzheizung gemessen wird, können Sie die genaue Heizungsleistung einstellen. Dadurch wird die Genauigkeit der Stromdaten erhöht.

#	Code	Beschreibung
[9.4.1]	[6-02]	<p>Leistung [kW]. Gilt nur für Brauchwasserspeicher mit interner Zusatzheizung. Die Leistung der Zusatzheizung bei Nennspannung.</p> <p>Bereich: 0~10 kW</p>

### ZH Aktivierungsprogramm

Programmieren, wann die Zusatzheizung betrieben werden kann. Hier können Sie über den Programmbildschirm ein Programm für die Zusatzheizung festlegen. Zwei Aktionen pro Tag sind in einem Wochenprogramm zulässig. Weitere Informationen siehe ["8.3.8 Programmbildschirm: Beispiel" |> 56](#).

**Beispiel:** Ermöglichen Sie den Betrieb der Zusatzheizung nur nachts.

### ZH Eco-Timer

#	Code	Beschreibung
[9.4.3]	[8-03]	<p>Verzögerungs-Timer für Zusatzheizung.</p> <p>Verzögerungs-Timer für Start der Zusatzheizung, wenn der Brauchwassermodus aktiv ist.</p> <ul style="list-style-type: none"> <li>• Wenn der Brauchwassermodus NICHT aktiv ist, beträgt die Verzögerungszeit 20 Minuten.</li> <li>• Der Verzögerungszeit beginnt, wenn die EIN-Temperatur der Zusatzheizung erreicht ist.</li> <li>• Durch Anpassung der Verzögerungszeit der Zusatzheizung an die maximale Laufzeit kann eine optimale Balance zwischen Energieeffizienz und Aufwärmzeit erzielt werden.</li> <li>• Wenn die Verzögerungszeit für die Zusatzheizung auf einen zu hohen Wert eingestellt ist, kann es lange dauern, bis die Brauchwassertemperatur den eingestellten Sollwert erreicht.</li> <li>• Die Einstellung [8-03] hat nur Bedeutung bei Einstellung [4-03]=1. Die Einstellung [4-03]=0/2/3/4 begrenzt den Betrieb der Zusatzheizung automatisch in Relation zur Betriebszeit der Wärmepumpe, wenn diese im Brauchwasser-Heizmodus arbeitet.</li> <li>• Achten Sie darauf, dass [8-03] immer in Relation zur maximalen Laufzeit [8-01] steht.</li> </ul> <p>Bereich: 20~95 Minuten</p>

### Betrieb

#	Code	Beschreibung
[9.4.4]	[4-03]	<p>Legt die Betriebsbedingungen für die Zusatzheizung je nach Umgebungstemperatur, Brauchwassertemperatur oder Betriebsmodus der Wärmepumpe fest. Diese Einstellung gilt nur im Warmhaltebetrieb für Installationen mit separatem Brauchwasserspeicher. Bei der Einstellung [4-03]=1/2/3/4 kann der Zusatzheizungsbetrieb dennoch vom Zusatzheizungs-Aktivierungsprogramm eingeschränkt sein.</p>
[9.4.4]	[4-03]	<ul style="list-style-type: none"> <li>• 0: Der Zusatzheizungsbetrieb ist NICHT zulässig außer für "Desinfektionsfunktion" und "Leistungsfähiger Brauchwasser-Heizbetrieb". Verwenden Sie diese Einstellung nur, wenn die Leistung der Wärmepumpe für den Heizbedarf des Gebäudes und für das Brauchwasser während der gesamten Heizperiode ausreichend ist. Der Betrieb der Zusatzheizung ist nicht zulässig, wenn <math>T_a &lt; [5-03]</math> und <math>[5-02]=1</math> ist. Die Brauchwassertemperatur ist maximal so hoch wie die AUS-Temperatur der Wärmepumpe.</li> </ul>

#	Code	Beschreibung
[9.4.4]	[4-03]	<ul style="list-style-type: none"> <li>• 1: Zusatzheizungsbetrieb ist bei Bedarf zulässig.</li> </ul>
[9.4.4]	[4-03]	<ul style="list-style-type: none"> <li>• 2: Der Betrieb der Zusatzheizung ist außerhalb des Betriebsbereichs der Wärmepumpe zur Brauchwasserbereitung zulässig. Der Zusatzheizungsbetrieb ist nur in folgenden Fällen zulässig: <ul style="list-style-type: none"> <li>• Die Umgebungstemperatur liegt nicht im Betriebsbereich: <math>T_a &lt; [5-03]</math> oder <math>T_a &gt; 35^\circ\text{C}</math></li> </ul>                     Der Betrieb der Zusatzheizung ist nur zulässig, wenn <math>T_a &lt; [5-03]</math> ist, wenn die Raumheizungspriorität aktiviert ist (<math>[5-02]=1</math>). <ul style="list-style-type: none"> <li>• Die Brauchwassertemperatur liegt <math>2^\circ\text{C}</math> unter der AUS-Temperatur der Wärmepumpe.</li> </ul>                     Wenn der bivalente Betrieb aktiviert (<math>[C-02]=1</math>) und das Erlaubnissignal für den zusätzlichen Kessel auf EIN eingestellt ist, wird der Betrieb der Zusatzheizung eingeschränkt, auch wenn <math>T_a &lt; [5-03]</math> ist.                 </li> </ul>
9.4.4	[4-03]	<ul style="list-style-type: none"> <li>• 3: Die Zusatzheizung kann betrieben werden, wenn die Wärmepumpe NICHT aktiv im Brauchwassermodus arbeitet. Wie Einstellung 1, allerdings sind der Betrieb der Wärmepumpe zur Brauchwasserbereitung und der Zusatzheizungsbetrieb nicht gleichzeitig zulässig.</li> </ul>
9.4.4	[4-03]	<ul style="list-style-type: none"> <li>• 4: Der Zusatzheizungsbetrieb ist mit Ausnahme der "Desinfektionsfunktion" NICHT zulässig. Verwenden Sie diese Einstellung nur, wenn die Leistung der Wärmepumpe für den Heizbedarf des Gebäudes und für das Brauchwasser während der gesamten Heizperiode ausreichend ist. Der Betrieb der Zusatzheizung ist nicht zulässig, wenn <math>T_a &lt; [5-03]</math> und <math>[5-02]=1</math> ist. Die Brauchwassertemperatur ist maximal so hoch wie die AUS-Temperatur der Wärmepumpe.</li> </ul>

### Notfall

#### Notbetrieb

Wenn die Wärmepumpe ausfällt, können die Reserveheizung und/oder die Zusatzheizung als Notfallheizung genutzt werden und entweder automatisch oder durch manuellen Eingriff den gesamten Heizbedarf übernehmen.

- Wenn Notbetrieb auf Automatisch eingestellt ist und ein Wärmepumpenfehler auftritt:
  - Die Reserveheizung übernimmt automatisch den Heizbedarf.
  - Die Zusatzheizung im optionalen Speicher übernimmt automatisch die Brauchwasserproduktion.
- Wenn Notbetrieb auf Manuell gestellt ist und die Wärmepumpe ausfällt, stoppen der Brauchwasserbetrieb und die Raumheizung. Um eine manuelle Wiederherstellung über die Bedieneinheit vorzunehmen, rufen Sie den Fehler-Hauptmenübildschirm auf und prüfen, ob die Reserveheizung und/oder die Zusatzheizung den gesamten Heizbedarf übernehmen kann.

## 8 Erweiterte-Funktion

Wir empfehlen, Notbetrieb auf Automatisch zu setzen, wenn das Haus über längere Zeit unbeaufsichtigt ist.

#	Code	Beschreibung
[9.5]	Nicht zutreffend	<ul style="list-style-type: none"> <li>▪ 0: Manuell</li> <li>▪ 1: Automatisch</li> </ul>



### INFORMATION

Die Einstellung der Notfallautomatik kann nur in der Menüstruktur der Bedieneinheit eingestellt werden.



### INFORMATION

Falls [4-03]=1 oder 3, dann gilt Notbetrieb = Manuell nicht für die Zusatzheizung.



### INFORMATION

Wenn die Wärmepumpe ausfällt und Notbetrieb auf Manuell eingestellt ist, bleiben die Funktion "Frostschutz Raum", die Funktion "Estrich-Aufheiz" mittels der Fußbodenheizung und die Frostschutzfunktion für die Wasserleitungen auch dann aktiv, wenn der Benutzer den Notbetrieb NICHT bestätigt.

## Ausgleich

### Prioritäten

#### Für Systeme mit einem separaten Brauchwasserspeicher

#	Code	Beschreibung
[9.6.1]	[5-02]	<p>Priorität der Raumheizung: Legt fest, dass Brauchwasser nur durch die Zusatzheizung erwärmt wird, wenn die Außentemperatur unter der Prioritätstemperatur der Raumheizung liegt. Es wird empfohlen, diese Funktion zu aktivieren, um die Betriebszeit bei der Erwärmung des Speichers zu verkürzen und um einen garantierten Brauchwasserkomfort zu gewährleisten.</p> <ul style="list-style-type: none"> <li>▪ 0: Aus</li> <li>▪ 1: Ein</li> </ul> <p>[5-01] Freibetemperatur und [5-03] Prioritätstemperatur der Raumheizung beziehen sich auf die Reserveheizung. Daher müssen Sie [5-03] gleich oder ein paar Grad höher als [5-01] einstellen.</p>
[9.6.2]	[5-03]	<p>Prioritätstemperatur: Legt die Außentemperatur fest, unter der das Brauchwasser nur durch die Zusatzheizung erwärmt wird.</p> <p>Bereich: -15°C~35°C</p>

#	Code	Beschreibung
[9.6.3]	[5-04]	<p>Korrekturwert Zusatzheizung: Sollwert-Korrektur für die Temperatur des Brauchwassers: Sollwert-Korrektur für die gewünschte Temperatur des Brauchwassers: Diese Einstellung tritt bei niedrigen Außentemperaturen in Kraft, wenn die Funktion "Priorität der Raumheizung" aktiviert ist. Der korrigierte (höhere) Sollwert stellt sicher, dass die gesamte Wärmekapazität des Wassers im Speicher in etwa unverändert bleibt, indem im Speicher die kälteren unteren Wasserschichten (da die Wärmetauscherspule nicht in Betrieb ist) mit den wärmeren oberen Schichten aufgewogen werden.</p> <p>Bereich: 0°C~20°C</p>

#### Timer für Anforderung des simultanen Raumheizungs- und Brauchwasserbereitungsmodus

#	Code	Beschreibung
[9.6.4]	[8-02]	<p>Wiederanlauf-Timer: Mindestdauer zwischen zwei Zyklen zur Brauchwasserbereitung. Die tatsächliche Wiederanlaufzeit hängt auch von der Einstellung [8-04] ab.</p> <p>Bereich: 0~10 Stunden</p> <p><b>Hinweis:</b> Die minimale Zeit ist 0,5 Stunden, sogar wenn der ausgewählte Wert 0 ist.</p>
[9.6.5]	Nicht zutreffend	<p>Mindest-Laufzeit-Timer: NICHT ändern.</p>
[9.6.6]	[8-01]	<p>Maximaler Laufzeit-Timer für Brauchwasserbereitung. Die Brauchwassererwärmung stoppt, auch wenn die Soll-Temperatur für das Brauchwasser noch NICHT erreicht wurde. Die tatsächliche Höchstdauer hängt auch von der Einstellung [8-04] ab.</p> <ul style="list-style-type: none"> <li>▪ Bei Steuerung=Raumthermostat: Dieser Voreinstellwert wird nur bei Bedarf an Raumheizung oder -kühlung berücksichtigt. Besteht KEIN Bedarf an Raumheizung/-kühlung, wird der Speicher erwärmt, bis der Sollwert erreicht ist.</li> <li>▪ Wenn Steuerung≠Raumthermostat: Dieser voreingestellte Wert wird immer berücksichtigt.</li> </ul> <p>Bereich: 5~95 Minuten</p>
[9.6.7]	[8-04]	<p>Zusätzlicher Timer: Zusätzliche Laufzeit zur maximalen Laufzeit je nach Außentemperatur [4-02] oder [F-01].</p> <p>Bereich: 0~95 Minuten</p>

[8-02]: Wiederanlauf-Timer

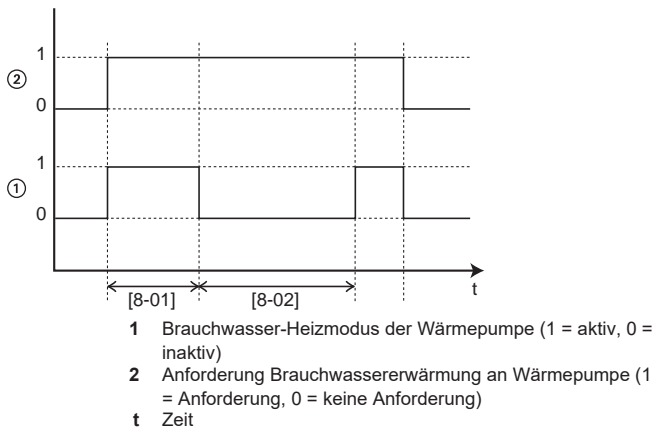

[8-04]: Zusätzlicher Timer bei [4-02]/[F-01]

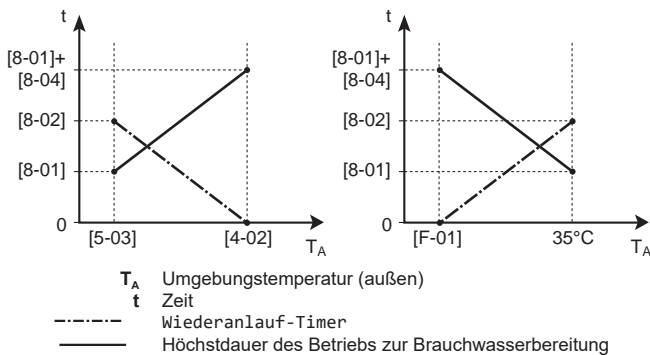

## Wasserrohr-Frostschutz

Nur relevant für Installationen mit Wasserrohren im Freien. Diese Funktion versucht, Wasserrohre im Freien vor dem Einfrieren zu schützen.

#	Code	Beschreibung
[9.7]	[4-04]	Wasserrohr-Frostschutz: <ul style="list-style-type: none"> <li>▪ 0: Periodisch</li> <li>▪ 1: Kontinuierlich</li> <li>▪ 2: Aus</li> </ul>

## Wärmepumpentarif-Netzanschluss

### **i** INFORMATION

Der Wärmepumpentarif-Netzanschlusskontakt ist mit den gleichen Anschlüssen verbunden (X5M/9+10) wie der Sicherheitsthermostat. Daher kann an das System ENTWEDER ein Wärmepumpentarif-Netzanschluss ODER ein Sicherheitsthermostat angeschlossen werden.

#	Code	Beschreibung
[9.8.1]	[D-01]	Verbindung zu einem Wärmepumpentarif oder Sicherheitsthermostat <ul style="list-style-type: none"> <li>▪ 0 Nein: Das Außengerät ist an einen normalen Netzanschluss angeschlossen.</li> <li>▪ 1 Offen: Das Außengerät ist an einen Wärmepumpentarif-Netzanschluss angeschlossen. Wenn das Wärmepumpentarifsignal vom Elektrizitätsversorgungsunternehmen gesendet wird, wird der Kontakt geöffnet und das Gerät wird auf "Zwangs-AUS" geschaltet. Wird das Signal erneut gegeben, wird der spannungsfreie Kontakt geschlossen und das Gerät nimmt wieder ihren Betrieb auf. Aktivieren Sie daher immer die Funktion "Automatischer Neustart".</li> <li>▪ 2 Geschlossen: Das Außengerät ist an einen Wärmepumpentarif-Netzanschluss angeschlossen. Wenn das Wärmepumpentarifsignal vom Elektrizitätsversorgungsunternehmen gesendet wird, wird der Kontakt geschlossen und das Gerät wird auf "Zwangs-AUS" geschaltet. Wird das Signal erneut gegeben, wird der spannungsfreie Kontakt geöffnet und das Gerät nimmt wieder seinen Betrieb auf. Aktivieren Sie daher immer die Funktion "Automatischer Neustart".</li> <li>▪ 3 Sicherheitsthermostat: Ein Sicherheitsthermostat ist mit dem System verbunden (Öffner).</li> </ul>
[9.8.2]	[D-00]	Reserveheizung zulassen: Welche Heizungen werden für den Betrieb bei Stromversorgung mit Wärmepumpentarif zugelassen? <ul style="list-style-type: none"> <li>▪ 0 Nein: Keine</li> <li>▪ 1 Nur ZH: Nur Zusatzheizung</li> <li>▪ 2 Nur RH: Nur Reserveheizung</li> <li>▪ 3 Alle: Alle Heizungen</li> </ul> Siehe Tabelle unten.  Die Einstellung 2 ist nur von Bedeutung, wenn es sich beim Wärmepumpentarif um einen Anschluss des Typs 1 handelt oder das Innengerät an einen Normaltarif-Netzanschluss (über X2M/5-6) angeschlossen ist und die Reserveheizung NICHT an den Anschluss für den Wärmepumpentarif angeschlossen ist.
[9.8.3]	[D-05]	Pumpe zulassen: <ul style="list-style-type: none"> <li>▪ 0 Nein: Pumpe ist zwangsweise ausgeschaltet</li> <li>▪ 1 Ja: Keine Beschränkung</li> </ul>

## 8 Erweiterte-Funktion

[D-00]	Zusatzheizung	Reserveheizung	Verdichter
0	Erzwungene ABSCHALTUNG	Erzwungene ABSCHALTUNG	Erzwungene ABSCHALTUNG
1	Zulässig		
2	Erzwungene ABSCHALTUNG	Zulässig	
3	Zulässig		

### Stromverbrauchskontrolle

#### Stromverbrauchskontrolle

Weitere Informationen zu dieser Funktion finden Sie unter "5 Anwendungsrichtlinien" ▶ 11].

#	Code	Beschreibung
[9.9.1]	[4-08]	Stromverbrauchskontrolle: <ul style="list-style-type: none"> <li>0 Nein: Deaktiviert.</li> <li>1 Kontinuierlich: Aktiviert: Sie können einen Wert für die Leistungsbegrenzung (in A oder kW) einstellen, auf den der Stromverbrauch des Systems ständig begrenzt wird.</li> <li>2 Eingänge: Aktiviert: Sie können bis zu vier verschiedene Werte für die Leistungsbegrenzung (in A oder kW) einstellen, auf die der Stromverbrauch des Systems begrenzt wird, wenn der entsprechende Digitaleingang dies vorgibt.</li> </ul>
[9.9.2]	[4-09]	Typ: <ul style="list-style-type: none"> <li>0 Amp: Die Werte für die Leistungsbegrenzung werden in A eingestellt.</li> <li>1 kW: Die Werte für die Leistungsbegrenzung werden in kW eingestellt.</li> </ul>

Beschränkung, wenn [9.9.1]=Kontinuierlich und [9.9.2]=Amp:

#	Code	Beschreibung
[9.9.3]	[5-05]	Limit: Gilt nur bei ständiger Aktivierung des Spannungsbegrenzungs-Modus. 0 A~50 A

Beschränkungen, wenn [9.9.1]=Eingänge und [9.9.2]=Amp:

#	Code	Beschreibung
[9.9.4]	[5-05]	Limit 1: 0 A~50 A
[9.9.5]	[5-06]	Limit 2: 0 A~50 A
[9.9.6]	[5-07]	Limit 3: 0 A~50 A
[9.9.7]	[5-08]	Limit 4: 0 A~50 A

Beschränkung, wenn [9.9.1]=Kontinuierlich und [9.9.2]=kW:

#	Code	Beschreibung
[9.9.8]	[5-09]	Limit: Gilt nur bei ständiger Aktivierung des Leistungsbegrenzungs-Modus. 0 kW~20 kW

Beschränkungen, wenn [9.9.1]=Eingänge und [9.9.2]=kW:

#	Code	Beschreibung
[9.9.9]	[5-09]	Limit 1: 0 kW~20 kW
[9.9.A]	[5-0A]	Limit 2: 0 kW~20 kW

#	Code	Beschreibung
[9.9.B]	[5-0B]	Limit 3: 0 kW~20 kW
[9.9.C]	[5-0C]	Limit 4: 0 kW~20 kW

#### Prioritätsheizung

#	Code	Beschreibung
[9.9.D]	[4-01]	<p><b>Stromverbrauchskontrolle DEAKTIVIERT [4-08]=0</b></p> <ul style="list-style-type: none"> <li>0 Keine: Reserveheizung und Zusatzheizung können gleichzeitig betrieben werden.</li> <li>1 Zusatzheizung: Die Zusatzheizung hat Priorität.</li> <li>2 Reserveheizung: Die Reserveheizung hat Priorität.</li> </ul> <p><b>Stromverbrauchskontrolle AKTIVIERT [4-08]=1/2</b></p> <ul style="list-style-type: none"> <li>0 Keine: Abhängig von der Leistungsbegrenzungsstufe wird zunächst die Zusatzheizung eingeschränkt, bevor die Reserveheizung eingeschränkt wird.</li> <li>1 Zusatzheizung: Abhängig von der Leistungsbegrenzungsstufe wird zunächst die Reserveheizung eingeschränkt, bevor die Zusatzheizung eingeschränkt wird.</li> <li>2 Reserveheizung: Abhängig von der Leistungsbegrenzungsstufe wird zunächst die Zusatzheizung eingeschränkt, bevor die Reserveheizung eingeschränkt wird.</li> </ul>

**Hinweis:** Falls die Stromverbrauchskontrolle DEAKTIVIERT ist (für alle Modelle), legt die Einstellung [4-01] fest, ob die Reserveheizung und die Zusatzheizung simultan betrieben werden können oder ob die Zusatzheizung/Reserveheizung Vorrang vor der Reserveheizung/Zusatzheizung hat.

Falls die Stromverbrauchskontrolle AKTIVIERT ist, legt die Einstellung [4-01] die Priorität der elektrischen Heizungen abhängig von der geltenden Einschränkung fest.

### Stromverbrauchsmessung

#### Stromverbrauchsmess.

Wenn die Stromverbrauchsmessung mithilfe externer Strommessgeräte erfolgt, konfigurieren Sie die Einstellungen wie im Folgenden beschrieben. Wählen Sie die Impulsfrequenzangabe der einzelnen Strommessgeräte gemäß den Spezifikationen des Strommessgeräts. Sie können bis zu 2 Strommessgeräte mit unterschiedlichen Impulsfrequenzen anschließen. Wenn nur 1 oder kein Strommessgerät verwendet wird, geben Sie durch Auswahl von Keine an, dass der entsprechende Impulseingang NICHT verwendet wird.

#	Code	Beschreibung
[9.A.1]	[D-08]	Stromzähler 1: <ul style="list-style-type: none"> <li>0 Keine: NICHT installiert</li> <li>1 1/10kWh: Installiert</li> <li>2 1/kWh: Installiert</li> <li>3 10/kWh: Installiert</li> <li>4 100/kWh: Installiert</li> <li>5 1000/kWh: Installiert</li> </ul>

#	Code	Beschreibung
[9.A.2]	[D-09]	Stromzähler 2: <ul style="list-style-type: none"> <li>▪ 0 Keine: NICHT installiert</li> <li>▪ 1 1/10kWh: Installiert</li> <li>▪ 2 1/kWh: Installiert</li> <li>▪ 3 10/kWh: Installiert</li> <li>▪ 4 100/kWh: Installiert</li> <li>▪ 5 1000/kWh: Installiert</li> </ul>

### Fühler

#### Externer Fühler

#	Code	Beschreibung
[9.B.1]	[C-08]	Externer Fühler: Wenn ein optionaler externer Umgebungstemperaturfühler angeschlossen wird, muss der Fühlertyp eingestellt werden. <ul style="list-style-type: none"> <li>▪ 0 Keine: NICHT installiert. Der Fühler in der Bedieneinheit und im Außengerät werden zum Messen eingesetzt.</li> <li>▪ 1 Außen: Angeschlossen an die Platine des Innengeräts, das die <b>Außentemperatur</b> misst. <b>Hinweis:</b> Für einige Funktionen wird der Temperaturfühler im Außengerät noch verwendet.</li> <li>▪ 2 Raum: Angeschlossen an die Platine des Innengeräts, das die <b>Innentemperatur</b> misst. Der Temperaturfühler in der Bedieneinheit wird NICHT mehr verwendet. <b>Hinweis:</b> Dieser Wert ist nur bei Raumthermostatregelung relevant.</li> </ul>

#### Abweichung ext. ATFühl.

Gilt NUR, wenn ein externer Außentemperaturfühler angeschlossen und konfiguriert ist.

Sie können den externen Außentemperaturfühler kalibrieren. Sie können für den vom Fühler erfassten Wert einen Korrekturwert bestimmen. Diese Einstellung kann genutzt werden, um Situationen auszugleichen, in denen der externe Außentemperaturfühler nicht am idealen Installationsort installiert werden kann.

#	Code	Beschreibung
[9.B.2]	[2-0B]	Abweichung ext. ATFühl.: Korrektur der Umgebungstemperatur gemessen am externen Außentemperaturfühler. <ul style="list-style-type: none"> <li>▪ -5°C~5°C, Schritt 0,5°C</li> </ul>

#### Durchschnittliche Zeitspanne

Der Timer für die Durchschnittstemperaturwerte korrigiert den Einfluss von Abweichungen in der Umgebungstemperatur. Die witterungsgeführte Sollwertberechnung erfolgt auf Basis der durchschnittlichen Außentemperatur.

Die Außentemperatur wird über die ausgewählte Zeitspanne gemittelt.

#	Code	Beschreibung
[9.B.3]	[1-0A]	Durchschnittliche Zeitspanne: <ul style="list-style-type: none"> <li>▪ 0: Keine Mittelung</li> <li>▪ 1: 12 Stunden</li> <li>▪ 2: 24 Stunden</li> <li>▪ 3: 48 Stunden</li> <li>▪ 4: 72 Stunden</li> </ul>

### Bivalent

#### Bivalent

Gilt nur für Innengerät-Installationen mit einem zusätzlichen Kessel (Wechselbetrieb, parallel verbunden). Die Bivalent-Funktion dient dazu, dass entschieden wird, welche Heizquelle für die Raumheizung herangezogen wird/herangezogen werden kann, entweder das Innengerät oder ein zusätzlicher Kessel.

#	Code	Beschreibung
[9.C.1]	[C-02]	Bivalent: Gibt an, ob die Raumheizung auch über eine andere Wärmequelle als über das System erfolgt. <ul style="list-style-type: none"> <li>▪ 0 Nein: Nicht installiert</li> <li>▪ 1 Ja: Installiert. Der zusätzliche Kessel (Gaskessel, Ölbrenner) ist bei niedriger Außenumgebungstemperatur in Betrieb. Während des bivalenten Betriebs ist die Wärmepumpe ausgeschaltet. Stellen Sie diesen Wert ein, wenn ein zusätzlicher Kessel verwendet wird.</li> </ul>

- Wenn Bivalent aktiviert ist: Wenn die Außentemperatur unter die Bivalent-Ein-Temperatur fällt (fest oder variabel, basierend auf den Energiepreisen), stoppt die Raumheizung durch das Innengerät automatisch und das Erlaubnissignal für den zusätzlichen Kessel ist aktiv.
- Wenn Bivalent deaktiviert ist: Die Raumheizung erfolgt nur über das Innengerät innerhalb des Betriebsbereichs. Das Erlaubnissignal für den zusätzlichen Kessel ist immer inaktiv.



#### INFORMATION

- Die Kombination von der Einstellung [4-03]=0/2 mit bivalentem Betrieb kann bei niedrigen Außentemperaturen dazu führen, dass es Engpässe bei der Brauchwasserbereitung gibt.
- Der Wechselbetrieb hat sonst keine Auswirkungen auf den Brauchwasser-Heizbetrieb. Das Brauchwasser wird nach wie vor und ausschließlich durch das Innengerät aufgeheizt.
- Das Erlaubnissignal für den zusätzlichen Kessel ist auf der EKRP1HBAA (digitale E/A-Platine) angesiedelt. Bei Aktivierung sind die Kontakte X1, X2 geschlossen, bei Deaktivierung offen. Die Schemazeichnung unten zeigt, wo sich dieser Kontakt befindet.

## 8 Erweiterte-Funktion

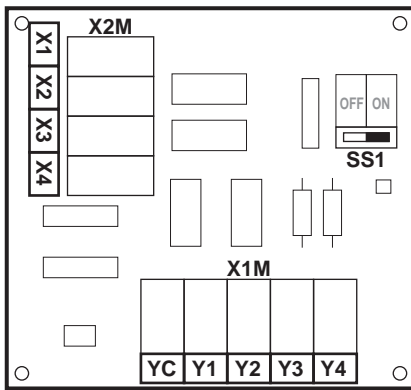

### Kesselwirkungsgrad

Abhängig vom verwendeten Kessel sollte dies wie folgt gewählt werden:

#	Code	Beschreibung
[9.C.2]	[7-05]	<ul style="list-style-type: none"> <li>▪ 0: Sehr hoch</li> <li>▪ 1: Hoch</li> <li>▪ 2: Mittel</li> <li>▪ 3: Niedrig</li> <li>▪ 4: Sehr niedrig</li> </ul>

Möglichkeit 1: Basierend auf der Außentemperatur

Setzen Sie alle Strompreise ([7.5.1]~[7.5.3]) in der Menüstruktur auf "0". Legen Sie auch die folgenden Werte fest:

### HINWEIS

Verwenden Sie KEINE Übersichtseinstellungen.

#	Code	Beschreibung
[9.C.3]	[C-03]	EIN-Temperatur für bivalenten Betrieb: Bestimmt die Außentemperatur, bei deren Unterschreiten das Erlaubnissignal für den zusätzlichen Kessel aktiv ist (X1 und X2 an EKRP1HBAA ist geschlossen) und der Raumheizungsbetrieb des Innengeräts beendet wird.
[9.C.4]	[C-04]	Hysterese: Bestimmt den Temperaturunterschied zwischen der EIN- und der AUS-Temperatur.

### Erlaubnissignal X1–X2

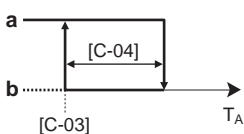

$T_A$  Außentemperatur  
**[C-03]** Bivalent-EIN-Temperatur (fest)  
**a** Zusätzlicher Kessel aktiv  
**b** Zusätzlicher Kessel inaktiv

Möglichkeit 2: Basierend auf der Außentemperatur und den Energiepreisen

Der Monteur kann einen Temperaturbereich einstellen [C-04]. Abhängig von den Energiepreisen variiert ein berechneter Punkt  $T_{calc}$  innerhalb eines Bereichs zwischen [C-03] und [C-03]+[C-04]. Es wird empfohlen, [C-04] größer als den Standardwert zu wählen, um bei Auswahl von Möglichkeit 2 einen optimalen Betrieb zu haben.

### Elektrizitäts- und Gaspreise

#	Code	Beschreibung
[7.5.1]	Nicht zutreffend	Strompreis > Hoch

#	Code	Beschreibung
[7.5.2]	Nicht zutreffend	Strompreis > Mittel
[7.5.3]	Nicht zutreffend	Strompreis > Niedrig
[7.6]	Nicht zutreffend	Gaspreis

### INFORMATION

Der Strompreis kann nur eingestellt werden, wenn Bivalent auf EIN gesetzt ist ([9.C.1] oder [C-02]). Diese Werte können nur in der Menüstruktur [7.5.1], [7.5.2] und [7.5.3] eingestellt werden. Verwenden Sie KEINE Übersichtseinstellungen.

Wenn die Außentemperatur unter den  $T_{calc}$ -Punkt fällt, wird das Erlaubnissignal für den zusätzlichen Kessel aktiv. Um zu häufiges Umschalten zu verhindern, gibt es eine Hysterese von 3°C.

#	Code	Beschreibung
[9.C.3]	[C-03]	Bivalent-EIN-Temperatur: Unter dieser Temperatur ist der Bivalent-Betrieb immer EIN.
[9.C.4]	[C-04]	Betriebsbereich zwischen dem $T_{calc}$ berechnet wird.

### Erlaubnissignal X1–X2 (EKRP1HBAA)

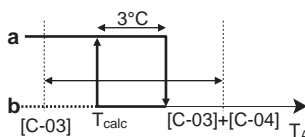

$T_A$  Außentemperatur  
 $T_{calc}$  Bivalent-EIN-Temperatur (variabel). Unter dieser Temperatur ist der zusätzliche Kessel immer EIN.  $T_{calc}$  kann nie unter [C-03] sinken oder über [C-03]+[C-04] steigen.  
**a** Zusätzlicher Kessel aktiv  
**b** Zusätzlicher Kessel inaktiv

### ACHTUNG

Achten Sie bei Aktivierung des bivalenten Betriebs darauf, dass alle in Anwendungsrichtlinie 5 erwähnten Vorschriften eingehalten werden.

Daikin übernimmt KEINE Haftung, wenn durch Nichtbefolgung dieser Vorschrift oder Abweichungen davon Schäden entstehen.

## Alarmausgang

### Alarmausgang

#	Code	Beschreibung
[9.D]	[C-09]	<p>Alarmausgang: Gibt die Logik des Alarmausgangs an der digitalen E/A-Platine bei einer Fehlfunktion an.</p> <ul style="list-style-type: none"> <li>▪ 0 Abnormal: Der Alarmausgang wird aktiviert, wenn ein Alarm auftritt. Indem Sie diesen Wert festlegen, wird die Unterscheidung zwischen der Erkennung eines Alarmzustandes und der Erkennung eines Stromausfalls ermöglicht.</li> <li>▪ 1 Normal: Der Alarmausgang wird NICHT aktiviert, wenn ein Alarm auftritt.</li> </ul> <p>Siehe auch Tabelle unten (Logik des Alarmausgangs).</p>

Logik des Alarmausgangs

[C-09]	Alarm	Kein Alarm	Das Gerät wird nicht mit Strom versorgt
0	Kontakt für Ausgabe geschlossen	Kontakt für Ausgabe geöffnet	Kontakt für Ausgabe geöffnet
1	Kontakt für Ausgabe geöffnet	Kontakt für Ausgabe geschlossen	

Automatischer Neustart

Automatischer Neustart

Wenn nach einem Stromausfall die Stromversorgung wieder hergestellt wird, werden durch die Funktion "Automatischer Neustart" die über die Fernbedienung festgelegten Einstellungen wieder in Kraft gesetzt, wie sie zum Zeitpunkt des Stromausfalls bestanden haben. Darum wird empfohlen, diese Funktion immer zu aktivieren.

Wird bei dieser Art Wärmepumpentarif die Stromversorgung unterbrochen, muss die Funktion "Automatischer Neustart" aktiviert sein. Die kontinuierliche Steuerung des Innengerätes kann unabhängig vom Status des Wärmepumpentarifs gewährleistet werden, indem das Innengerät an einen Normaltarif-Netzanschluss angeschlossen wird.

#	Code	Beschreibung
[9.E]	[3-00]	Automatischer Neustart: <ul style="list-style-type: none"> <li>▪ 0: Manuell</li> <li>▪ 1: Automatisch</li> </ul>

Stromsparfunktion

Stromsparfunktion

Legt fest, ob die Stromversorgung des Außengeräts während eines Stillstands (weder Raumheizung/-kühlung noch Brauchwasserbedarf) unterbrochen werden kann (intern über die Steuerung des Innengeräts). Die abschließende Entscheidung über eine Unterbrechung der Stromversorgung des Außengeräts während eines Stillstands richtet sich nach der Umgebungstemperatur, den Betriebsbedingungen des Verdichters und den eingestellten Mindestlaufzeiten der internen Timer.

Um die Stromsparfunktion-Einstellung zu aktivieren, muss [E-08] über die Bedieneinheit aktiviert werden.

#	Code	Beschreibung
[9.F]	[E-08]	Stromsparfunktion für Außengerät: <ul style="list-style-type: none"> <li>▪ 0: Nein</li> <li>▪ 1: Ja</li> </ul>

Schutz deaktivieren



INFORMATION

**Schutzfunktionen – "Modus Monteur vor Ort"** Die Software ist mit Schutzfunktionen ausgestattet, wie zum Beispiel dem Raum-Frostschutz. Das Gerät führt diese Funktionen immer bei Bedarf automatisch aus.

Während der Installation oder der Wartung ist dieses Verhalten aber nicht erwünscht. Daher können die Schutzfunktionen deaktiviert werden:

- **Beim ersten Einschalten:** Die Schutzfunktionen sind standardmäßig deaktiviert. Nach 36 h werden sie automatisch aktiviert.
- **Danach:** Ein Monteur kann die Schutzfunktionen manuell deaktivieren, indem er [9.G]: Schutz deaktivieren=Ja einstellt. Nachdem er seine Arbeit beendet hat, kann er die Schutzfunktionen aktivieren, indem er [9.G]: Schutz deaktivieren=Nein einstellt.

#	Code	Beschreibung
[9.G]	Nicht zutreffend	Schutz deaktivieren <ul style="list-style-type: none"> <li>▪ 0: Nein</li> <li>▪ 1: Ja</li> </ul>

Zwangsabtauung

Zwangsabtauung

Starten Sie manuell den Abtaubetrieb.

#	Code	Beschreibung
[9.H]	Nicht zutreffend	Möchten Sie den Abtaubetrieb starten? <ul style="list-style-type: none"> <li>▪ Zurück</li> <li>▪ OK</li> </ul>



HINWEIS

**Erzwungene Inbetriebnahme Entfrost** Sie können das erzwungene Entfrost nur starten, wenn der Heizbetrieb bereits eine Weile gelaufen ist.

Überblick der bauseitigen Einstellungen

Alle Einstellungen können über die Menüstruktur vorgenommen werden. Wenn Sie aus irgendeinem Grund eine Einstellung über die Überlickeinstellungen ändern müssen, können Sie die Überlickeinstellungen wie folgt im Überblick der bauseitigen Einstellungen [9.I] aufrufen. Siehe ["Ändern einer Übersichtseinstellung"](#) ▶ 52].

## 8.5 Menüstruktur: Übersicht über die Benutzereinstellungen

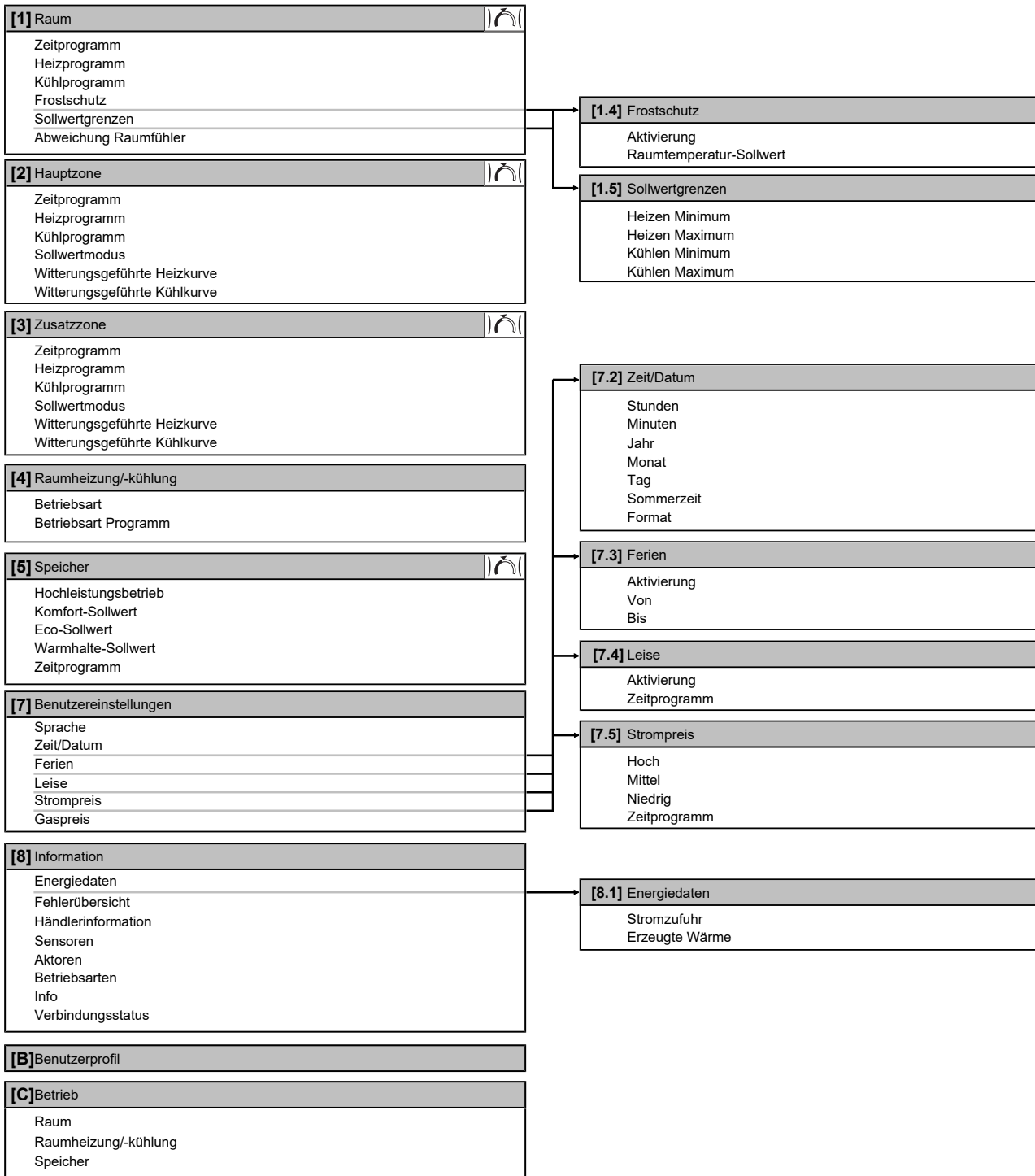

 Sollwert-Bildschirm



### INFORMATION

Abhängig von den gewählten Monteurereinstellungen und dem Gerätetyp sind die Einstellungen sichtbar/ ausgeblendet.

## 8.6 Menüstruktur: Übersicht über die Monteureinstellungen

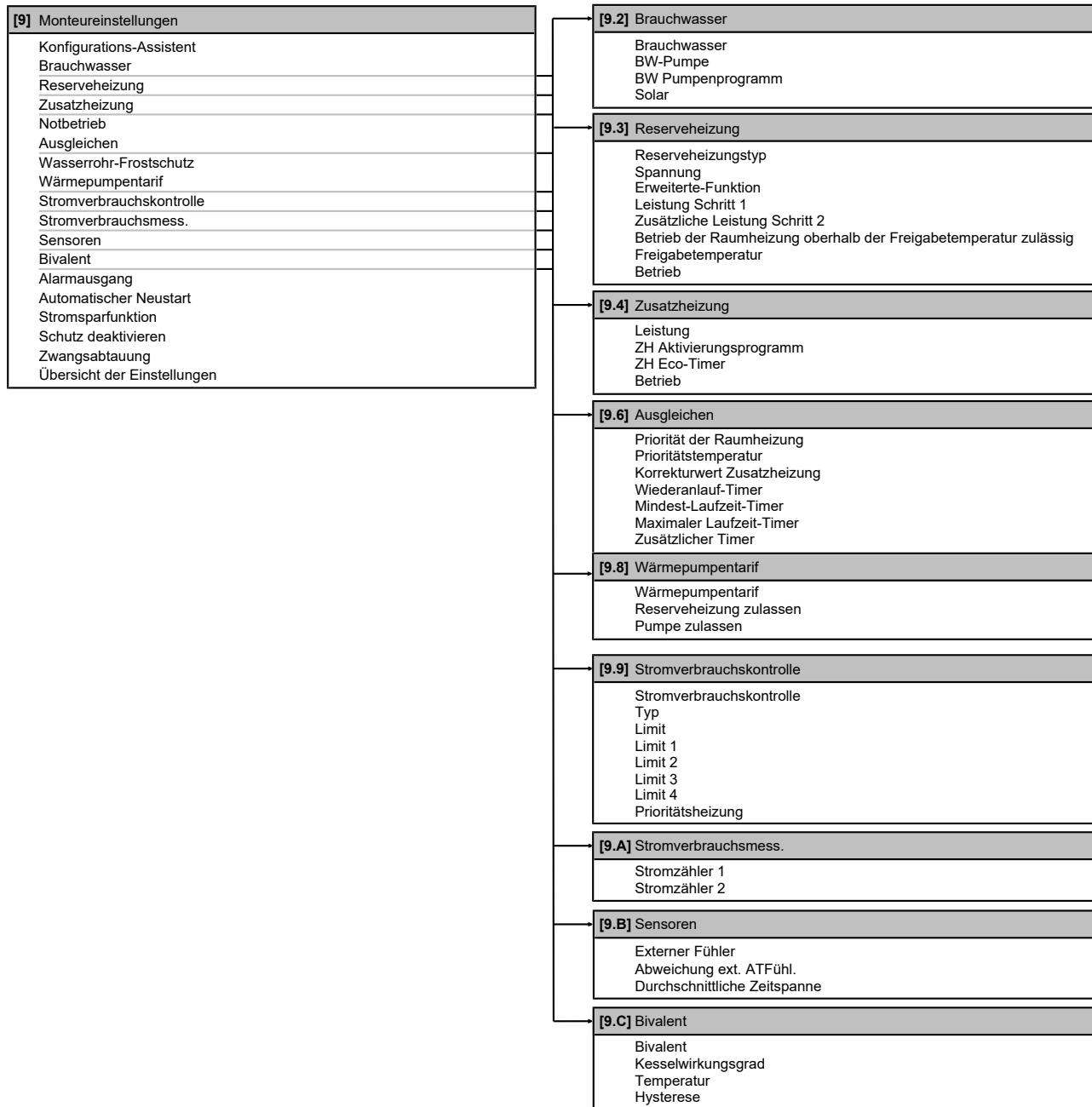

### INFORMATION

Die Einstellungen für das Solar-Kit werden angezeigt, gelten jedoch NICHT für dieses Gerät. Die Einstellungen dürfen NICHT verwendet oder geändert werden.



### INFORMATION

Abhängig von den gewählten Monteureinstellungen und dem Gerätetyp sind die Einstellungen sichtbar/ ausgeblendet.

## 9 Inbetriebnahme



### INFORMATION

**Schutzfunktionen – "Modus Monteur vor Ort"** Die Software ist mit Schutzfunktionen ausgestattet, wie zum Beispiel dem Raum-Frostschutz. Das Gerät führt diese Funktionen immer bei Bedarf automatisch aus.

Während der Installation oder der Wartung ist dieses Verhalten aber nicht erwünscht. Daher können die Schutzfunktionen deaktiviert werden:

- **Beim ersten Einschalten:** Die Schutzfunktionen sind standardmäßig deaktiviert. Nach 36 h werden sie automatisch aktiviert.
- **Danach:** Ein Monteur kann die Schutzfunktionen manuell deaktivieren, indem er [9.G]: Schutz deaktivieren=Ja einstellt. Nachdem er seine Arbeit beendet hat, kann er die Schutzfunktionen aktivieren, indem er [9.G]: Schutz deaktivieren=Nein einstellt.

### 9.1 Übersicht: Inbetriebnahme

In diesem Kapitel ist beschrieben, was Sie tun und wissen müssen, um das System nach der Installation und Konfiguration in Betrieb zu nehmen.

#### Typischer Ablauf

Die Inbetriebnahme umfasst üblicherweise die folgenden Schritte:

- 1 Überprüfen der "Checkliste vor der Inbetriebnahme".
- 2 Durchführen einer Entlüftung
- 3 Durchführen eines Testlaufs für das System
- 4 Erforderlichenfalls Durchführen eines Testlaufs für einen oder mehrere Aktoren
- 5 Erforderlichenfalls Durchführen einer Estrich-Austrocknung mittels der Unterbodenheizung

### 9.2 Sicherheitsvorkehrungen bei Inbetriebnahme



### INFORMATION

Beim ersten Einsatz des Geräts kann die erforderliche Leistung höher als auf dem Typenschild des Geräts angegeben sein. Dies ist darauf zurückzuführen, dass der Verdichter eine Einlaufzeit von 50 Stunden absolviert haben muss, bevor er einen gleichmäßigen Betrieb und eine konstante Leistungsaufnahme erreicht.



### HINWEIS

IMMER die Einheit mit Thermistoren und/oder Drucksensoren / Druckschalter betreiben. SONST könnte der Verdichter durchbrennen.



### HINWEIS

IMMER erst die Kältemittelleitungen der Einheit fertigstellen, bevor Sie die Einheit in Betrieb nehmen. SONST geht der Verdichter kaputt.

### 9.3 Checkliste vor Inbetriebnahme

Überprüfen Sie erst die unten aufgeführten Punkte, nachdem die Einheit installiert worden ist. Nachdem alle Überprüfungen durchgeführt worden sind, muss die Einheit geschlossen werden. Nach Schließen der Einheit diese einschalten.



Sie haben die vollständigen Installationsanweisungen wie im **Monteur-Referenzhandbuch** aufgeführt, gelesen.

<input type="checkbox"/>	Das <b>Innengerät</b> ist ordnungsgemäß montiert.
<input type="checkbox"/>	Das <b>Außengerät</b> ist ordnungsgemäß montiert.
<input type="checkbox"/>	Die folgende <b>bauseitige Verkabelung</b> wurde gemäß diesem Dokument und der gültigen Gesetzgebung ausgeführt: <ul style="list-style-type: none"> <li>▪ Zwischen lokaler Verteilertafel und Außengerät</li> <li>▪ Zwischen Innen- und Außengerät</li> <li>▪ Zwischen lokaler Verteilertafel und Innengerät</li> <li>▪ Zwischen Innengerät und den Ventilen (sofern vorhanden)</li> <li>▪ Zwischen Innengerät und Raumthermostat (sofern vorhanden)</li> <li>▪ Zwischen Innengerät und Brauchwasserspeicher (sofern vorhanden)</li> </ul>
<input type="checkbox"/>	Das System ist ordnungsgemäß <b>geerdet</b> und die Erdungsklemmen sind festgezogen.
<input type="checkbox"/>	Größe und Ausführung der <b>Sicherungen</b> oder der vor Ort installierten Schutzvorrichtungen entsprechen den Angaben in diesem Dokument und sind NICHT bei der Prüfung ausgelassen worden.
<input type="checkbox"/>	Die <b>Versorgungsspannung</b> stimmt mit der auf dem Typenschild des Geräts angegebenen Spannung überein.
<input type="checkbox"/>	Es gibt KEINE <b>losen Anschlüsse</b> oder beschädigte elektrische Komponenten im Schaltkasten.
<input type="checkbox"/>	Es gibt KEINE <b>beschädigten Komponenten</b> oder <b>zusammengedrückte Rohrleitungen</b> in den Innen- und Außengeräten.
<input type="checkbox"/>	Der <b>Trennschalter der Reserveheizung F1B</b> (bauseitig zu liefern) ist eingeschaltet.
<input type="checkbox"/>	Nur für Speicher mit integrierter Zusatzheizung: Der <b>Trennschalter der Zusatzheizung F2B</b> (bauseitig zu liefern) ist eingeschaltet.
<input type="checkbox"/>	Es gibt KEINE <b>Kältemittel-Leckagen</b> .
<input type="checkbox"/>	Die <b>Kältemittelrohre</b> (Gas und Flüssigkeit) sind thermisch isoliert.
<input type="checkbox"/>	Es ist die richtige Rohrgröße installiert und die <b>Rohre</b> sind ordnungsgemäß isoliert.
<input type="checkbox"/>	Es gibt KEINE <b>Wasser-Leckagen</b> im Innern des Innengeräts.
<input type="checkbox"/>	Die <b>Absperrventile</b> sind ordnungsgemäß installiert und vollständig geöffnet.
<input type="checkbox"/>	Die <b>Sperrventile</b> (Gas und Flüssigkeit) am Außengerät sind vollständig geöffnet.
<input type="checkbox"/>	Das <b>Entlüftungsventil</b> ist geöffnet (mindestens um 2 Umdrehungen).
<input type="checkbox"/>	Aus dem <b>Druckentlastungsventil</b> entweicht im geöffneten Zustand Wasser. Es muss sauberes Wasser herauskommen.
<input type="checkbox"/>	Die <b>minimale Wassermenge</b> ist unter allen Bedingungen gewährleistet. Siehe "So überprüfen Sie das Wasservolumen" unter " <b>6.4 Vorbereiten der Wasserleitungen</b> " [▶ 28].
<input type="checkbox"/>	(wenn zutreffend) Der <b>Brauchwasserspeicher</b> ist vollständig aufgefüllt.

## 9.4 Checkliste während der Inbetriebnahme

<input type="checkbox"/>	Die <b>minimale Durchflussmenge</b> während des Abtau-/Reserveheizungsbetriebs ist unter allen Bedingungen gewährleistet. Siehe "Prüfen der Wassermenge und der Durchflussmenge" unter <b>"6.4 Vorbereiten der Wasserleitungen"</b> [▶ 28].
<input type="checkbox"/>	So führen Sie eine <b>Entlüftung</b> durch
<input type="checkbox"/>	So führen Sie einen <b>Testlauf</b> durch
<input type="checkbox"/>	So führen Sie einen <b>Aktor-Testlauf</b> durch
<input type="checkbox"/>	<b>Unterboden-Estrich-Austrocknung</b> Die Unterboden-Estrich-Austrocknung wird gestartet (falls erforderlich).

### 9.4.1 So prüfen Sie die minimale Durchflussmenge

1	Prüfen Sie die Hydraulik-Konfiguration, um festzustellen, welche Raumheizungsschleifen mittels mechanischer, elektronischer oder anderer Ventile geschlossen werden können.	—
2	Schließen Sie alle Raumheizungsschleifen, die geschlossen werden können.	—
3	Starten Sie den Pumpen-Testlauf (siehe <b>"9.4.4 So führen Sie einen Aktor-Testlauf durch"</b> [▶ 88]).	—
4	Lesen Sie die Durchflussmenge <sup>(a)</sup> aus und ändern Sie die Einstellungen des Bypass-Ventils, um die minimal erforderliche Durchflussmenge + 2 l/min. zu erreichen.	—

<sup>(a)</sup> Während des Pumpen-Testlaufs kann das Gerät unter der minimal erforderlichen Durchflussmenge betrieben werden.

<b>Minimal erforderliche Durchflussmenge</b>
12 l/min

### 9.4.2 Entlüftungsfunktion

#### Zweck

Nach der Installation und bei erstmaliger Inbetriebnahme ist es sehr wichtig, dafür zu sorgen, dass alle Luft aus dem Wasserkreislauf entfernt wird. Bei Ausführung der Entlüftungsfunktion arbeitet die Pumpe ohne eigentlichen Betrieb des Geräts, und die Entlüftung des Wasserkreislaufs beginnt.



#### HINWEIS

Öffnen Sie vor dem Start der Entlüftung das Sicherheitsventil und überprüfen Sie, ob der Kreislauf ausreichend mit Wasser gefüllt ist. Sie können den Entlüftungsvorgang nur dann starten, wenn nach dem Öffnen Wasser aus dem Ventil austritt.

#### Manuell oder automatisch

Es gibt 2 Entlüftungsmodi:

- **Manuell:** Sie können die Pumpendrehzahl auf niedrig oder hoch einstellen. Sie können den Kreislauf (die Position des 3-Wege-Ventils) auf Raum oder Speicher einstellen. Die Entlüftung muss für die Raumheizungs- und Speicherkreisläufe (Brauchwasser) durchgeführt werden.
- **Automatisch:** Das Gerät ändert automatisch die Pumpendrehzahl und schaltet die Position des 3-Wege-Ventils zwischen Raumheizungs- und Brauchwasser-Kreislauf um.

#### Typischer Ablauf

Die Entlüftung des Systems umfasst folgende Schritte:

- 1 Durchführen einer manuelle Entlüftung
- 2 Durchführen einer automatischen Entlüftung



#### INFORMATION

Beginnen Sie mit einer manuelle Entlüftung. Wenn fast alle Luft entwichen ist, führen Sie eine automatische Entlüftung durch. Wiederholen Sie bei Bedarf die automatische Entlüftung, bis Sie sicher sind, dass sämtliche Luft aus dem System entwichen ist. Während der Entlüftung ist die Funktion zur Begrenzung der Pumpendrehzahl [9-0D] NICHT verfügbar.

Die Entlüftungsfunktion stoppt automatisch nach 30 Minuten.



#### INFORMATION

Um optimale Ergebnisse zu erzielen, erfolgt die Entlüftung der Kreisläufe getrennt voneinander.

### So führen Sie eine manuelle Entlüftung durch

**Bedingungen:** Stellen Sie sicher, dass alle Bedienvorgänge deaktiviert sind. Rufen Sie [C]: Betrieb auf und deaktivieren Sie die Bedienung Raum, Raumheizung/-kühlung und Speicher.

1	Setzen Sie die Zugriffserlaubnisstufe auf Monteur. Siehe <b>"So ändern Sie die Zugriffserlaubnisstufe"</b> [▶ 52].	—
2	Gehen Sie zu [A.3]: Inbetriebnahme > Entlüftung.	
3	Setzen Sie im Menü Typ = Manuell.	
4	Wählen Sie Entlüftung starten.	
5	Wählen Sie zur Bestätigung OK. <b>Ergebnis:</b> Die Entlüftung beginnt. Sie wird nach Abschluss des Vorgangs automatisch gestoppt.	
6	Während des manuellen Betriebs: <ul style="list-style-type: none"> <li>• Sie können die Pumpendrehzahl ändern.</li> <li>• Sie müssen den Schaltkreis ändern.</li> </ul> Um diese Einstellungen während der Entlüftung zu ändern, öffnen Sie das Menü und rufen [A.3.1.5]: Einstellungen auf. <ul style="list-style-type: none"> <li>• Blättern Sie zu Kreislauf und setzen Sie es auf Raum/Speich..</li> <li>• Blättern Sie zu Pumpendrehzahl und setzen Sie es auf Niedrig/Hoch.</li> </ul>	   
7	So stoppen Sie die Entlüftung manuell:	—
1	Öffnen Sie das Menü und rufen Sie Entlüftung stoppen auf.	
2	Wählen Sie zur Bestätigung OK.	

### So führen Sie eine automatische Entlüftung durch

**Bedingungen:** Stellen Sie sicher, dass alle Bedienvorgänge deaktiviert sind. Rufen Sie [C]: Betrieb auf und deaktivieren Sie die Bedienung Raum, Raumheizung/-kühlung und Speicher.

1	Setzen Sie die Zugriffserlaubnisstufe auf Monteur. Siehe <b>"So ändern Sie die Zugriffserlaubnisstufe"</b> [▶ 52].	—
2	Gehen Sie zu [A.3]: Inbetriebnahme > Entlüftung.	
3	Setzen Sie im Menü Typ = Automatisch.	
4	Wählen Sie Entlüftung starten.	

## 9 Inbetriebnahme

5	Wählen Sie zur Bestätigung OK. <b>Ergebnis:</b> Die Entlüftung beginnt. Sie wird nach Abschluss des Vorgangs automatisch gestoppt.	
6	So stoppen Sie die Entlüftung manuell:	—
1	Rufen Sie im Menü Entlüftung stoppen auf.	
2	Wählen Sie zur Bestätigung OK.	

### 9.4.3 So führen Sie einen Betriebstestlauf durch

**Bedingungen:** Stellen Sie sicher, dass alle Bedienvorgänge deaktiviert sind. Rufen Sie [C]: Betrieb auf und deaktivieren Sie die Bedienung Raum, Raumheizung/-kühlung und Speicher.

1	Setzen Sie die Zugriffserlaubnisstufe auf Monteur. Siehe "So ändern Sie die Zugriffserlaubnisstufe" ▶ 52].	—
2	Gehen Sie zu [A.1]: Inbetriebnahme > Testlauf Heizbetrieb.	
3	Wählen Sie einen Test aus der Liste aus. <b>Beispiel:</b> Heizen.	
4	Wählen Sie zur Bestätigung OK. <b>Ergebnis:</b> Der Testlauf beginnt. Er wird nach Abschluss des Vorgangs automatisch gestoppt (±30 Min).	
	So stoppen Sie den Testlauf manuell:	—
1	Rufen Sie im Menü Stopp Testlauf auf.	
2	Wählen Sie zur Bestätigung OK.	

#### INFORMATION

Wenn die Außentemperatur außerhalb des Betriebsbereichs liegt, läuft das Gerät möglicherweise NICHT oder liefert möglicherweise NICHT die erforderliche Leistung.

#### So überwachen Sie die Vorlauf- und Speichertemperaturen

Während des Probelaufs kann die korrekte Funktionsweise des Geräts durch Überwachung der Vorlauftemperatur (Heiz-/Kühlmodus) und der Speichertemperatur (Brauchwassermodus) überprüft werden.

So überwachen Sie die Temperaturen:

1	Rufen Sie im Menü Sensoren auf.	
2	Wählen Sie die Temperaturinformationen aus.	

### 9.4.4 So führen Sie einen Aktor-Testlauf durch

**Bedingungen:** Stellen Sie sicher, dass alle Bedienvorgänge deaktiviert sind. Rufen Sie [C]: Betrieb auf und deaktivieren Sie die Bedienung Raum, Raumheizung/-kühlung und Speicher.

#### Zweck

Führen Sie einen Aktortest durch, um den Betrieb der verschiedenen Aktoren zu überprüfen. Wenn Sie zum Beispiel Pumpe auswählen, wird ein Testlauf der Pumpe gestartet.

1	Setzen Sie die Zugriffserlaubnisstufe auf "Monteur". Siehe "So ändern Sie die Zugriffserlaubnisstufe" ▶ 52].	—
2	Gehen Sie zu [A.2]: Inbetriebnahme > Test Aktor.	
3	Wählen Sie einen Test aus der Liste aus. <b>Beispiel:</b> Pumpe.	

4	Wählen Sie zur Bestätigung OK. <b>Ergebnis:</b> Der Aktor-Testlauf beginnt. Er wird nach Abschluss des Vorgangs automatisch gestoppt (±30 Min).	
	So stoppen Sie den Testlauf manuell:	—
1	Rufen Sie im Menü Stopp Testlauf auf.	
2	Wählen Sie zur Bestätigung OK.	

### Mögliche Aktor-Testläufe

- Zusatzheizung-Test
- Reserveheizung 1-Test
- Reserveheizung 2-Test
- Pumpe-Test

#### INFORMATION

Stellen Sie sicher, dass das gesamte System vor der Durchführung des Testlaufs entlüftet wird. Vermeiden Sie außerdem Störungen im Wasserkreislauf während des Testlaufs.

- Absperrventil-Test
- Umleiterventil-Test (3-Wege-Ventil zur Umschaltung zwischen Raumheizung und Speicherheizung)
- Bivalenzausgang-Test
- Alarmausgang-Test
- K/H-Signal-Test
- BW-Pumpe-Test

### 9.4.5 Estrich-Austrocknung mittels der Unterbodenheizung

Die Funktion Estrich-Austrocknung mittels Fußbodenheizung wird verwendet, um den Estrich eines Fußbodenheizungssystems während des Gebäudebaus zu trocknen.

**Bedingungen:** Stellen Sie sicher, dass alle Bedienvorgänge deaktiviert sind. Rufen Sie [C]: Betrieb auf und deaktivieren Sie die Bedienung Raum, Raumheizung/-kühlung und Speicher.

Die Funktion Estrich-Austrocknung mittels Fußbodenheizung kann auch bei nicht komplett ausgeführter Installation der Außengeräte durchgeführt werden. In diesem Fall führt die Reserveheizung die Austrocknung durch und liefert den Vorlauf ohne Betrieb der Wärmepumpe.

Wenn noch kein Außengerät installiert ist, dann schließen Sie das Hauptstromversorgungskabel über X2M/30 und X2M/31 an das Innengerät an. Siehe "7.9.8 So schließen Sie die Hauptstromversorgung an" ▶ 47].

#### INFORMATION

- Wenn Notbetrieb auf Manuell ([9.5]=0) eingestellt ist und beim Gerät der Start im Notbetrieb ausgelöst wird, fordert Sie die Bedieneinheit vor dem Start zu einer Bestätigung auf. Die Funktion "Estrich-Aufheiz" mittels der Unterbodenheizung ist auch dann aktiv, wenn der Benutzer den Notbetrieb NICHT bestätigt.
- Während der Estrich-Aufheizung mittels der Unterbodenheizung ist die Funktion zur Begrenzung der Pumpendrehzahl [9-0D] NICHT verfügbar.



**HINWEIS**

Der Monteur ist für folgende Punkte verantwortlich:

- Kontaktaufnahme zum Estrichhersteller zur maximal zulässigen Wassertemperatur, um Risse des Estrichs zu vermeiden
- Programmierung des Programms zur Estrich-Austrocknung mittels der Unterbodenheizung gemäß den ursprünglichen Heizenweisungen des Estrichherstellers
- Regelmäßige Überprüfung der ordnungsgemäßen Funktion der Konfiguration
- Durchführung des korrekten, mit dem verwendeten Estrich übereinstimmenden Programms



**HINWEIS**

Um eine Estrich-Austrocknung mittels der Unterbodenheizung durchzuführen, muss "Frostschutz Raum" deaktiviert werden ([2-06]=0). Standardmäßig ist diese Funktion aktiviert ([2-06]=1). Aufgrund des Modus "Monteur-vor-Ort" (siehe "Inbetriebnahme"), wird jedoch "Frostschutz Raum" automatisch für 36 Stunden nach der Erstinbetriebnahme deaktiviert.

Wenn nach den ersten 36 Stunden nach der Inbetriebnahme weiterhin eine Estrich-Austrocknung mittels der Unterbodenheizung durchgeführt werden muss, deaktivieren Sie "Frostschutz Raum" manuell, indem Sie [2-06] auf "0" setzen, und LASSEN Sie diese Funktion deaktiviert, bis die Estrich-Austrocknung abgeschlossen ist. Die Missachtung dieses Hinweises führt zu Rissen im Estrich.



**HINWEIS**

Damit die Estrich-Aufheizung mittels der Unterbodenheizung gestartet werden kann, stellen Sie sicher, dass die folgenden Einstellungen vorgenommen wurden:

- [4-00]=1
- [C-02]=0
- [D-01]=0
- [4-08]=0
- [4-01]≠1

Der Monteur kann bis zu 20 Schritte programmieren. Für jeden Schritt muss er Folgendes eingeben:

- 1 Dauer in Stunden, bis zu 72 Stunden
- 2 Die Soll-Vorlauftemperatur, bis zu 55°C.

**Beispiel:**

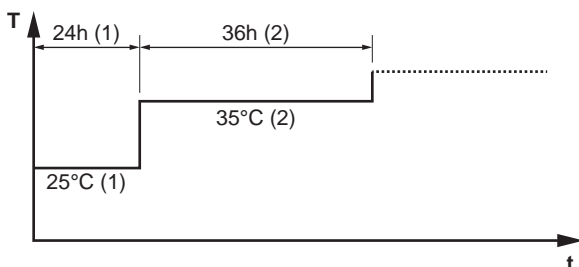

- T Soll-Vorlauftemperatur (15~55°C)
- t Dauer (1~72 Std.)
- (1) Aktionsschritt 1
- (2) Aktionsschritt 2

**So programmieren Sie die Estrich-Austrocknung mittels der Unterbodenheizung**

1	Setzen Sie die Zugriffserlaubnisstufe auf Monteur. Siehe "So ändern Sie die Zugriffserlaubnisstufe" ▶ 52].	—
2	Rufen Sie [A.4.2] Inbetriebnahme > Estrich Aufheiz.-Prog > Programm auf.	
3	Programmieren Sie das Programm: Um einen neuen Schritt hinzuzufügen, wählen Sie eine leere Zeile aus und ändern ihren Wert. Um einen Schritt und alle Schritte darunter zu löschen, verringern Sie die Dauer auf "-".	—
	▪ Scrollen Sie durch das Programm.	
	▪ Passen Sie die Dauer (zwischen 1 und 72 Stunden) und die Temperaturen (zwischen 15°C und 55°C) an.	
4	Drücken Sie den linken Regler, um das Programm zu speichern.	

**So führen Sie die Estrich-Austrocknung mittels der Unterbodenheizung durch**

**Bedingungen:** Ein Zeitplan für die Estrich-Austrocknung mittels der Unterbodenheizung wurde programmiert. Siehe "So programmieren Sie die Estrich-Austrocknung mittels der Unterbodenheizung" ▶ 89].

**Bedingungen:** Stellen Sie sicher, dass alle Bedienvorgänge deaktiviert sind. Rufen Sie [C]: Betrieb auf und deaktivieren Sie die Bedienung Raum, Raumheizung/-kühlung und Speicher.

1	Setzen Sie die Zugriffserlaubnisstufe auf Monteur. Siehe "So ändern Sie die Zugriffserlaubnisstufe" ▶ 52].	—
2	Gehen Sie zu [A.4]: Inbetriebnahme > Estrich Aufheiz.-Prog.	
3	Wählen Sie Estrich-Aufheizprogramm starten.	
4	Wählen Sie zur Bestätigung OK. <b>Ergebnis:</b> Die Funktion "Estrich-Austrocknung mittels der Unterbodenheizung" beginnt. Sie wird nach Abschluss des Vorgangs automatisch gestoppt.	
5	So stoppen Sie die Estrich-Austrocknung mittels der Unterbodenheizung manuell:	—
1	Öffnen Sie das Menü und rufen Sie Estrich-Aufheizprogramm stoppen auf.	
2	Wählen Sie zur Bestätigung OK.	

**So lesen Sie den Status der Estrich-Austrocknung mittels der Fußbodenheizung aus**

**Bedingungen:** Sie führen eine Estrich-Austrocknung mittels der Unterbodenheizung aus.

1	Drücken Sie die Zurück-Taste. <b>Ergebnis:</b> Ein Diagramm wird angezeigt, das den aktuellen Schritt des Programms Estrich-Austrocknung, die verbleibende Gesamtzeit und die aktuelle Soll-Vorlauftemperatur hervorhebt.	
2	Drücken Sie den linken Regler, um die Menüstruktur zu öffnen und wie folgt vorzugehen:	
1	Zeigen Sie den Status der Fühler und Aktoren an.	—
2	Passen Sie das aktuelle Programm an.	—

## 10 Übergabe an den Benutzer



### So stoppen Sie die Estrich-Austrocknung mittels der Fußbodenheizung

#### U3-Fehler

Wenn das Programm durch einen Fehler, eine Ausschaltung während des Betriebs oder einen Stromausfall beendet wird, dann wird der Fehler U3 an der Benutzerschnittstelle angezeigt. Zur Bedeutung von Fehlercodes siehe ["12.4 Fehler beseitigen auf Grundlage von Fehlercodes"](#) [p. 96].

#### Stoppen der Estrich-Austrocknung mittels der Fußbodenheizung

So stoppen Sie die Estrich-Austrocknung mittels der Unterbodenheizung manuell:

1	Gehen Sie zu [A.4.3]: Inbetriebnahme > Estrich Aufheiz.-Prog	—
2	Wählen Sie Estrich-Aufheizprogramm stoppen.	
3	Wählen Sie zur Bestätigung OK. <b>Ergebnis:</b> Die Estrich-Austrocknung mittels der Fußbodenheizung wird gestoppt.	

#### Ablesen des Status der Estrich-Austrocknung mittels der Fußbodenheizung

Wenn das Programm durch einen Fehler oder eine Ausschaltung während des Betriebs oder einen Stromausfall beendet wird, können Sie den Status der Estrich-Austrocknung mittels der Fußbodenheizung auslesen:

1	Gehen Sie zu [A.4.3]: Inbetriebnahme > Estrich Aufheiz.-Prog > Status	
2	Sie können den Wert hier auslesen: Gestoppt bei + der Schritt, als die Estrich-Austrocknung mittels der Fußbodenheizung gestoppt wurde.	—
3	Ändern Sie das Programm und starten Sie die Programmausführung neu <sup>(a)</sup> .	—

<sup>(a)</sup> Wenn das Programm zur Estrich-Austrocknung mittels der Fußbodenheizung aufgrund eines Stromausfalls gestoppt wurde und die Stromversorgung wiederhergestellt wird, startet das Programm automatisch den zuletzt implementierten Schritt neu.

## 10 Übergabe an den Benutzer

Wenn der Testlauf abgeschlossen ist und das Gerät ordnungsgemäß funktioniert, führen Sie folgende Punkte aus:

- Füllen Sie die Tabelle der Monteurereinstellungen (in der Bedienungsanleitung) mit den gewählten Einstellungen aus.
- Stellen Sie sicher, dass der Benutzer über die gedruckte Dokumentation verfügt und bitten Sie ihn, diese als Nachschlagewerk aufzubewahren. Teilen Sie dem Benutzer mit, dass die vollständige Dokumentation im Internet unter der weiter vorne in dieser Anleitung aufgeführten URL zu finden ist.
- Erläutern Sie dem Benutzer den ordnungsgemäßen Betrieb des Systems sowie die Vorgehensweise bei Auftreten von Problemen.
- Zeigen Sie dem Benutzer, welche Aufgaben im Zusammenhang mit der Wartung des Geräts auszuführen sind.
- Erläutern Sie dem Benutzer die Tipps zum Energiesparen so wie in der Betriebsanleitung beschrieben.

## 11 Instandhaltung und Wartung



#### HINWEIS

Wartungsarbeiten DÜRFEN NUR von einem autorisierten Installateur oder Service-Mitarbeiter durchgeführt werden.

Wir empfehlen, mindestens einmal pro Jahr die Einheit zu warten. Gesetzliche Vorschriften können aber kürzere Wartungsintervalle fordern.



#### HINWEIS

Die Gesetze zu **Treibhausgasen** erfordern, dass die Kältemittel-Füllmenge der Einheit sowohl in Gewicht als auch in CO<sub>2</sub>-Äquivalent angegeben wird.

**Formel zur Berechnung des CO<sub>2</sub>-Äquivalents in Tonnen:** GWP-Wert des Kältemittels × Gesamtkältemittelfüllung [in kg] / 1000

### 11.1 Übersicht: Instandhaltung und Wartung

Dieses Kapitel informiert über folgende Punkte:

- Jährliche Wartung des Außengeräts.
- Jährliche Wartung des Innengeräts.

### 11.2 Sicherheitsvorkehrungen für die Wartung



**GEFAHR: STROMSCHLAGGEFAHR**



**GEFAHR: VERBRENNUNGSGEFAHR**



#### HINWEIS: Gefahr elektrostatischer Entladung

Vor der Durchführung jeglicher Wartungsarbeiten sollten elektrostatische Aufladungen beseitigt werden. Berühren Sie dazu ein Metallteil des Geräts. Dadurch wird die Platine geschützt.

### 11.3 Checkliste für die jährliche Wartung der Außeneinheit

Überprüfen Sie mindestens einmal jährlich die folgenden Punkte:

- Wärmetauscher  
Der Wärmetauscher der Außeneinheit kann durch Staub, Schmutz, Blätter etc. blockiert werden. Es wird empfohlen, den Wärmetauscher jedes Jahr zu reinigen. Ein blockierter Wärmetauscher kann zu einem zu niedrigen Druck oder zu hohem Druck führen, was eine Beeinträchtigung der Leistung zur Folge hat.

### 11.4 Checkliste für die jährliche Wartung des Innengeräts

Überprüfen Sie mindestens einmal jährlich die folgenden Punkte:

- Wasserdruck
- Magnetischer Filter/Schmutzfilter
- Wasser-Druckentlastungsventil
- Druckentlastungsventil des Brauchwasserspeichers
- Schaltkasten
- Zusatzheizung des Brauchwasserspeichers

## Wasserdruck

Halten Sie den Wasserdruck über 1 Bar. Wenn er geringer ist, fügen Sie Wasser hinzu.

## Magnetischer Filter/Schmutzfilter

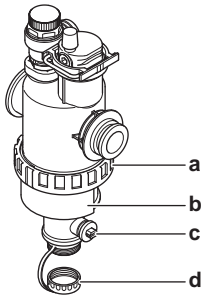

- a Schraubverbindung
- b Magnetische Hülse
- c Ablassventil
- d Abflusskappe

Die jährliche Wartung des magnetischen Filters/Schmutzfilters besteht aus:

- Prüfung, ob beide Teile des magnetischen Filters/Schmutzfilters noch immer fest verschraubt sind (a).
- Leeren des Schmutzfilters wie folgt:
  - 1 Nehmen Sie die magnetische Hülse ab (b).
  - 2 Schrauben Sie die Abflusskappe (d) ab.
  - 3 Schließen Sie den Ablaufschlauch an die Unterseite des Wasserfilters an, sodass das Wasser und der Schmutz in einem geeigneten Behälter (Flasche, Spülbecken...) gesammelt werden können.
  - 4 Öffnen Sie einige Sekunden lang das Ablassventil (c).
 

**Ergebnis:** Wasser und Schmutz treten aus.
  - 5 Schließen Sie das Ablassventil.
  - 6 Schrauben Sie die Abflusskappe wieder auf.
  - 7 Bringen Sie die magnetische Hülse wieder an.
  - 8 Überprüfen Sie den Druck des Wasserkreislaufs. Fügen Sie bei Bedarf Wasser hinzu.



### HINWEIS

- Wenn Sie den magnetischen Filter/Schmutzfilter auf Festigkeit prüfen, halten Sie ihn fest, sodass Sie KEINE Kraft auf die Wasserrohre ausüben.
- Isolieren Sie NICHT den magnetischen Filter/Schmutzfilter, indem Sie die Absperrventile schließen. Um den Schmutzfilter ordnungsgemäß zu leeren, ist ein ausreichender Druck erforderlich.
- Um zu verhindern, dass Schmutz im Schmutzfilter verbleibt, nehmen Sie IMMER die magnetische Hülse ab.
- Schrauben Sie IMMER zuerst die Abflusskappe ab und schließen Sie einen Ablaufschlauch an die Unterseite des Wasserfilters an und öffnen Sie dann das Ablaufventil.



### INFORMATION

Bei der jährlichen Wartung müssen Sie den Wasserfilter nicht vom Gerät entfernen, um ihn zu reinigen. Wenn es aber Probleme mit dem Wasserfilter gibt, müssen Sie ihn möglicherweise entfernen, sodass Sie ihn sorgfältig reinigen können. Dann müssen Sie wie folgt vorgehen:

- "11.5.1 So entfernen Sie den Wasserfilter" [92]
- "11.5.2 So reinigen Sie den Wasserfilter bei Problemen" [92]
- "11.5.3 So installieren Sie den Wasserfilter" [93]

## Wasser-Druckentlastungsventil

Öffnen Sie das Ventil und überprüfen Sie dessen ordnungsgemäßen Betrieb. **Das Wasser kann sehr heiß sein!**

Nachfolgend sind die zu prüfenden Punkte aufgeführt:

- Der vom Druckentlastungsventil kommende Wasserdurchfluss ist hoch genug, es ist von keiner Verstopfung des Ventils oder der Rohrleitungen auszugehen.
- Es kommt schmutziges Wasser aus dem Druckentlastungsventil:
  - Öffnen Sie das Ventil, bis das abgelassene Wasser KEINEN Schmutz mehr enthält.
  - Spülen Sie das System.

Um sicherzustellen, dass dieses Wasser aus dem Speicher stammt, führen Sie die Überprüfung nach dem Speicheraufwärmvorgang durch.

Es wird empfohlen, diesen Wartungsvorgang häufiger durchzuführen.

## Druckentlastungsventil am Brauchwasserspeicher (bauseitig zu liefern)

Öffnen Sie das Ventil.



### ACHTUNG

Das Wasser, das aus dem Ventil austritt, kann sehr heiß sein.

- Überprüfen Sie, ob das Wasser im Ventil oder in der Leitung durch etwas blockiert wird. Der Wasserdurchfluss, der aus dem Entlastungsventil kommt, muss ausreichend hoch sein.
- Überprüfen Sie, ob das Wasser, das aus dem Entlastungsventil kommt, sauber ist. Wenn sie Teile oder Schmutz enthält:
  - Öffnen Sie das Ventil, bis das abgelassene Wasser keinen Schmutz bzw. keine Teile mehr enthält.
  - Spülen und reinigen Sie den kompletten Speicher einschließlich der Rohrleitungen zwischen dem Druckentlastungsventil und dem Kaltwassereinlass.

Um sicherzustellen, dass dieses Wasser aus dem Speicher stammt, führen Sie die Überprüfung nach dem Speicheraufwärmvorgang durch.



### INFORMATION

Es wird empfohlen, diesen Wartungsvorgang häufiger als einmal jährlich durchzuführen.

## Schaltkasten

- Führen Sie eine gründliche Sichtprüfung des Schaltkastens durch und suchen Sie nach offensichtlichen Defekten wie zum Beispiel lose Anschlüsse oder defekte Verkabelung.
- Überprüfen Sie mittels eines Widerstandsmessgeräts den ordnungsgemäßen Betrieb der Schaltschütze K1M, K2M, K3M und K5M (abhängig von Ihrer Installation). Alle Kontakte dieser Schaltschütze müssen in geöffneter Stellung sein, wenn die Stromzufuhr ausgeschaltet ist.

# 11 Instandhaltung und Wartung



## WARNUNG

Bei Beschädigungen der internen Verdrahtung muss dieses vom Hersteller, dessen Kundendienstvertreter oder einer entsprechend qualifizierten Fachkraft ausgewechselt werden.

## Zusatzheizung des Brauchwasserspeichers



## INFORMATION

Nur für wandmontierte Geräte, die über einen Brauchwasserspeicher mit eingebauter elektrischer Zusatzheizung verfügen (EKHW).

Kalkablagerungen an der Zusatzheizung sollten entfernt werden, um die Lebensdauer des Gerätes zu erhöhen. Das gilt insbesondere in Regionen mit hartem Wasser. Dazu den Brauchwasserspeicher leeren, die Zusatzheizung vom Brauchwasserspeicher entfernen und die Zusatzheizung für ungefähr 24 Stunden in einen Eimer (oder einen ähnlichen Behälter) mit Entkalkungsmittel legen.

## 11.5 Informationen zur Reinigung des Wasserfilters bei Problemen



## INFORMATION

Bei der jährlichen Wartung müssen Sie den Wasserfilter nicht vom Gerät entfernen, um ihn zu reinigen. Wenn es aber Probleme mit dem Wasserfilter gibt, müssen Sie ihn möglicherweise entfernen, sodass Sie ihn sorgfältig reinigen können. Dann müssen Sie wie folgt vorgehen:

- "11.5.1 So entfernen Sie den Wasserfilter" ▶ 92]
- "11.5.2 So reinigen Sie den Wasserfilter bei Problemen" ▶ 92]
- "11.5.3 So installieren Sie den Wasserfilter" ▶ 93]

### 11.5.1 So entfernen Sie den Wasserfilter

**Voraussetzung:** Stoppen Sie den Betrieb des Geräts über die Bedieneinheit.

**Voraussetzung:** Entsprechenden Trennschalter AUSSCHALTEN.

- 1 Der Wasserfilter befindet sich hinter dem Schaltkasten. Um darauf zuzugreifen, beachten Sie:

"7.2.3 So öffnen Sie das Innengerät" ▶ 33]

- 2 Schließen Sie die Absperrventile des Wasserkreislaufs.
- 3 Schließen Sie das Ventil (wenn ausgerüstet) des Wasserkreislaufs in Richtung des Ausdehnungsgefäßes.
- 4 Entfernen Sie die Kappe an der Unterseite des magnetischen Filters/Schmutzfilters.
- 5 Schließen Sie einen Ablaufschlauch an die Unterseite des Wasserfilters an.
- 6 Öffnen Sie das Ventil an der Unterseite des Wasserfilters, um das Wasser aus dem Wasserkreislauf ablaufen zu lassen. Sammeln Sie das abgelassene Wasser mithilfe des angebrachten Ablaufschlauchs in einer Flasche, einem Spülbecken ...
- 7 Entfernen Sie die 2 Clips, mit dem der Wasserfilter befestigt ist.

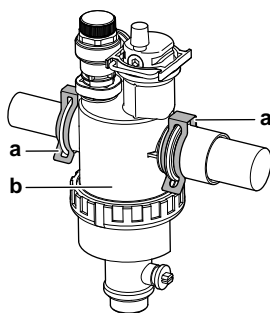

a Clip  
b Magnetischer Filter/Schmutzfilter

- 8 Entfernen Sie den Wasserfilter.
- 9 Entfernen Sie den Ablaufschlauch vom Wasserfilter.



## ACHTUNG

Obwohl der Wasserkreislauf entleert ist, kann beim Entfernen des magnetischen Filters/Schmutzfilters Wasser aus dem Filtergehäuse verschüttet werden. Beseitigen Sie verschüttetes Wasser IMMER.

### 11.5.2 So reinigen Sie den Wasserfilter bei Problemen

- 1 Entfernen Sie den Wasserfilter aus dem Gerät. Siehe "11.5.1 So entfernen Sie den Wasserfilter" ▶ 92].



## ACHTUNG

Um die Rohre, die mit dem magnetischen Filter/Schmutzfilter verbunden sind, vor Schäden zu schützen, sollten Sie diesen Vorgang ausführen, während der magnetische Filter/Schmutzfilter vom Gerät getrennt ist.

- 2 Schrauben Sie die Unterseite des Wasserfiltergehäuses ab. Verwenden Sie bei Bedarf ein geeignetes Werkzeug.



## ACHTUNG

Das Öffnen des magnetischen Filters/Schmutzfilters ist NUR bei schwerwiegenden Problemen erforderlich. Dieser Schritt sollte eigentlich während der gesamten Lebensdauer des magnetischen Filters/Schmutzfilters nicht erforderlich sein.

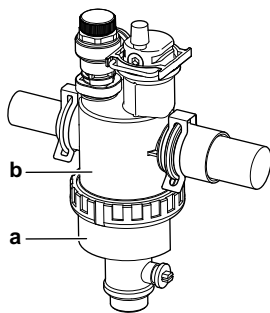

a Abzuschraubender unterer Teil  
b Gehäuse des Wasserfilters

- 3 Entfernen Sie das Sieb und den aufgerollten Filter aus dem Gehäuse des Wasserfilters und reinigen Sie sie mit Wasser.
- 4 Setzen Sie den gereinigten aufgerollten Filter und das Sieb in das Gehäuse des Wasserfilters ein.



## INFORMATION

Montieren Sie das Sieb im Gehäuse des magnetischen Filters/Schmutzfilters korrekt anhand der Vorsprünge.

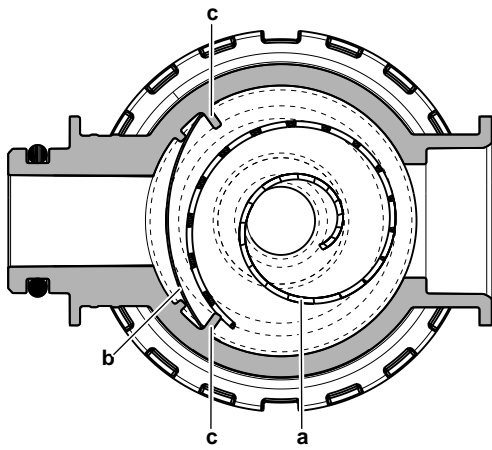

- a Aufgerollter Filter
- b Sieb
- c Vorsprung

5 Installieren Sie die Unterseite des Wasserfiltergehäuses und ziehen Sie sie ordnungsgemäß fest.

### 11.5.3 So installieren Sie den Wasserfilter



#### ACHTUNG

Zustand der O-Ringe überprüfen und ggf. austauschen. Vor dem Einbau Wasser auf die O-Ringe auftragen.

1 Installieren Sie den Wasserfilter an der richtigen Position.

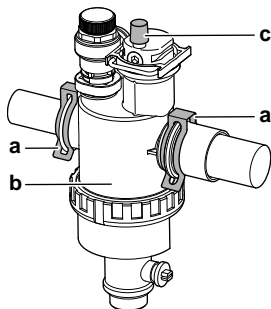

- a Clip
- b Magnetischer Filter/Schmutzfilter
- c Entlüftungsventil

2 Installieren Sie die 2 Clips, um den Wasserfilter an den Wasserkreislaufrohren zu fixieren.

3 Stellen Sie sicher, dass sich das Entlüftungsventil des Wasserfilters in der offenen Position befindet.

4 Öffnen Sie das Ventil (wenn ausgerüstet) des Wasserkreislaufs in Richtung des Ausdehnungsgefäßes.



#### ACHTUNG

Stellen Sie sicher, dass Sie das Ventil (wenn ausgerüstet) in Richtung des Ausdehnungsgefäßes öffnen, da es andernfalls zu einem Überdruck kommt.

5 Öffnen Sie die Absperrventile und fügen Sie bei Bedarf Wasser zum Wasserkreislauf hinzu.

## 12 Fehlerdiagnose und -beseitigung

### Kontakt

Versuchen Sie bei Auftreten der nachfolgend aufgeführten Symptome, das Problem selbst zu lösen. Wenden Sie sich bei allen anderen Problemen an Ihren Monteur. Die Kontakt/Helpdesk-Nr. kann an der Bedieneinheit angezeigt werden.

## 12.1 Übersicht: Fehlerdiagnose und -beseitigung

In diesem Kapitel wird beschrieben, was Sie tun müssen, falls es Probleme gibt.

Es enthält Informationen zu folgenden Punkten:

- Symptombasierte Problemlösung
- Fehler beseitigen auf Grundlage von Fehlercodes

### Vor Fehlerdiagnose und -beseitigung

Unterziehen Sie die Einheit einer gründlichen Sichtprüfung und suchen Sie nach offensichtlichen Defekten, wie zum Beispiel lose Anschlüsse oder defekte Verkabelung.

## 12.2 Sicherheitsvorkehrungen bei der Fehlerdiagnose und -beseitigung



#### WARNUNG

- Achten Sie **IMMER** darauf, dass das Gerät von der Stromversorgung getrennt ist, bevor Sie eine Inspektion des Schaltkastens des Geräts durchführen. Schalten Sie den entsprechenden Trennschalter der Stromversorgung aus.
- Wurde eine Sicherheitseinrichtung ausgelöst, schalten Sie das Gerät ab und stellen Sie die Ursache fest, bevor Sie die Zurücksetzung (Reset) vornehmen. Die Schutzvorrichtungen dürfen **AUF KEINEN FALL** überbrückt werden. Ferner dürfen ihre werksseitigen Einstellungen nicht geändert werden. Kann die Störungsursache nicht gefunden werden, wenden Sie sich bitte an Ihren Händler.



#### GEFAHR: STROMSCHLAGGEFAHR



#### WARNUNG

Um Gefahren durch versehentliches Zurücksetzen des Thermo-Schutzschalters zu vermeiden, **DARF** dieses Gerät **NICHT** über ein externes Schaltgerät, wie zum Beispiel eine Zeitsteuerung, mit Strom versorgt werden oder mit einem Stromkreis verbunden sein, der regelmäßig vom Stromversorger ein- und ausgeschaltet wird.



#### GEFAHR: VERBRENNUNGSGEFAHR

## 12.3 Symptombasierte Problemlösung

### 12.3.1 Symptom: Das Gerät heizt oder kühlt NICHT wie erwartet

Mögliche Ursachen	Abhilfe
Die Temperatureinstellung ist NICHT korrekt	Überprüfen Sie die Temperatureinstellung an der Fernbedienung. Siehe Betriebsanleitung.



## 12 Fehlerdiagnose und -beseitigung

Mögliche Ursachen	Abhilfe
Der Wasserdurchfluss ist zu gering.	<p>Überprüfen Sie die folgenden Punkte:</p> <ul style="list-style-type: none"> <li>▪ Sind alle Absperrventile des Wasserkreislaufs vollständig geöffnet?</li> <li>▪ Ist der Wasserfilter sauber? Reinigen Sie sie bei Bedarf.</li> <li>▪ Befindet sich Luft im System? Entlüften Sie ggf. das System. Sie können es manuell entlüften (siehe <a href="#">"So führen Sie eine manuelle Entlüftung durch"</a> [▶ 87]) oder die automatische Entlüftungsfunktion verwenden (siehe <a href="#">"So führen Sie eine automatische Entlüftung durch"</a> [▶ 87]).</li> <li>▪ Liegt der Wasserdruck bei &gt;1 Bar?</li> <li>▪ Das Ausdehnungsgefäß ist NICHT defekt.</li> <li>▪ Das Ventil (wenn ausgerüstet) des Wasserkreislaufs in Richtung des Ausdehnungsgefäßes ist offen.</li> <li>▪ Der Widerstand im Wasserkreislauf ist NICHT zu hoch für die Pumpe (siehe ESP-Kurve im Kapitel "Technische Daten").</li> </ul> <p>Wenn das Problem weiterhin besteht, nachdem Sie alle oben aufgeführten Überprüfungen durchgeführt haben, wenden Sie sich an Ihren Händler. In einigen Fällen ist es normal, dass das Gerät einen niedrigen Wasserdurchfluss nutzt.</p>
Die Wassermenge in der Anlage ist zu niedrig	Achten Sie darauf, dass die Wassermenge in der Anlage über dem erforderlichen Mindestwert liegt (siehe <a href="#">"6.4.3 Prüfen der Wassermenge und der Durchflussmenge"</a> [▶ 29]).

### 12.3.2 Symptom: Der Verdichter startet NICHT (Raumheizung oder Brauchwasseraufbereitung)

Mögliche Ursachen	Abhilfe
Um das Gerät starten zu können, müssen die Bedingungen für den zulässigen Betriebsbereich erfüllt sein. (Die Wassertemperatur ist zu niedrig)	<p>Bei zu niedriger Wassertemperatur verwendet das Gerät die Reserveheizung, um zunächst beim Wasser die Mindesttemperatur herzustellen (15°C).</p> <p>Überprüfen Sie die folgenden Punkte:</p> <ul style="list-style-type: none"> <li>▪ Ist die Reserveheizung ordnungsgemäß mit der Stromversorgung verkabelt?</li> <li>▪ Ist der Thermoschutz der Reserveheizung aktiviert?</li> <li>▪ Sind die Schaltschütze der Reserveheizung in Ordnung?</li> </ul> <p>Wenn das Problem weiterhin besteht, nachdem Sie alle oben aufgeführten Überprüfungen durchgeführt haben, wenden Sie sich an Ihren Händler.</p>
Die Einstellungen hinsichtlich des Wärmepumpentarif-Netzanschlusses und die elektrischen Anschlüsse stimmen NICHT überein	Diese Einstellungen müssen mit den Anschlüssen wie unter <a href="#">"6.5 Vorbereiten der Elektroinstallation"</a> [▶ 31] und <a href="#">"7.9.8 So schließen Sie die Hauptstromversorgung an"</a> [▶ 47] erläutert übereinstimmen.
Das Elektrizitätsversorgungsunternehmen hat das Wärmepumpentarifsignal ausgesendet	Warten Sie darauf, dass die Stromversorgung wieder aufgenommen wird (max. 2 Stunden).

### 12.3.3 Symptom: Das Gerät macht nach der Inbetriebnahme gurgelnde Geräusche

Mögliche Ursache	Abhilfe
Es befindet sich Luft im System.	Entlüften Sie das System. <sup>(a)</sup>
Verschieden Fehlfunktionen.	Überprüfen Sie, ob  oder  auf der Startseite der Bedieneinheit angezeigt wird. Weitere Informationen zur Fehlfunktion siehe <a href="#">"12.4.1 Zum Anzeigen von Hilfeinformationen im Falle einer Fehlfunktion"</a> [▶ 96].

<sup>(a)</sup> Wir empfehlen, eine Entlüftung über die Entlüftungsfunktion des Geräts durchzuführen (vom Monteur durchzuführen). Wenn Sie das Heizverteilsystem oder die Kollektoren entlüften, beachten Sie Folgendes:



### WARNUNG

**Entlüftung der Heizverteilsysteme oder Kollektoren.** Bevor Sie die Heizverteilsysteme oder Kollektoren entlüften, überprüfen Sie, ob  oder  auf der Startseite der Bedieneinheit angezeigt wird.

- Ist dies nicht der Fall, können Sie sie sofort entlüften.
- Ist dies der Fall, stellen Sie sicher, dass der Raum, in dem Sie die Entlüftung durchführen möchten, ausreichend belüftet ist. **Grund:** Kältemittel kann durch eine Undichtigkeit in den Wasserkreislauf und nachfolgend in den Raum gelangen, wenn Sie die Heizverteilsysteme oder Kollektoren entlüften.

### 12.3.4 Symptom: Die Pumpe gibt Geräusche von sich (Kavitation)

Mögliche Ursachen	Abhilfe
Es befindet sich Luft im System	Entlüften Sie das System manuell (siehe " <a href="#">So führen Sie eine manuelle Entlüftung durch</a> " [▶ 87]) oder verwenden Sie die automatische Entlüftungsfunktion (siehe " <a href="#">So führen Sie eine automatische Entlüftung durch</a> " [▶ 87]).
Der Wasserdruck am Pumpeneinlass ist zu niedrig.	Überprüfen Sie die folgenden Punkte: <ul style="list-style-type: none"> <li>▪ Liegt der Wasserdruck bei &gt;1 Bar?</li> <li>▪ Der Wasserdruck-Fühler ist nicht defekt.</li> <li>▪ Das Ausdehnungsgefäß ist NICHT defekt.</li> <li>▪ Das Ventil (wenn ausgerüstet) des Wasserkreislaufs in Richtung des Ausdehnungsgefäßes ist offen.</li> <li>▪ Ist die Vordruckeinstellung des Ausdehnungsgefäßes korrekt (siehe "<a href="#">6.4.4 Ändern des Vordrucks des Ausdehnungsgefäßes</a>" [▶ 30])?</li> </ul>

### 12.3.5 Symptom: Das Wasser-Druckentlastungsventil öffnet sich

Mögliche Ursachen	Abhilfe
Das Ausdehnungsgefäß ist defekt	Tauschen Sie das Ausdehnungsgefäß aus.
Das Ventil (wenn ausgerüstet) des Wasserkreislaufs in Richtung des Ausdehnungsgefäßes ist geschlossen.	Öffnen Sie das Ventil.
Die Wassermenge in der Anlage ist zu hoch	Achten Sie darauf, dass das Volumen des Wassers in der Anlage unter dem maximal zulässigen Wert liegt (siehe " <a href="#">6.4.3 Prüfen der Wassermenge und der Durchflussmenge</a> " [▶ 29] und " <a href="#">6.4.4 Ändern des Vordrucks des Ausdehnungsgefäßes</a> " [▶ 30]).

Mögliche Ursachen	Abhilfe
Der Kopf des Wasserkreislaufs ist zu hoch	Als "Kopf des Wasserkreislaufs" wird der Höhenunterschied zwischen dem höchsten Punkt des Wasserkreislaufs und dem Innengerät bezeichnet. Wenn sich das Innengerät am höchsten Punkt der Anlage befindet, wird die Höhe der Anlage als 0 m betrachtet. Der maximale Höhenunterschied beträgt 10 m.  Ziehen Sie Anforderungen an die Installation zu Rate.

### 12.3.6 Symptom: Das Wasser-Druckentlastungsventil ist undicht

Mögliche Ursachen	Abhilfe
Der Auslass des Wasser-Druckentlastungsventils wird durch Schmutz blockiert.	Überprüfen Sie das Druckentlastungsventil auf ordnungsgemäße Funktionsweise. Drehen Sie dazu den roten Knopf auf dem Ventil gegen den Uhrzeigersinn. <ul style="list-style-type: none"> <li>▪ Falls Sie KEIN Klack-Geräusch hören, wenden Sie sich an Ihren Händler.</li> <li>▪ Falls das Wasser weiterhin aus dem Gerät herausläuft, schließen Sie die Absperrventile am Einlass und Auslass. Wenden Sie sich dann an Ihren Händler.</li> </ul>

### 12.3.7 Symptom: Der Raum wird bei niedrigen Außentemperaturen NICHT ausreichend geheizt

Mögliche Ursachen	Abhilfe
Der Betrieb der Reserveheizung ist nicht aktiviert.	Überprüfen Sie Folgendes: <ul style="list-style-type: none"> <li>▪ Ist der Reserveheizungsmodus aktiviert? Rufen Sie [9.3.8]: Monteureinstellungen &gt; Reserveheizung &gt; Betrieb [4-00] auf.</li> <li>▪ Der Überstrom-Schutzschalter der Reserveheizung ist aktiviert. Ist dies nicht der Fall, schalten Sie ihn wieder ein.</li> <li>▪ Der Thermoschutz der Reserveheizung wurde NICHT aktiviert. Falls doch, überprüfen Sie die folgenden Punkte und drücken dann die Reset-Taste im Schaltkasten: <ul style="list-style-type: none"> <li>▪ Wasserdruck</li> <li>▪ Befindet sich Luft im System?</li> <li>▪ Entlüftungsbetrieb</li> </ul> </li> </ul>

## 12 Fehlerdiagnose und -beseitigung

Mögliche Ursachen	Abhilfe
Die Freigabetemperatur der Reserveheizung wurde nicht korrekt konfiguriert.	Erhöhen Sie die "Freigabetemperatur", um den Betrieb der Reserveheizung bei einer höheren Außentemperatur zu aktivieren.  Rufen Sie [9.3.7]: Monteureinstellungen > Reserveheizung > Freigabetemperatur [5-01] auf.
Es befindet sich Luft im System.	Entlüften Sie das Gerät manuell oder automatisch. Beachten Sie die Entlüftungsfunktion im Kapitel "9 Inbetriebnahme" [▶ 86].
Ein zu großer Anteil der Leistung der Wärmepumpe wird für die Erwärmung des Brauchwassers verwendet (bei Anlagen mit Brauchwasserspeicher)	Prüfen Sie, ob die Einstellungen für Priorität der Raumheizung korrekt konfiguriert wurden: <ul style="list-style-type: none"> <li>▪ Stellen Sie sicher, dass Priorität der Raumheizung aktiviert wurde. Gehen Sie zu [9.6.1]: Monteureinstellungen &gt; Ausgleichen &gt; Priorität der Raumheizung [5-02]</li> <li>▪ Erhöhen Sie die "Prioritätstemperatur der Raumheizung", um den Betrieb der Reserveheizung bei einer höheren Außentemperatur zu aktivieren. Gehen Sie zu [9.6.3]: Monteureinstellungen &gt; Ausgleichen &gt; Korrekturwert Zusatzheizung [5-03]</li> </ul>

### 12.3.8 Symptom: Der Druck am Entnahmepunkt ist zeitweise ungewöhnlich hoch

Mögliche Ursachen	Abhilfe
Defektes oder verstopftes Druckentlastungsventil.	<ul style="list-style-type: none"> <li>▪ Spülen und reinigen Sie den kompletten Speicher einschließlich der Rohrleitungen zwischen dem Druckentlastungsventil und dem Kaltwassereinlass.</li> <li>▪ Wechseln Sie das Druckentlastungsventil aus.</li> </ul>

### 12.3.9 Symptom: Zierblenden werden aufgrund eines geschwollenen Speichers weggedrückt

Mögliche Ursachen	Abhilfe
Defektes oder verstopftes Druckentlastungsventil.	Wenden Sie sich an Ihren Händler vor Ort.

### 12.3.10 Symptom: Speicherdesinfektionsfunktion NICHT richtig abgeschlossen (AH-Fehler)

Mögliche Ursachen	Abhilfe
Die Desinfektionsfunktion wurde durch eine Brauchwasserentnahme unterbrochen.	Programmieren Sie den Start der Desinfektionsfunktion für einen Zeitpunkt, wenn in den kommenden 4 Stunden KEINE Brauchwasserentnahme zu erwarten ist.
Kurz vor dem programmierten Start der Desinfektionsfunktion wurde eine große Menge Brauchwasser entnommen.	Wenn unter [5.6] Speicher > Betriebsart Heizen der Modus Nur Warmhalten oder Programm + Warmhalten ausgewählt ist, wird empfohlen, den Start der Desinfektionsfunktion mindestens 4 Stunden später als die letzte erwartete große Brauchwasserentnahme zu programmieren. Dieser Start kann über die Monteureinstellungen (Desinfektionsfunktion) konfiguriert werden.  Wenn unter [5.6] Speicher > Betriebsart Heizen der Modus Nur Programm ausgewählt ist, wird empfohlen, eine Eco-Aktion 3 Stunden vor dem programmierten Start der Desinfektionsfunktion zu programmieren, um den Speicher vorzuheizen.
Der Desinfektionsbetrieb wurde manuell gestoppt: [C.3] Betrieb > Speicher wurde während der Desinfektion ausgeschaltet.	Stoppen Sie den Speicherbetrieb NICHT während der Desinfektion.

## 12.4 Fehler beseitigen auf Grundlage von Fehlercodes



Wenn das Gerät auf ein Problem stößt, zeigt die Bedieneinheit einen Fehlercode an. Vor dem Zurücksetzen des Fehlercodes muss das Problem erkannt und behoben werden. Dies sollte von einem zugelassenen Monteur oder Ihrem Händler vor Ort durchgeführt werden.

Dieses Kapitel enthält eine Übersicht über alle möglichen Fehlercodes und ihre Beschreibungen, wie sie auf der Bedieneinheit angezeigt werden.

Eine ausführlichere Problembeseitigung für jeden einzelnen Fehler finden Sie im Wartungshandbuch.

### 12.4.1 Zum Anzeigen von Hilfeinformationen im Falle einer Fehlfunktion

Bei einer Fehlfunktion wird je nach Schweregrad Folgendes auf dem Startbildschirm angezeigt:

-  Fehler
-  Fehlfunktion

Kurze und lange Beschreibungen der Fehlfunktion können wie folgt abgerufen werden:

1	Linken Einsteller drücken, um das Hauptmenü zu öffnen und zu Fehler zu navigieren.  <b>Ergebnis:</b> Eine kurze Beschreibung des Fehlers und der Fehlercode werden auf dem Bildschirm angezeigt.	
2	? auf dem Fehlerbildschirm drücken.  <b>Ergebnis:</b> Eine lange Beschreibung des Fehlers wird auf dem Bildschirm angezeigt.	?

### 12.4.2 Fehlercodes: Übersicht

#### Fehlercodes des Außengeräts

Fehlercode	Detaillierter Fehlercode	Beschreibung
A1	00	Nulldurchgang nicht erkannt
A5	00	AG: Problem Hochdruck-Peak-Cut/Frostschutz
E1	00	OU: Platine defekt
E3	00	OU: Aktivierung des Hochdruckschalters (HPS)
E5	00	OU: Überhitzen des Inverter-Verdichtermotors
E6	00	OU: Verdichter-Inbetriebnahmefehler
E7	00	OU: Fehler des Außengerät-Lüftermotors
E8	00	OU: Überspannung Leistungsaufnahme
EA	00	OU: Problem Kühlen/Heizen-Umschaltung
H0	00	OU: Problem des Spannungs-/Stromsensors
H3	00	OU: Fehler des Hochdruckschalters (HPS)
H6	00	OU: Fehler Positionserfassungssensor
H8	00	OU: Fehler Verdichtereingang (CT)-System
H9	00	OU: Fehler des Außenluftfühlers
F3	00	OU: Fehler der Auslassleitungstemperatur
F6	00	OU: Abnormal hoher Druck beim Kühlen
FA	00	OU: Abnormal hoher Druck, Aktivierung des HPS
JA	00	OU: Fehler Hochdrucksensor
J3	00	OU: Fehler des Auslassleitungsfühlers
J6	00	OU: Fehler des Wärmetauscherfühlers
J6	07	OU: Fehler des Wärmetauscherfühlers
L3	00	OU: Problem Temperaturanstieg im Schaltkasten
L4	00	OU: Fehler Inverter-Strahlungslamellen-Temperaturanstieg

Fehlercode	Detaillierter Fehlercode	Beschreibung
L5	00	OU: Inverter unverzögerter Überstrom (Gleichstrom)
P4	00	OU: Fehler Strahlungslamellen-Temperatursensor
U0	00	OU: Kältemittelmangel
U2	00	OU: Defekt der Netzanschluss-Spannung
U7	00	OU: Störung der Übertragung zwischen Haupt-CPU und INV-CPU

#### Fehlercodes des Innengeräts

Fehlercode	Detaillierter Fehlercode	Beschreibung
7H	01	Wasserdurchfluss-Problem
7H	04	Wasserdurchfluss-Problem während Brauchwasseraufbereitung
7H	05	Wasserdurchfluss-Problem während Pumpenabfrage im Heizbetrieb
7H	06	Wasserdurchfluss-Problem während Kühlen/Abtauen
7H	07	Wasserdurchfluss-Problem. Pumpe im Antilockiermodus
80	00	Problem mit Wasserrücklauftemperatursensor
81	00	Sensorproblem Vorlauftemperatur
89	01	Wärmetauscher eingefroren
89	02	Wärmetauscher eingefroren
89	03	Wärmetauscher eingefroren
8F	00	Abnormaler Anstieg der Wasser-Austrittstemperatur (Brauchwasser)
8H	00	Abnormaler Anstieg der Wasser-Austrittstemperatur
8H	03	Überhitzung Wasserkreislauf (Thermostat)
AA	01	Reserveheizung überhitzt
AA	02	Externe Reserveheizung überhitzt
AC	00	Zusatzheizung überhitzt
AH	00	Speicherdesinfektionsfunktion nicht richtig abgeschlossen
AJ	03	Zu lange Brauchwasser-Aufheizzeit erforderlich
C0	00	Wasserdurchfluss erkannt während Pumpe AUS ist
C0	01	Flussschalter-Fehler
C0	02	Flussschalter-Fehler
C4	00	Sensorproblem Wärmetauschertemperatur
CJ	02	Problem Raumtemperaturfühler

## 13 Entsorgung

Fehlercode	Detaillierter Fehlercode	Beschreibung
EC	00	Abnormales Ansteigen der Speichertemperatur
EC	04	Speichervorwärmung
H1	00	Problem externer Temperaturfühler
HC	00	Problem Speichertemperaturfühler
HJ	10	Abnormalität Wasserdruckfühler
JA	17	Abnormalität Kältemitteldruckfühler
U3	00	Fußbodenheizung Estrich-Austrocknungsfunktion nicht korrekt abgeschlossen
U4	00	Kommunikationsproblem Innen-/Außengerät
U5	00	Kommunikationsproblem Bedieneinheit
U8	01	Verbindung zum LAN-Adapter unterbrochen
U8	02	Verbindung zum Raumthermostat unterbrochen
U8	03	Keine Verbindung zum Raumthermostat
UA	17	Speichertypproblem
UA	21	Nichtübereinstimmungsproblem Erweiterung/Hydro
UA	22	Kommunikationsproblem zwischen Steuerungskasten und Optionskasten

### INFORMATION

Wenn die Zusatzheizung überhitzt und durch die Thermostatsicherung deaktiviert wird, gibt das Gerät nicht direkt einen Fehler aus. Prüfen Sie, ob die Zusatzheizung noch läuft, wenn Sie einen oder mehrere der folgenden Fehler bemerken:

- Das Erwärmen im Hochleistungsbetrieb dauert sehr lange und der Fehlercode AJ-03 wird angezeigt.
- Während des Anti-Legionellen-Betriebs (wöchentlich) wird der Fehlercode AH-00 angezeigt, da das Gerät die angeforderte Temperatur, die für die Speicherdesinfektion erforderlich ist, nicht erreichen kann.

### INFORMATION

Ein Fehler der Zusatzheizung hat Auswirkungen auf die Stromverbrauchsmessung und die Stromverbrauchskontrolle.

### HINWEIS

Wenn der minimale Wasserdurchfluss geringer als in der Tabelle unten beschrieben ist, stoppt das Gerät vorübergehend den Betrieb und an der Bedieneinheit wird der Fehler 7H-01 angezeigt. Nach einiger Zeit wird dieser Fehler automatisch zurückgesetzt und das Gerät nimmt den Betrieb wieder auf.

#### Minimal erforderliche Durchflussmenge

12 l/min

### INFORMATION

Der Fehler AJ-03 wird automatisch in dem Moment zurückgesetzt, wenn eine normale Aufwärmung des Speichers erfolgt.

### INFORMATION

Die Bedieneinheit am Innengerät zeigt an, wie ein Fehlercode zurückgesetzt wird.

## 13 Entsorgung

### HINWEIS

Versuchen Sie auf KEINEN Fall, das System selber auseinander zu nehmen. Die Demontage des Systems sowie die Handhabung von Kältemittel, Öl und weiteren Teilen MUSS in Übereinstimmung mit den entsprechenden Vorschriften erfolgen. Die Einheiten MÜSSEN bei einer Einrichtung aufbereitet werden, die auf Wiederverwendung, Recycling und Wiederverwertung spezialisiert ist.

### 13.1 Überblick: Entsorgung

#### Typischer Ablauf

Die Entsorgung des Systems umfasst üblicherweise die folgenden Schritte:

- 1 System auspumpen.
- 2 Das System zu einer fachkundigen Einrichtung für Wiederverwendung bringen.

### INFORMATION

Weitere Informationen finden Sie im Wartungshandbuch.

### 13.2 Auspumpen

**Beispiel:** Um die Umwelt zu schützen, führen Sie einen Abpumpvorgang durch, wenn Sie das Gerät an einem anderen Ort aufstellen oder entsorgen möchten.

#### GEFAHR: EXPLOSIONSGEFAHR

**Auspumpen – Kältemittelaustritt.** Falls es eine Leckage im Kältemittelkreislauf gibt und Sie das System auspumpen wollen:

- NICHT die Funktion zum automatischen Auspumpen benutzen, mit der das gesamte Kältemittel aus dem System in der Außeneinheit gesammelt werden kann.  
**Mögliche Folge:** Selbstentzündung und Explosion des Verdichters, weil Luft in den arbeitenden Verdichter gelangt.
- Benutzen Sie ein separates Rückgewinnungssystem, sodass der Verdichter der Einheit NICHT in Betrieb sein muss.

### HINWEIS

Schalten Sie beim Abpumpen den Verdichter aus, bevor Sie die Kältemittelleitungen entfernen. Wenn der Verdichter beim Abpumpen noch arbeitet und das Absperrventil geöffnet ist, wird Luft vom System angesaugt. Dies kann aufgrund des ungewöhnlichen Drucks im Kältemittelkreislauf zu einer Beschädigung des Verdichters oder zu Schäden am System führen.

Beim Abpumpen wird das gesamte Kältemittel aus dem System in das Außengerät abgepumpt.

- 1 Entfernen Sie den Ventildeckel vom Absperrventil der Flüssigkeitsleitung und der Gasleitung.

- 2 Installieren Sie ein Manometer am Gasabsperrventil.
- 3 Führen Sie die Zwangskühlung aus. Siehe "13.3 So starten und stoppen Sie die Zwangskühlung" [ 99].
- 4 Schließen Sie nach 5 bis 10 Minuten (nach 1 oder 2 Minuten bei sehr niedrigen Umgebungstemperaturen (<-10°C)) das Flüssigkeitsabsperrventil mit einem Sechskantschlüssel.
- 5 Überprüfen Sie anhand des Manometers, ob das Vakuum erreicht wurde.
- 6 Schließen Sie nach 2-3 Minuten das Gasleitungs-Absperrventil und beenden Sie die Zwangskühlung.

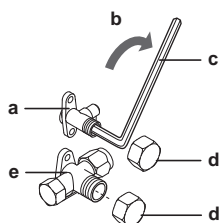

- a Flüssigkeitsleitungs-Absperrventil
- b Schließrichtung
- c Sechskantschlüssel
- d Ventildeckel
- e Absperrventil der Gasleitung

- 10 Schalten Sie den Strom aus, entfernen Sie die Abdeckung des Schaltkastens und der Wartungsplatine und setzen Sie die DIP-Schalter SW5, SW6 und SW2 wieder in ihre ursprüngliche Position.
- 11 Bringen Sie die Abdeckung der Wartungsplatine und des Schaltkastens wieder an und schalten Sie den Strom wieder ein.



### HINWEIS

Achten Sie bei der Zwangskühlung darauf, dass die Wassertemperatur immer mehr als 5°C beträgt (siehe Temperaturanzeige des Innengeräts). Sie können dazu zum Beispiel alle Ventilatoren der Ventilator-Konvektor-Geräte einschalten.

## 13.3 So starten und stoppen Sie die Zwangskühlung

- 1 Schalten Sie die Stromversorgung AUS.
- 2 Entfernen Sie die Schaltkastenabdeckung.

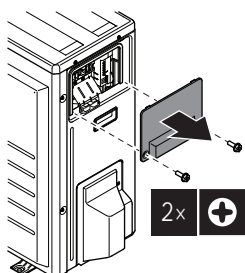

- 3 Entfernen Sie die Abdeckung der Wartungsplatine.

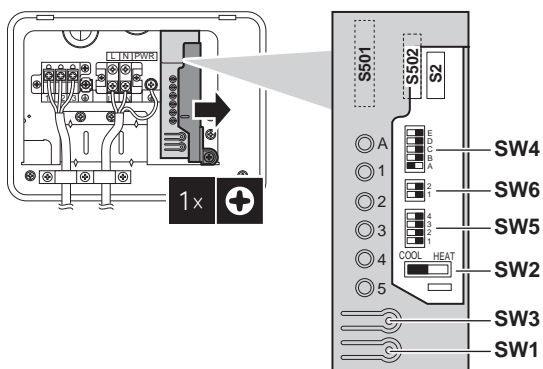

- 4 Setzen Sie die DIP-Schalter SW5 und SW6 auf AUS.
- 5 Setzen Sie den DIP-Schalter SW2 auf KÜHLEN.
- 6 Bringen Sie die Abdeckung der Wartungsplatine wieder an.
- 7 Schalten Sie den Strom wieder ein. **Fahren Sie innerhalb von 3 Minuten nach dem Neustart mit dem nächsten Schritt fort.**
- 8 Um die Zwangskühlung zu starten, drücken Sie den Zwangskühlung-Betriebsschalter SW1.
- 9 Um die Zwangskühlung zu stoppen, drücken Sie erneut den Zwangskühlung-Betriebsschalter SW1.

## 14 Technische Daten

Ein Teil der aktuellen technischen Daten ist auf der regionalen Daikin-Website verfügbar (öffentlich zugänglich). Die vollständigen technischen Daten sind über das Daikin Business Portal verfügbar (Authentifizierung erforderlich).

### 14.1 Rohrleitungsplan: Außengerät

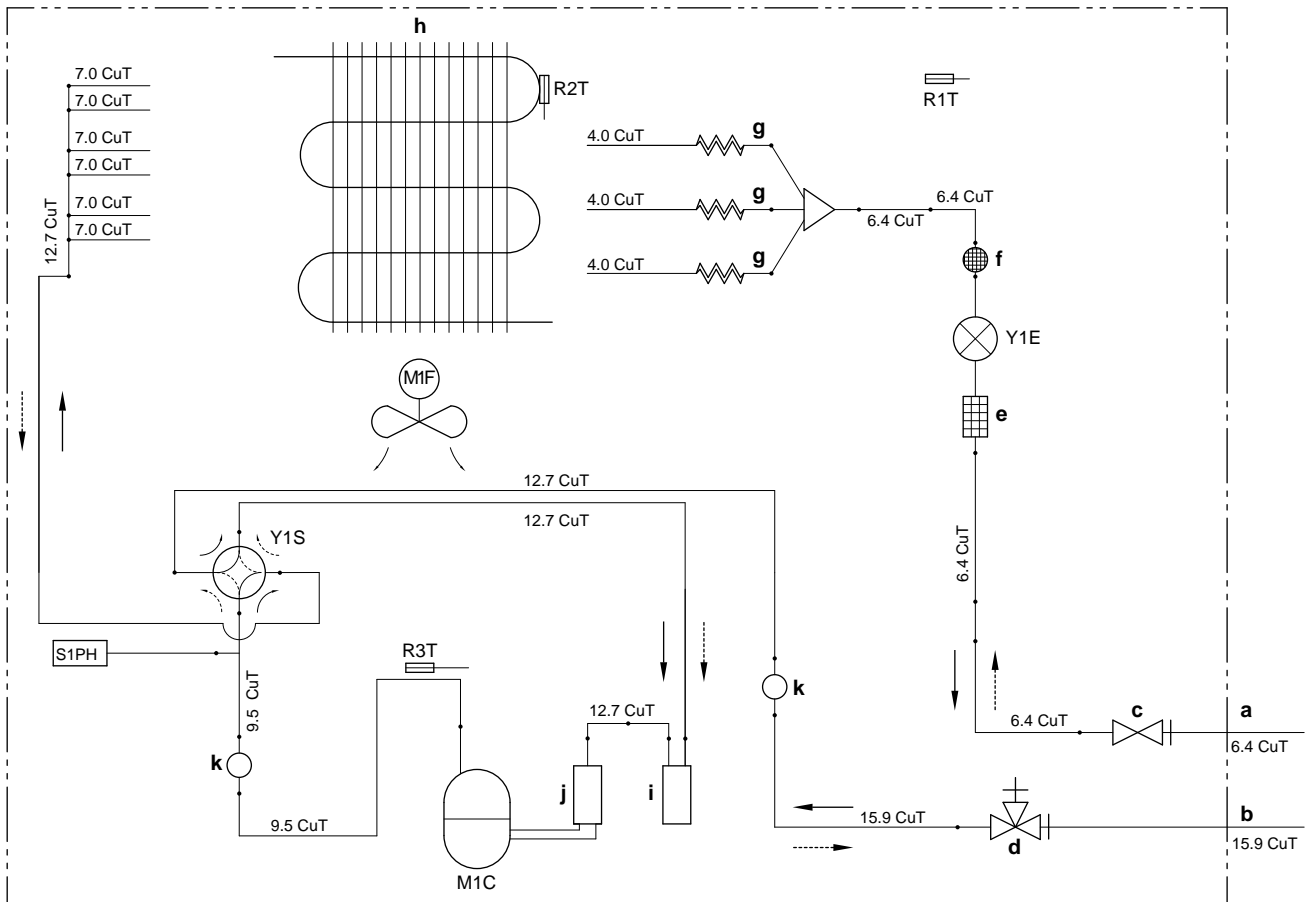

3D110394

- a Bauseitige Rohrleitungen (Flüssigkeit: Ø6,4 mm Bördelverbindung)
- b Bauseitige Rohrleitungen (Gas: Ø15,9 mm Bördelverbindung)
- c Absperrventil (Flüssigkeit)
- d Absperrventil mit Wartungsanschluss (Gas)
- e Filter
- f Dämpfer mit Filter
- g Kapillarrohr
- h Wärmetauscher
- i Akkumulator
- j Verdichterakkumulator
- k Dämpfer
- M1C Verdichter
- M1F Lüfter
- R1T Fühler (Außenluft)
- R2T Fühler (Wärmetauscher)
- R3T Fühler (Verdichterauslass)
- S1PH Hochdruckschalter (automatische Rücksetzung)
- Y1E Elektronisches Expansionsventil
- Y1S Magnetventil (4-Wege-Ventil) (EIN: Kühlen)
- - -> Heizen
- > Kühlen

## 14.2 Rohrleitungsplan: Innengerät

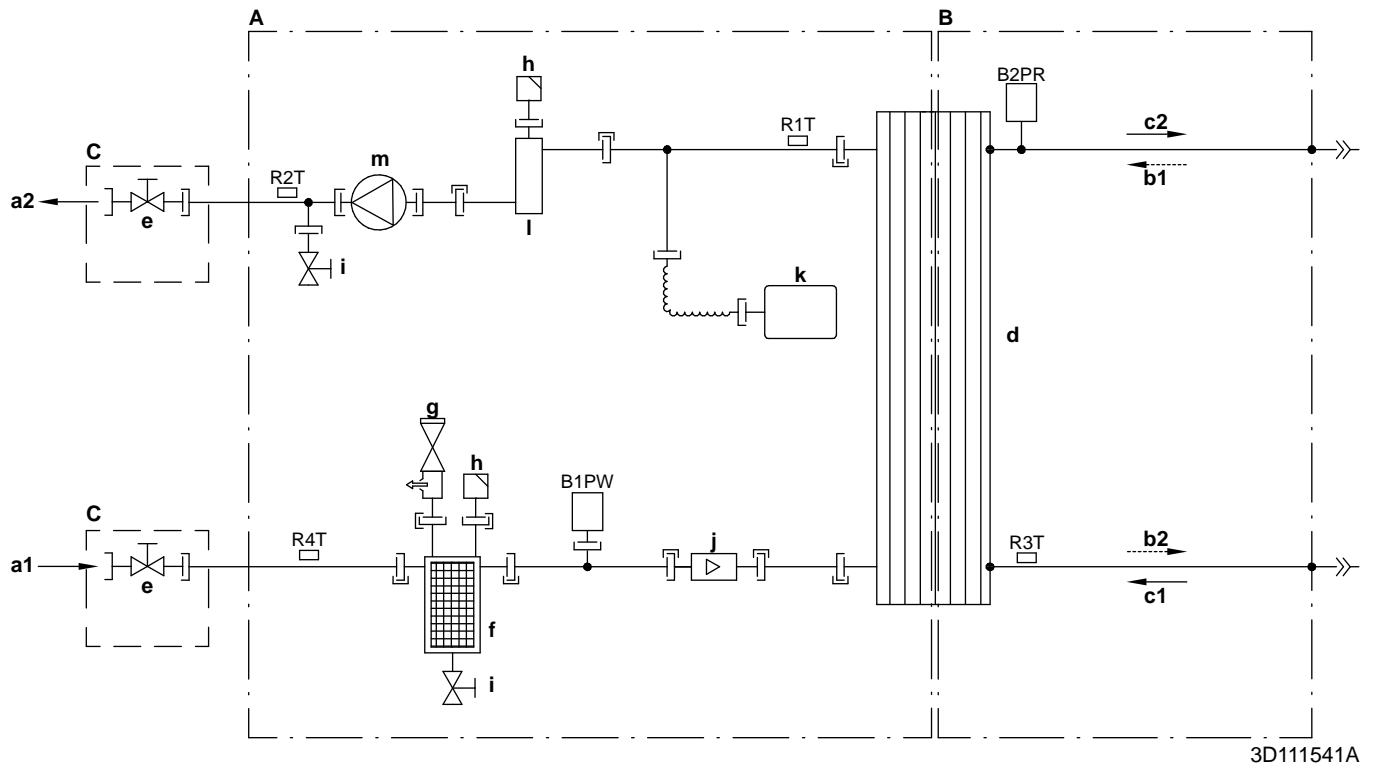

3D111541A

- |           |   |             |  |
|-----------|---|-------------|--|
| <b>A</b>  | Wasserseite   | <b>B1PW</b> | Raumheizungswasserdrucksensor            |
| <b>B</b>  | Kältemittelseite  | <b>B2PR</b> | Kältemittel-Drucksensor                  |
| <b>C</b>  | Bauseitige Installation                                 | <b>R1T</b>  | Fühler (Wärmetauscher – Wasser-AUSLASS)  |
| <b>a1</b> | Wasser-EINLASS für Raumheizung                          | <b>R2T</b>  | Fühler (Reserveheizung – Wasser-AUSLASS) |
| <b>a2</b> | Wasser-AUSLASS für Raumheizung                          | <b>R3T</b>  | Fühler (flüssiges Kältemittel)           |
| <b>b1</b> | Gaskältemittel-Einlass (Heizen-Modus; Verflüssiger)     | <b>R4T</b>  | Fühler (Wärmetauscher – Wasser-EINLASS)  |
| <b>b2</b> | Flüssigkältemittel-Auslass (Heizen-Modus; Verflüssiger) |             | — —                                      |
| <b>c1</b> | Flüssigkältemittel-EINLASS (Kühlen-Modus; Verdampfer)   |             | —>>                                      |
| <b>c2</b> | Flüssigkältemittel-AUSLASS (Kühlen-Modus; Verdampfer)   |             | — —                                      |
| <b>d</b>  | Platten-Wärmetauscher                                   |             | —●—                                      |
| <b>e</b>  | Absperrventil für Wartung                               |             |  |
| <b>f</b>  | Magnetischer Filter/Schmutzfilter                       |             |  |
| <b>g</b>  | Sicherheitsventil                                       |             |  |
| <b>h</b>  | Entlüftung  |             |  |
| <b>i</b>  | Ablassventil  |             |  |
| <b>j</b>  | Flusssensor   |             |  |
| <b>k</b>  | Ausdehnungsgefäß  |             |  |
| <b>l</b>  | Reserveheizung  |             |  |
| <b>m</b>  | Pumpe   |             |  |

## 14 Technische Daten





### 14.3 Elektroschaltplan: Außengerät

Siehe den mit dem Gerät mitgelieferten internen Schaltplan (Innenseite der oberen Blende). Nachfolgend sind die verwendeten Abkürzungen aufgeführt:

#### (1) Elektroschaltplan

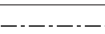
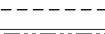
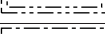
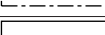
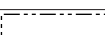
Englisch	Übersetzung
Connection diagram	Elektroschaltplan

#### (2) Hinweise

Englisch	Übersetzung
Notes	Hinweise
	Anschluss
X1M	Hauptklemme
	Erdverdrahtung
	Feldversorgung
	Option
	Schaltkasten
	Platine
	Verdrahtung modellabhängig
	Schutzerde
	Bauseitige Verkabelung

R3T	Fühler (Auslass)
RTH2	Widerstand
S	Anschluss
S1PH	Hochdruckschalter
S20~502	Anschluss
SA1	Blitzschutz
SHM	Feste Platte Klemmleiste
SW*	Druckknopf
U, V, W	Anschluss
V3, V4, V401	Varistor
X*A	Anschluss
X*M	Klemmleiste
Y1E	Elektronisches Expansionsventil
Y1S	Magnetventil (4-Wege-Ventil)
Z*C	Störfilter (Ferritekern)
Z*F	Störfilter

# Feldversorgung

#### HINWEISE:

- 1 Im Betrieb die Schutzvorrichtung S1PH nicht kurzschließen.
- 2 Siehe Kombinationstabelle und Optionshandbuch für den Anschluss der Verdrahtung an X6A, X28A und X77A.
- 3 Farben: BLK: Schwarz; RED: Rot; BLU: Blau; WHT: Weiß; GRN: Grün; YLW: Gelb

#### (3) Legende

AL*	Anschluss
C*	Kondensator
DB*	Brückengleichrichter
DC*	Anschluss
DP*	Anschluss
E*	Anschluss
F1U	Sicherung T 6,3 A 250 V
FU1, FU2	Sicherung T 3,15 A 250 V
FU3	Sicherung T 30 A 250 V
H*	Anschluss
IPM*	Intelligentes Spannungsversorgungsmodul
L	Anschluss
LED 1~5	Anzeigeleuchte
LED A	Leuchte
L*	Reaktor
M1C	Verdichtermotor
M1F	Ventilatormotor
MR*	Relais
N	Anschluss
PCB1	Platine (Hauptplatine)
PCB2	Platine (Wartung)
PS	Schaltnetzteil
Q1L	Thermoschutz
Q1DI	# Fehlerstrom-Schutzschalter
Q*	IGBT (Insulated Gate Bipolar Transistor)
R1T	Fühler (Luft)
R2T	Fühler (Wärmetauscher)

## 14.4 Elektroschaltplan: Innengerät

Beachten Sie den internen Schaltplan im Lieferumfang des Geräts (Innenseite der oberen Frontblende des Innengeräts). Nachfolgend sind die verwendeten Abkürzungen aufgeführt:

**Schritte, die vor Inbetriebnahme des Geräts überprüft werden müssen**

Englisch	Übersetzung
Notes to go through before starting the unit	Schritte, die vor Inbetriebnahme des Geräts überprüft werden müssen
X1M	Hauptklemme
X2M	Klemmleiste für bauseitige Verkabelung für Wechselstrom
X5M	Klemmleiste für bauseitige Verkabelung für Gleichstrom
X6M	Klemme für Stromversorgung für Reserveheizung
X7M, X8M	Klemme für Stromversorgung für Zusatzheizung
-----	Erdungsdraht
-----	Bauseitig zu liefern
①	Mehrere Verkabelungsmöglichkeiten
	Option
	Nicht im Schaltkasten montiert
	Modellabhängige Verkabelung
	Platine
Note 1: Connection point of the power supply for the BUH/BSH should be foreseen outside the unit.	Hinweis 1: Der Verbindungspunkt der Stromversorgung für die Reserveheizung/Zusatzheizung sollte außerhalb des Geräts eingeplant werden.
<b>Backup heater power supply</b>	<b>Stromversorgung für Reserveheizung</b>
<input type="checkbox"/> 1N~, 230 V	<input type="checkbox"/> 1N~, 230 V
<input type="checkbox"/> 3~, 230 V	<input type="checkbox"/> 3~, 230 V
<input type="checkbox"/> 3N~, 400 V	<input type="checkbox"/> 3N~, 400 V
<b>User installed options</b>	<b>Vom Benutzer installierte Optionen</b>
<input type="checkbox"/> LAN adapter	<input type="checkbox"/> LAN-Adapter
<input type="checkbox"/> Domestic hot water tank	<input type="checkbox"/> Brauchwasserspeicher
<input type="checkbox"/> Remote user interface	<input type="checkbox"/> Bedieneinheit verwendet als Raumthermostat
<input type="checkbox"/> Ext. indoor thermistor	<input type="checkbox"/> Externer Innentemperatur-Thermistor
<input type="checkbox"/> Ext outdoor thermistor	<input type="checkbox"/> Externer Außentemperatur-Thermistor
<input type="checkbox"/> Digital I/O PCB	<input type="checkbox"/> Digitale E/A-Platine
<input type="checkbox"/> Demand PCB	<input type="checkbox"/> Platine zur Anforderungsverarbeitung
<b>Main LWT</b>	<b>Haupt-Vorlauftemperatur</b>
<input type="checkbox"/> On/OFF thermostat (wired)	<input type="checkbox"/> EIN/AUS-Thermostat (verdrahtet)
<input type="checkbox"/> On/OFF thermostat (wireless)	<input type="checkbox"/> EIN/AUS-Thermostat (drahtlos)
<input type="checkbox"/> Ext. thermistor	<input type="checkbox"/> Externer Thermistor
<input type="checkbox"/> Heat pump convector	<input type="checkbox"/> Wärmepumpen-Konvektor
<b>Add LWT</b>	<b>Zusatz-Vorlauftemperatur</b>
<input type="checkbox"/> On/OFF thermostat (wired)	<input type="checkbox"/> EIN/AUS-Thermostat (verdrahtet)

Englisch	Übersetzung
<input type="checkbox"/> On/OFF thermostat (wireless)	<input type="checkbox"/> EIN/AUS-Thermostat (drahtlos)
<input type="checkbox"/> Ext. thermistor	<input type="checkbox"/> Externer Thermistor
<input type="checkbox"/> Heat pump convector	<input type="checkbox"/> Wärmepumpen-Konvektor

### Position im Schaltkasten

Englisch	Übersetzung
Position in switch box	Position im Schaltkasten

### Beschriftung

A1P	Hauptplatine
A2P	* EIN/AUS-Thermostat (PC=Stromkreis)
A3P	* Wärmepumpen-Konvektor
A4P	* Digitale E/A-Platine
A8P	* Platine zur Anforderungsverarbeitung
A9P	Statusanzeige
A10P	MMI (= mit dem Innengerät verbundene Bedieneinheit) – Stromversorgungseinheit-Platine
A11P	MMI (= mit dem Innengerät verbundene Bedieneinheit) – Hauptplatine
A12P	MMI Anzeigeplatine
A13P	* LAN-Adapter
A14P	* Bedieneinheit verwendet als Raumthermostat – Platine
A15P	* Empfänger-Platine (drahtloses EIN/AUS-Thermostat)
B1L	Flusssensor
B1PR	Kältemittel-Drucksensor
B1PW	Wasserdruckfühler
BSK (A3P)	Relais der Solar-Pumpenstation
CN* (A4P)	* Stecker
DS1(A8P)	* DIP-Schalter
E1H	Reserveheizungselement (1 kW)
E2H	Reserveheizungselement (2 kW)
E3H	Reserveheizungselement (3 kW)
E4H	* Zusatzheizung (3 kW)
E*P (A9P)	Anzeige-LED
F1B	# Überstromsicherung für Reserveheizung
F2B	# Überstromsicherung für Zusatzheizung
F1T	Thermosicherung Reserveheizung
F1U, F2U (A4P)	* Sicherung 5 A 250 V für Digitale E/A-Platine
FU1 (A1P)	Sicherung T 5 A 250 V für Platine
FU2 (A10P)	Sicherung T 1,6 A 250 V für Platine
K1M, K2M	Schalterschütz der Reserveheizung
K3M	* Schalterschütz Zusatzheizung
K5M	Sicherheits-Schalterschütz der Reserveheizung
K*R (A1P-A4P)	Relais auf Platine
M1P	Hauptversorgung der Pumpe
M2P	# Brauchwasserpumpe
M2S	# 2-Wege-Ventil für Kühlbetrieb

## 14 Technische Daten

M3S	*	3-Wege-Ventil für Bodenheizung/ Brauchwasser
P1M		MMI-Display
PC (A15P)	*	Starkstromleitung
PHC1 (A4P)	*	Optokoppler-Eingangsschaltkreis
Q1L		Thermoschutz Reserveheizung
Q2L	*	Thermoschutz Zusatzheizung
Q4L	#	Sicherheitsthermostat
Q*DI	#	Fehlerstrom-Schutzschalter
R1H (A2P)	*	Feuchtigkeitsfühler
R1T (A1P)		Wärmetauscherfühler am Wasseraustritt
R1T (A2P)	*	Umgebungstemperaturfühler des EIN/AUS- Thermostats
R1T (A14P)	*	Umgebungstemperaturfühler der Bedieneinheit
R2T (A1P)		Fühler der Reserveheizung am Wasseraustritt
R2T (A2P)	*	Externer Fühler (Boden- oder Umgebungstemperatur)
R3T		Fühler auf der Flüssigkeitsseite des Kältemittels
R4T		Fühler am Wasserzufluss
R5T	*	Brauchwasserfühler
R6T	*	Externer Innen- oder Außentemperatur- Thermistor
S1S	#	Wärmepumpentarif-Netzanschlusskontakt
S2S	#	Impulseingang 1 des Stromzählers
S3S	#	Impulseingang 2 des Stromzählers
S6S~S9S	*	Digitaleingänge für Leistungsbeschränkung
SS1 (A4P)	*	Wahlschalter
SW1~2 (A12P)		Drehknöpfe
SW3~5 (A12P)		Druckknöpfe
TR1		Stromversorgungstransformator
X6M	#	Anschlussleiste für Stromversorgung für Reserveheizung
X7M, X8M		Klemmleiste für Stromversorgung für Zusatzheizung
X*, X*A, X*Y, Y*		Stecker
X*M		Anschlussleiste

- \* Optionales  
# Bauseitig zu liefern

### Übersetzung des Texts des Elektroschaltplans

Englisch	Übersetzung
(1) Main power connection	(1) Hauptstromanschluss
For preferential kWh rate power supply	Für Wärmepumpentarif-Netzanschluss
Indoor unit supplied from outdoor	Innengerät durch Außengerät gespeist
Normal kWh rate power supply	Normaltarif-Netzanschluss
Only for normal power supply (standard)	Nur für normale Stromversorgung (Standard)
Only for preferential kWh rate power supply (outdoor)	Nur für Wärmepumpentarif-Netzanschluss (außen)
Outdoor unit	Außengerät
Preferential kWh rate power supply contact: 16 V DC detection (voltage supplied by PCB)	Wärmepumpentarif-Netzanschlusskontakt: 16 V DC-Erkennung (Spannungsversorgung durch Platine)

Englisch	Übersetzung
SWB	Schaltkasten
Use normal kWh rate power supply for indoor unit	Normaltarif-Netzanschluss für Innengerät verwenden
(2) Backup heater power supply	(2) Stromversorgung für Reserveheizung
Only for ***	Nur für ***
(3) User interface	(3) Bedieneinheit
Only for LAN adapter	Nur für den LAN-Adapter
Only for remote user interface	Nur für die als Raumthermostat verwendete Bedieneinheit
(4) Domestic hot water tank	(4) Brauchwasserspeicher
3 wire type SPST	3-Kabel-Typ SPST
Booster heater power supply	Stromversorgung für Zusatzheizung
Only for ***	Nur für ***
SWB	Schaltkasten
(5) Ext. thermistor	(5) Externer Thermistor
SWB	Schaltkasten
(6) Field supplied options	(6) Bauseitig gelieferte Optionen
12 V DC pulse detection (voltage supplied by PCB)	12 V Gleichstrom Impulserkennung (Spannung wird durch Platine geliefert)
230 V AC supplied by PCB	230 V Wechselstrom Spannungsversorgung durch Platine
Continuous	Dauerstrom
DHW pump output	Auslass der Brauchwasserpumpe
DHW pump	Brauchwasserpumpe
Electrical meters	Stromzähler
For safety thermostat	Für Sicherheitsthermostat
Inrush	Einschaltstrom
Max. load	Maximale Belastung
Normally closed	Öffner
Normally open	Schließer
Safety thermostat contact: 16 V DC detection (voltage supplied by PCB)	Sicherheitsthermostat-Kontakt: 16 V Gleichstrom-Erkennung (Spannungsversorgung durch Platine)
Shut-off valve	Absperrventil
SWB	Schaltkasten
(7) Option PCBs	(7) Optionen-Platinen
Alarm output	Alarmausgang
Changeover to ext. heat source	Umschalter zur externen Wärmequelle
Max. load	Maximale Belastung
Min. load	Minimale Belastung
Only for demand PCB option	Nur für die Option Platine zur Anforderungsverarbeitung
Only for digital I/O PCB option	Nur für die optionale digitale E/A-Platine
Options: ext. heat source output, solar pump connection, alarm output	Optionen: externe Wärmequellenausgabe, Solarpumpenanschluss, Alarmausgang
Options: On/OFF output	Optionen: Ausgang für EIN/AUS

Englisch	Übersetzung
Power limitation digital inputs: 12 V DC / 12 mA detection (voltage supplied by PCB)	Digitaleingänge für Leistungsbeschränkung: 12 V Gleichstrom / 12 mA Demodulation (Spannungsversorgung durch Platine)
Refer to operation manual	Siehe Betriebsanleitung.
Solar input	Solareingang
Solar pump connection	Solarpumpenanschluss
Space C/H On/OFF output	Ausgang für Raumkühlung/-heizung EIN/AUS
SWB	Schaltkasten

Englisch	Übersetzung
(8) External On/OFF thermostats and heat pump convector	(8) Externer Thermostat/ Wärmepumpenkonvektor EIN/AUS
Additional LWT zone	Zusatz-Vorlauftemperaturzone
Main LWT zone	Haupt-Vorlauftemperaturzone
Only for external sensor (floor/ambient)	Nur für externen Fühler (Boden oder Umgebungstemperatur)
Only for heat pump convector	Nur für Wärmepumpen-Konvektor
Only for wired On/OFF thermostat	Nur für verkabelten EIN/AUS-Thermostat
Only for wireless On/OFF thermostat	Nur für kabellosen EIN/AUS-Thermostat

**Schaltplan**

Weitere Details siehe Geräteverkabelung.

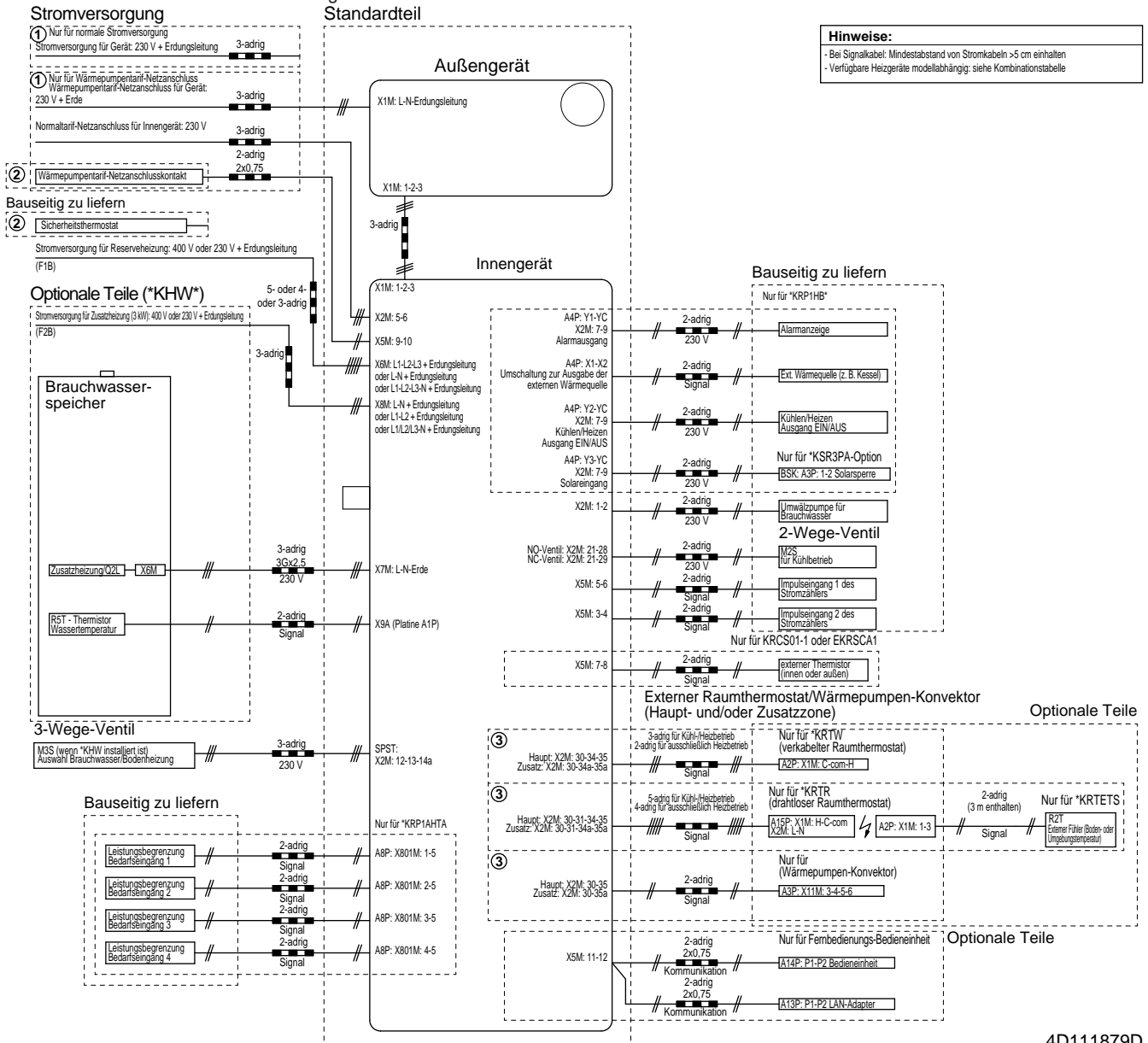

4D111879D

## 14 Technische Daten

### 14.5 Tabelle 1 – Maximal in einem Raum zulässige Kältemittelbefüllung: Innengerät

$A_{\text{Raum}}$ (m <sup>2</sup> )	Maximale Kältemittelbefüllung in einem Raum ( $m_{\text{max}}$ ) (kg)							
	H=1150 mm	H=1200 mm	H=1300 mm	H=1400 mm	H=1500 mm	H=1600 mm	H=1700 mm	H=1800 mm
1	0,25	0,26	0,29	0,31	0,33	0,36	0,38	0,40
2	0,51	0,53	0,58	0,62	0,67	0,71	0,76	0,81
3	0,76	0,79	0,86	0,93	1,00	1,07	1,14	1,21
4	1,01	1,06	1,15	1,24	1,34	1,43	1,52	1,61
5	1,27	1,32	1,44	1,55	1,67	1,78	1,90	2,01
6	1,52	1,59	1,73	1,87	2,00	2,14	2,28	2,42
7	1,66	1,74	1,89	2,04	2,19	2,34	2,49	2,65
8	1,78	1,86	2,02	2,18	2,34	2,50	2,67	2,83
9	1,89	1,97	2,14	2,31	2,49	2,66	2,83	3,00
10	1,99	2,08	2,26	2,44	2,62	2,80	2,98	3,16

#### **i** INFORMATION

- H = Höhe gemessen von der Unterseite des Gehäuses bis zum Boden.
- Berücksichtigen Sie für H-Zwischenwerte (d. h. wenn H zwischen zwei H-Werten der Tabelle liegt) den Wert, der dem höheren H-Wert aus der Tabelle entspricht. Wenn H=1450 mm ist, berücksichtigen Sie den Wert, der "H=1400 mm" entspricht.
- Berücksichtigen Sie für  $A_{\text{Raum}}$ -Zwischenwerte (d. h. wenn  $A_{\text{Raum}}$  zwischen zwei  $A_{\text{Raum}}$ -Werten der Tabelle liegt) den Wert, der dem niedrigeren  $A_{\text{Raum}}$ -Wert aus der Tabelle entspricht. Wenn  $A_{\text{Raum}}=8,5 \text{ m}^2$  beträgt, berücksichtigen Sie den Wert, der " $A_{\text{Raum}}=8 \text{ m}^2$ " entspricht.

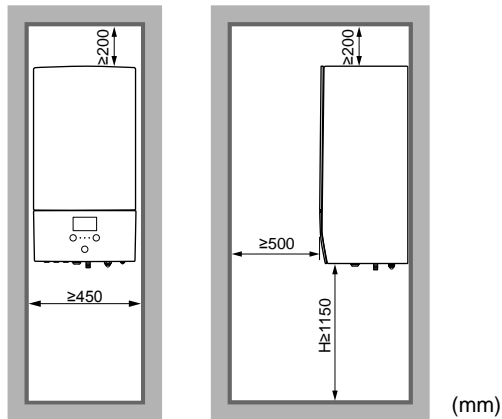

### 14.6 Tabelle 2 – Minimale Bodenfläche: Innengerät

$m_c$ (kg)	Minimale Bodenfläche (m <sup>2</sup> )							
	H=1150 mm	H=1200 mm	H=1300 mm	H=1400 mm	H=1500 mm	H=1600 mm	H=1700 mm	H=1800 mm
1,84	8,57	7,84	6,64	5,92	5,51	5,16	4,84	4,57
1,86	8,76	8,02	6,78	5,98	5,57	5,21	4,90	4,62
1,88	8,95	8,19	6,93	6,05	5,63	5,27	4,95	4,67
1,90	9,14	8,36	7,08	6,11	5,69	5,32	5,00	4,72

#### **i** INFORMATION

- H = Höhe gemessen von der Unterseite des Gehäuses bis zum Boden.
- Berücksichtigen Sie für H-Zwischenwerte (d. h. wenn H zwischen zwei H-Werten der Tabelle liegt) den Wert, der dem höheren H-Wert aus der Tabelle entspricht. Wenn H=1450 mm ist, berücksichtigen Sie den Wert, der "H=1400 mm" entspricht.
- Systeme mit einer Kältemittel-Gesamtfüllmenge ( $m_c$ ) von <1,84 kg (d. h. wenn die Leitungslänge <27 m ist) unterliegen KEINEN Anforderungen an den Installationsraum.
- Füllungen >1,9 kg sind bei dem Gerät NICHT erlaubt.

### 14.7 Tabelle 3 – Minimale Fläche der Belüftungsöffnung für natürliche Belüftung: Innengerät

m <sub>c</sub>	m <sub>max</sub>	dm=m <sub>c</sub> -m <sub>max</sub> (kg)	Minimale Fläche der Belüftungsöffnung (cm <sup>2</sup> )							
			H=1150 mm	H=1200 mm	H=1300 mm	H=1400 mm	H=1500 mm	H=1600 mm	H=1700 mm	H=1800 mm
1,9	0,1	1,80	538	515	495	477	461	446	433	421
1,9	0,3	1,60	479	458	440	424	410	397	385	374
1,9	0,5	1,40	419	401	385	371	359	347	337	327
1,9	0,7	1,20	359	344	330	318	308	298	289	281
1,9	0,9	1,00	299	287	275	265	256	248	241	234
1,9	1,1	0,80	240	229	220	212	205	199	193	187
1,9	1,3	0,60	180	172	165	159	154	149	145	141
1,9	1,5	0,40	120	115	110	106	103	100	97	94
1,9	1,7	0,20	63	58	55	53	52	50	49	47



#### INFORMATION

- H = Höhe gemessen von der Unterseite des Gehäuses bis zum Boden.
- Berücksichtigen Sie für H-Zwischenwerte (d. h. wenn H zwischen zwei H-Werten der Tabelle liegt) den Wert, der dem höheren H-Wert aus der Tabelle entspricht. Wenn H=1450 mm ist, berücksichtigen Sie die Bodenfläche, die "H=1400 mm" entspricht.
- Berücksichtigen Sie für dm-Zwischenwerte (d. h. wenn dm zwischen zwei dm-Werten der Tabelle liegt) den Wert, der dem höheren dm-Wert aus der Tabelle entspricht. Wenn dm=1,55 kg, berücksichtigen Sie den Wert, der "dm=1,6 kg" entspricht.

## 15 Glossar

### 14.8 ESP-Kurve: Innengerät

**Hinweis:** Falls die minimale Wasserdurchflussmenge nicht erreicht wird, wird ein Flussfehler ausgegeben.

**A (kPa)**

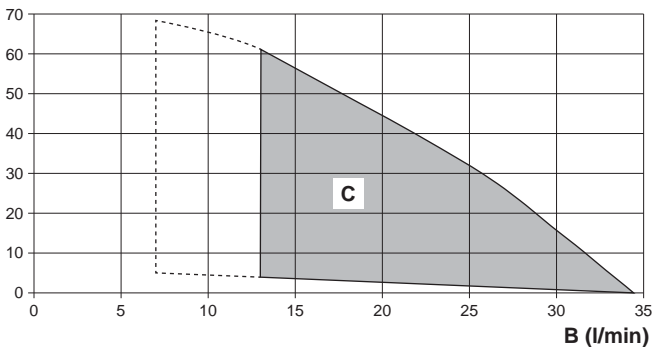

**B (l/min)**

4D112014

- A** Externer statischer Druck im Raumheizungs-/Kühlkreislauf
- B** Wasser-Durchflussmenge durch das Gerät im Raumheizungs-/Kühlkreislauf
- C** Betriebsbereich

**Gestrichelte Linien:** Der Betriebsbereich wird nur dann auf geringere Flussraten erweitert, wenn das Gerät nur mit einer Wärmepumpe betrieben wird. (Nicht beim Anlauf, kein Reserveheizungsbetrieb, kein Entfrost-Betrieb.)

**Hinweise:**

- Die Auswahl eines außerhalb des Betriebsbereichs liegenden Durchflusses kann zur Beschädigung oder zu einer Fehlfunktion des Geräts führen. Siehe auch zulässiger Mindest- und Höchstwert des Wasserflussbereichs bei den technischen Daten.
- Die Wasserqualität muss der EU Richtlinie 98/83 EG entsprechen.

## 15 Glossar

**Händler**

Vertriebsunternehmen für das Produkt.

**Autorisierter Monteur**

Technisch ausgebildete Person, die für die Installation des Produkts qualifiziert ist.

**Benutzer**

Eigentümer und/oder Betreiber des Produkts.

**Gültige Gesetzgebung**

Alle internationalen, europäischen, nationalen und lokalen Richtlinien, Gesetze, Vorschriften und/oder Verordnungen, die für ein bestimmtes Produkt oder einen bestimmten Bereich relevant und anwendbar sind.

**Serviceunternehmen**

Qualifiziertes Unternehmen, das die erforderlichen Serviceleistungen am Produkt durchführen oder koordinieren kann.

**Installationsanleitung**

Für ein bestimmtes Produkt oder eine bestimmte Anwendung angegebene Anweisungen, die erläutern, wie das Produkt installiert, konfiguriert und gewartet wird.

**Betriebsanleitung**

Für ein bestimmtes Produkt oder eine bestimmte Anwendung angegebene Anweisungen, die erläutern, wie das Produkt bedient wird.

**Wartungsanleitung**

Für ein bestimmtes Produkt oder eine bestimmte Anwendung angegebene Anweisungen, die (falls zutreffend) erläutern, wie das Produkt oder die Anwendung installiert, konfiguriert, bedient und/oder gewartet wird.

**Zubehör**

Beschriftungen, Handbücher, Informationsblätter und Ausrüstungen, die im Lieferumfang des Produkts enthalten sind und die gemäß den in der Dokumentation aufgeführten Anweisungen installiert werden müssen.

**Optionale Ausstattung**

Von Daikin hergestellte oder zugelassene Ausstattungen, die gemäß den in der begleitenden Dokumentation aufgeführten Anweisungen mit dem Produkt kombiniert werden können.

**Bauseitig zu liefern**

Von Daikin NICHT hergestellte Ausstattungen, die gemäß den in der begleitenden Dokumentation aufgeführten Anweisungen mit dem Produkt kombiniert werden können.

**Tabelle bauseitiger Einstellungen**[8.7.5] = .... **7401****Anwendbare Geräte**

\*HBX04D\*6V  
RHBX04D\*9W  
\*HBX08D\*6V  
\*HBX08D\*9W  
EHBH04D\*6V  
EHBH08D\*6V  
EHBH08D\*9W  
EHVX04S18D\*3V\*  
EHVX04S18D\*6V\*  
EHVX04S23D\*3V\*  
EHVX04S23D\*6V\*  
EHVX08S18D\*6V\*  
EHVX08S18D\*9W\*  
EHVX08S23D\*6V\*  
EHVX08S23D\*9W\*  
EHVH04S18D\*6V\*  
EHVH04S23D\*6V\*  
EHVH08S18D\*6V\*  
EHVH08S18D\*9W\*  
EHVH08S23D\*6V\*  
EHVH08S23D\*9W\*

**Hinweise**

- (\*1) \*3V
- (\*2) \*6V
- (\*3) \*9W
- (\*4) \*HB\*
- (\*5) EHV\*
- (\*6) \*X\*
- (\*7) \*H\*

Tabelle bauseitiger Einstellungen					Monteureinstellungen im Widerspruch zu Standardwert	
Brotkrumen	Bauseitiger Code	Einstellungsname	Bereich, Schritt	Standardwert	Datum	Wert
<b>Raum</b>						
└─ Frostschutz						
1.4.1	[2-06]	Aktivierung	R/W	0: Deaktiviert <b>1: Aktiviert</b>		
1.4.2	[2-05]	Raumtemperatur-Sollwert	R/W	4-16°C, Stufe: 1°C <b>12°C</b>		
└─ Sollwertgrenzen						
1.5.1	[3-07]	Heizen Minimum	R/W	12-18°C, Stufe: 0,5°C <b>12°C</b>		
1.5.2	[3-06]	Heizen Maximum	R/W	18-30°C, Stufe: 0,5°C <b>30°C</b>		
1.5.3	[3-09]	Kühlen Minimum	R/W	15-25°C, Stufe: 0,5°C <b>15°C</b>		
1.5.4	[3-08]	Kühlen Maximum	R/W	25-35°C, Stufe: 0,5°C <b>35°C</b>		
<b>Room</b>						
1.6	[2-09]	Abweichung Raumfühler	R/W	-5-5°C, Stufe: 0,5°C <b>0°C</b>		
1.7	[2-0A]	Abweichung Raumfühler	R/W	-5-5°C, Stufe: 0,5°C <b>0°C</b>		
<b>Hauptzone</b>						
2.4		Sollwertmodus		0: Absolut 1: Witterungsgeführtes Heizen, Absolutes Kühlen <b>2: Witterungsgeführt</b>		
└─ Witterungsgeführte Heizkurve						
2.5	[1-00]	Niedrige Umgebungstemperatur für witterungsabhängige Kurve beim Heizen der VLT-Hauptzone.	R/W	-40-5°C, Stufe: 1°C <b>-10°C</b>		
2.5	[1-01]	Hohe Umgebungstemperatur für witterungsabhängige Kurve beim Heizen der VLT-Hauptzone.	R/W	10-25°C, Stufe: 1°C <b>15°C</b>		
2.5	[1-02]	Vorlaufemperaturwert für niedrige Umgebungstemp. für witterungsabhängige Kurve beim Heizen der VLT-Hauptzone.	R/W	[9-01]-[9-00], Stufe: 1°C <b>35°C</b>		
2.5	[1-03]	Vorlaufemperaturwert für hohe Umgebungstemp. für witterungsabhängige Kurve beim Heizen der VLT-Hauptzone.	R/W	[9-01]-min(45, [9-00])°C, Stufe: 1°C <b>25°C</b>		
└─ Witterungsgeführte Kühlkurve						
2.6	[1-06]	Niedrige Umgebungstemperatur für witterungsabhängige Kurve beim Kühlen der VLT-Hauptzone.	R/W	10-25°C, Stufe: 1°C <b>20°C</b>		
2.6	[1-07]	Hohe Umgebungstemperatur für witterungsabhängige Kurve beim Kühlen der VLT-Hauptzone.	R/W	25-43°C, Stufe: 1°C <b>35°C</b>		
2.6	[1-08]	Vorlaufemperaturwert für niedrige Umgebungstemp. für witterungsabhängige Kurve beim Kühlen der VLT-Hauptzone.	R/W	[9-03]-[9-02]°C, Stufe: 1°C <b>22°C</b>		
2.6	[1-09]	Vorlaufemperaturwert für hohe Umgebungstemp. für witterungsabhängige Kurve beim Kühlen der VLT-Hauptzone.	R/W	[9-03]-[9-02]°C, Stufe: 1°C <b>18°C</b>		
<b>Hauptzone</b>						
2.7	[2-0C]	Typ Wärmeerzeuger	R/W	<b>0: Fußbodenheizung</b> 1: Ventilator-Konvektor 2: Heizkörper		
└─ Sollwertgrenzen						
2.8.1	[9-01]	Heizen Minimum	R/W	15-37°C, Stufe: 1°C <b>25°C</b>		
2.8.2	[9-00]	Heizen Maximum	R/W	[2-0C]=2: 37-65, Stufe: 1°C <b>55°C</b> [2-0C]#2: 37-55, Stufe: 1°C <b>55°C</b>		
2.8.3	[9-03]	Kühlen Minimum	R/W	5-18°C, Stufe: 1°C <b>5°C</b>		
2.8.4	[9-02]	Kühlen Maximum	R/W	18-22°C, Stufe: 1°C <b>22°C</b>		
<b>Hauptzone</b>						
2.9	[C-07]	Steuerung	R/W	<b>0: VLT-Steuerung</b> 1: Ext.Raumtemp.St 2: Raumtemp.-St.		
2.A	[C-05]	Thermostattyp	R/W	0: - 1: 1 Kontakt <b>2: 2 Kontakte</b>		
└─ Delta T						
2.B.1	[1-0B]	Delta-T Heizen	R/W	3-10°C, Stufe: 1°C <b>5°C</b>		
2.B.2	[1-0D]	Delta-T Kühlen	R/W	3-10°C, Stufe: 1°C <b>5°C</b>		
└─ Modulation						
2.C.1	[8-05]	Modulation	R/W	<b>0: Nein</b> 1: Ja		
2.C.2	[8-06]	Max. Modulation	R/W	0-10°C, Stufe: 1°C <b>5°C</b>		
└─ Absperrventil						
2.D.1	[F-0B]	bei Anforderung	R/W	<b>0: Nein</b> 1: Ja		
2.D.2	[F-0C]	beim Kühlbetrieb	R/W	0: Nein <b>1: Ja</b>		
<b>Zusatzzone</b>						
3.4		Sollwertmodus		0: Absolut 1: Witterungsgeführtes Heizen, Absolutes Kühlen <b>2: Witterungsgeführt</b>		
└─ Witterungsgeführte Heizkurve						
3.5	[0-00]	Vorlaufemperaturwert für hohe Umgebungstemp. für witterungsabhängige Kurve beim Heizen der VLT-Zusatzzone.	R/W	[9-05]-min(45,[9-06])°C, Stufe: 1°C <b>35°C</b>		
3.5	[0-01]	Vorlaufemperaturwert für niedrige Umgebungstemp. für witterungsabhängige Kurve beim Heizen der VLT-Zusatzzone.	R/W	[9-05]-[9-06]°C, Stufe: 1°C <b>50°C</b>		
3.5	[0-02]	Hohe Umgebungstemperatur für witterungsabhängige Kurve beim Heizen der VLT-Zusatzzone.	R/W	10-25°C, Stufe: 1°C <b>15°C</b>		
3.5	[0-03]	Niedrige Umgebungstemperatur für witterungsabhängige Kurve beim Heizen der VLT-Zusatzzone.	R/W	-40-5°C, Stufe: 1°C <b>-10°C</b>		
└─ Witterungsgeführte Kühlkurve						
3.6	[0-04]	Vorlaufemperaturwert für hohe Umgebungstemp. für witterungsabhängige Kurve beim Kühlen der VLT-Zusatzzone.	R/W	[9-07]-[9-08]°C, Stufe: 1°C <b>8°C</b>		
3.6	[0-05]	Vorlaufemperaturwert für niedrige Umgebungstemp. für witterungsabhängige Kurve beim Kühlen der VLT-Zusatzzone.	R/W	[9-07]-[9-08]°C, Stufe: 1°C <b>12°C</b>		
3.6	[0-06]	Hohe Umgebungstemperatur für witterungsabhängige Kurve beim Kühlen der VLT-Zusatzzone.	R/W	25-43°C, Stufe: 1°C <b>35°C</b>		

(\*1) \*3 V\_(\*) \*6V\_  
 (\*3) \*9W\_(\*) \*HB\*\_  
 (\*5) EHV\*\_  
 (\*6) \*X\_(\*) \*H\*

Tabelle bauseitiger Einstellungen				Monteureinstellungen im Widerspruch zu Standardwert		
Brotkrumen	Bauseitiger Code	Einstellungsname	Bereich, Schritt	Standardwert	Datum	Wert
3.6	[0-07]	Niedrige Umgebungstemperatur für witterungsabhängige Kurve beim Kühlen der VLT-Zusatzzone.	R/W	10–25°C, Stufe: 1°C <b>20°C</b>		
<b>Zusatzzone</b>						
3.7	[2-0D]	Typ Wärmeerzeuger	R/W	<b>0: Fußbodenheizung</b> 1: Ventilator-Konvektor 2: Heizkörper		
└ Sollwertgrenzen						
3.8.1	[9-05]	Heizen Minimum	R/W	15–37°C, Stufe: 1°C <b>25°C</b>		
3.8.2	[9-06]	Heizen Maximum	R/W	[2-0D]=2: 37–65, Stufe: 1°C <b>55°C</b> [2-0D]#2: 37–55, Stufe: 1°C <b>55°C</b>		
3.8.3	[9-07]	Kühlen Minimum	R/W	5–18°C, Stufe: 1°C <b>5°C</b>		
3.8.4	[9-08]	Kühlen Maximum	R/W	18–22°C, Stufe: 1°C <b>22°C</b>		
<b>Zusatzzone</b>						
3.A	[C-06]	Thermostattyp	R/W	0: - 1: 1 Kontakt <b>2: 2 Kontakte</b>		
└ Delta T						
3.B.1	[1-0C]	Delta-T Heizen	R/W	3–10°C, Stufe: 1°C <b>5°C</b>		
3.B.2	[1-0E]	Delta-T Kühlen	R/W	3–10°C, Stufe: 1°C <b>5°C</b>		
<b>Raumheizung/-kühlung</b>						
└ Betriebsbereich						
4.3.1	[4-02]	Raumheizung AUS-Temp.	R/W	14–35°C, Stufe: 1°C <b>22°C</b>		
4.3.2	[F-01]	Raumkühlung AUS-Temp.	R/W	10–35°C, Stufe: 1°C <b>20°C</b>		
<b>Raumheizung/-kühlung</b>						
4.4	[7-02]	Anzahl der Zonen	R/W	<b>0: 1 Heizkreis</b> 1: 2 Heizkreise		
4.5	[F-0D]	Pumpenbetriebsart	R/W	0: Kontinuierlich <b>1: Abtastung</b> 2: Anforderung		
4.6	[E-02]	Gerätetyp	R/W (*6) R/O (*7)	<b>0: Heiz- und Kühlbetrieb (*6)</b> <b>1: Nur Heizen (*7)</b>		
4.7	[9-0D]	Pumpenbegrenzung	R/W	0–8, Stufe:1 0: Keine Begrenzung 1–4 : 50–80% 5–8 : 50–80% bei Abtastbetrieb <b>6</b>		
<b>Raumheizung/-kühlung</b>						
4.9	[F-00]	Pumpe außerhalb des Bereichs	R/W	<b>0: Eingeschränkt</b> 1: Zulässig		
4.A	[D-03]	Erhöhung etwa 0°C	R/W	0: Nein <b>1: Erhöhung 2°C, Steigung 4°C</b> 2: Erhöhung 4°C, Steigung 4°C 3: Erhöhung 2°C, Steigung 8°C 4: Erhöhung 4°C, Steigung 8°C		
4.B	[9-04]	Überschreitung	R/W	1–4°C, Stufe: 1°C <b>1°C</b>		
4.C	[2-06]	Frostschutz	R/W	0: Deaktiviert <b>1: Aktiviert</b>		
<b>Speich.</b>						
5.2	[6-0A]	Komfort-Sollwert	R/W	30–[6-0E]°C, Stufe: 1°C <b>60°C</b>		
5.3	[6-0B]	Eco-Sollwert	R/W	30–min(50, [6-0E])°C, Stufe: 1°C <b>45°C</b>		
5.4	[6-0C]	Warmhalte-Sollwert	R/W	30–min(50, [6-0E])°C, Stufe: 1°C <b>45°C</b>		
5.6	[6-0D]	Betriebsart Heizen	R/W	0: Nur Warmhalten <b>1: Warmh.+Prog.</b> 2: Nur Prog.		
└ Desinfektion						
5.7.1	[2-01]	Aktivierung	R/W	0: Nein <b>1: Ja</b>		
5.7.2	[2-00]	Betriebstag	R/W	0: Jeden Tag 1: Montag 2: Dienstag 3: Mittwoch 4: Donnerstag <b>5: Freitag</b> 6: Samstag 7: Sonntag		
5.7.3	[2-02]	Startzeit	R/W	0–23 Stunden, Schritt: 1 Stunde <b>1</b>		
5.7.4	[2-03]	Speicher-Sollwert	R/W	[E-07]#1 : 55–75°C, Stufe: 5°C <b>70°C</b> [E-07]=1: 60°C <b>60°C</b>		
5.7.5	[2-04]	Dauer	R/W	[E-07]#1: 5–60 Min., Schritt: 5 Min. <b>10 Min.</b> [E-07]=1: 40–60 Min., Schritt: 5 Min. <b>40 Min.</b>		
<b>Speich.</b>						
5.8	[6-0E]	Maximum	R/W	(*4) : 40–75°C, Stufe: 1°C <b>60°C</b> [E-07]=0 (*4) : 40–80°C, Stufe: 1°C <b>80°C</b> [E-07]=5 (*5) : 40–60°C, Stufe: 1°C <b>60°C</b>		
5.9	[6-00]	Hysterese	R/W	2–40°C, Stufe: 1°C <b>25°C</b>		
5.A	[6-08]	Hysterese	R/W	2–20°C, Stufe: 1°C <b>10°C</b>		
5.B		Sollwertmodus	R/W	<b>0: Absolut</b> 1: Witterungsgeführt		

(\*1) \*3 V\_(\*2) \*6V\_  
 (\*3) \*9W\_(\*4) \*HB\*\_  
 (\*5) EHV\*\_  
 (\*6) \*X\*\_(\*7) \*H\*

(#) Einstellung auf dieses Gerät nicht anwendbar.

4P495257-1B - 2019.06

Tabelle bauseitiger Einstellungen					Monteureinstellungen im Widerspruch zu Standardwert	
Brotkrumen	Bauseitiger Code	Einstellungsname	Bereich, Schritt	Standardwert	Datum	Wert
Witterungsgeführte Kurve						
5.C	[0-0B]	Vorlauftemperaturwert für hohe Umgebungstemp. für witterungsabhängige Kurve des Brauchwassers.	R/W	35-[6-0E]°C, Stufe: 1°C <b>55°C</b>		
5.C	[0-0C]	Vorlauftemperaturwert für niedrige Umgebungstemp. für witterungsabhängige Kurve des Brauchwassers.	R/W	45-[6-0E]°C, Stufe: 1°C <b>60°C</b>		
5.C	[0-0D]	Hohe Umgebungstemperatur für witterungsabhängige Kurve des Brauchwassers.	R/W	10-25°C, Stufe: 1°C <b>15°C</b>		
5.C	[0-0E]	Niedrige Umgebungstemperatur für witterungsabhängige Kurve des Brauchwassers.	R/W	-40-5°C, Stufe: 1°C <b>-10°C</b>		
Speich.						
5.D	[6-01]	Marge	R/W	0-10°C, Stufe: 1°C <b>2°C</b>		
Benutzereinstellungen						
Leise						
7.4.1		Aktivierung	R/W	<b>0: AUS</b> 1: Leise 2: Leiser 3: Am leisesten 4: Automatisch		
Strompreis						
7.5.1		Hoch	R/W	0,00-990/kWh <b>1/kWh</b>		
7.5.2		Mittel	R/W	0,00-990/kWh <b>1/kWh</b>		
7.5.3		Niedrig	R/W	0,00-990/kWh <b>1/kWh</b>		
Benutzereinstellungen						
7.6		Gaspreis	R/W	0,00-990/kWh 0,00-290/MBtu <b>1,0/kWh</b>		
Monteureinstellungen						
Konfigurations-Assistent						
System						
9.1	[E-03]	Reserveh.-Typ	R/O	<b>2: 3 V (*1)</b> <b>3: 6 V (*2)</b> <b>4: 9 V (*3)</b>		
9.1	[E-05] [E-06] [E-07]	Brauchwasser	R/W	<b>0: Kein Brchw. (*4)</b> 2: EKHWP (*4) <b>3: Integriert (*5)</b> 7: EKHWP (*4)		
9.1	[4-06]	Notfall	R/W	<b>0: Manuell</b> 1: Automatisch		
9.1	[7-02]	Anzahl der Zonen	R/W	<b>0: Einzelne Zone</b> 1: Duale Zone		
Reserveheizung						
9.1	[5-0D]	Spannung	R/W (*2) R/O (*1) (*3)	<b>0: 230 V, 1- (*1) (*2)</b> 1: 230 V, 3- (*2) <b>2: 400 V, 3- (*3)</b>		
9.1	[4-0A]	Erweiterte-Funktion	R/W	<b>0: 1 (*1)</b> <b>1: 1/1+2 (*2) (*3)</b> 2: 1/2 3: 1/2 + 1/1+2 im Notfall		
9.1	[6-03]	Leistung Schritt 1	R/W	0-10 kW, Stufe: 0,2 kW <b>2 kW (*2)</b> <b>3 kW (*1)(*3)</b>		
9.1	[6-04]	Zusätzliche Leistung Schritt 2	R/O (*1) R/W (*2) (*3)	0-10 kW, Stufe: 0,2 kW <b>0 kW (*1)</b> <b>4 kW (*2)</b> <b>6 kW (*3)</b>		
Hauptzone						
9.1	[2-0C]	Typ Wärmeerzeuger	R/W	<b>0: Fußbodenheizung</b> 1: Ventilator-Konvektor 2: Heizkörper		
9.1	[C-07]	Steuerung	R/W	<b>0: VLT-Steuerung</b> 1: Ext.Raumtemp.St 2: Raumtemp.-St.		
9.1		Sollwertmodus	R/W	0: Absolut 1: Witterungsgeführtes Heizen, Absolutes Kühlen <b>2: Witterungsgeführt</b>		
9.1		Zeitprogramm	R/W	<b>0: Nein</b> 1: Ja		
9.1	[1-00]	Niedrige Umgebungstemperatur für witterungsabhängige Kurve beim Heizen der VLT-Hauptzone.	R/W	-40-5°C, Stufe: 1°C <b>-10°C</b>		
9.1	[1-01]	Hohe Umgebungstemperatur für witterungsabhängige Kurve beim Heizen der VLT-Hauptzone.	R/W	10-25°C, Stufe: 1°C <b>15°C</b>		
9.1	[1-02]	Vorlauftemperaturwert für niedrige Umgebungstemp. für witterungsabhängige Kurve beim Heizen der VLT-Hauptzone.	R/W	[9-01]-[9-00], Stufe: 1°C <b>35°C</b>		
9.1	[1-03]	Vorlauftemperaturwert für hohe Umgebungstemp. für witterungsabhängige Kurve beim Heizen der VLT-Hauptzone.	R/W	[9-01]-min(45, [9-00])°C, Stufe: 1°C <b>25°C</b>		
9.1	[1-06]	Niedrige Umgebungstemperatur für witterungsabhängige Kurve beim Kühlen der VLT-Hauptzone.	R/W	10-25°C, Stufe: 1°C <b>20°C</b>		
9.1	[1-07]	Hohe Umgebungstemperatur für witterungsabhängige Kurve beim Kühlen der VLT-Hauptzone.	R/W	25-43°C, Stufe: 1°C <b>35°C</b>		
9.1	[1-08]	Vorlauftemperaturwert für niedrige Umgebungstemp. für witterungsabhängige Kurve beim Kühlen der VLT-Hauptzone.	R/W	[9-03]-[9-02]°C, Stufe: 1°C <b>22°C</b>		
9.1	[1-09]	Vorlauftemperaturwert für hohe Umgebungstemp. für witterungsabhängige Kurve beim Kühlen der VLT-Hauptzone.	R/W	[9-03]-[9-02]°C, Stufe: 1°C <b>18°C</b>		
Zusatzzone						
9.1	[2-0D]	Typ Wärmeerzeuger	R/W	<b>0: Fußbodenheizung</b> 1: Ventilator-Konvektor 2: Heizkörper		
9.1		Sollwertmodus	R/W	0: Absolut 1: Witterungsgeführtes Heizen, Absolutes Kühlen <b>2: Witterungsgeführt</b>		
9.1		Zeitprogramm	R/W	<b>0: Nein</b> 1: Ja		
9.1	[0-00]	Vorlauftemperaturwert für hohe Umgebungstemp. für witterungsabhängige Kurve beim Heizen der VLT-Zusatzzone.	R/W	[9-05]-min(45, [9-06])°C, Stufe: 1°C <b>35°C</b>		
9.1	[0-01]	Vorlauftemperaturwert für niedrige Umgebungstemp. für witterungsabhängige Kurve beim Heizen der VLT-Zusatzzone.	R/W	[9-05]-[9-06]°C, Stufe: 1°C <b>50°C</b>		

(\*1) \*3 V\_(\*2) \*6V\_  
 (\*3) \*9W\_(\*4) \*HB\*\_  
 (\*5) EHV\*\_  
 (\*6) \*X\_(\*7) \*H\*

Tabelle bauseitiger Einstellungen				Monteureinstellungen im Widerspruch zu Standardwert		
Brotkrumen	Bauseitiger Code	Einstellungsname	Bereich, Schritt	Standardwert	Datum	Wert
9.1	[0-02]	Hohe Umgebungstemperatur für witterungsabhängige Kurve beim Heizen der VLT-Zusatzzone.	R/W	10-25°C, Stufe: 1°C <b>15°C</b>		
9.1	[0-03]	Niedrige Umgebungstemperatur für witterungsabhängige Kurve beim Heizen der VLT-Zusatzzone.	R/W	-40-5°C, Stufe: 1°C <b>-10°C</b>		
9.1	[0-04]	Vorlaufemperaturwert für hohe Umgebungstemp. für witterungsabhängige Kurve beim Kühlen der VLT-Zusatzzone.	R/W	[9-07]-[9-08]°C, Stufe: 1°C <b>8°C</b>		
9.1	[0-05]	Vorlaufemperaturwert für niedrige Umgebungstemp. für witterungsabhängige Kurve beim Kühlen der VLT-Zusatzzone.	R/W	[9-07]-[9-08]°C, Stufe: 1°C <b>12°C</b>		
9.1	[0-06]	Hohe Umgebungstemperatur für witterungsabhängige Kurve beim Kühlen der VLT-Zusatzzone.	R/W	25-43°C, Stufe: 1°C <b>35°C</b>		
9.1	[0-07]	Niedrige Umgebungstemperatur für witterungsabhängige Kurve beim Kühlen der VLT-Zusatzzone.	R/W	10-25°C, Stufe: 1°C <b>20°C</b>		
<b>Speich.</b>						
9.1	[6-0D]	Betriebsart Heizen	R/W	0: Nur Warmhalten <b>1: Warmh.+Prog.</b> 2: Nur Prog.		
9.1	[6-0A]	Komfort-Sollwert	R/W	30-[6-0E]°C, Stufe: 1°C <b>60°C</b>		
9.1	[6-0B]	Eco-Sollwert	R/W	30-min(50, [6-0E])°C, Stufe: 1°C <b>45°C</b>		
9.1	[6-0C]	Warmhalte-Sollwert	R/W	30-min(50, [6-0E])°C, Stufe: 1°C <b>45°C</b>		
<b>Brauchwasser</b>						
9.2.1	[E-05] [E-06] [E-07]	Brauchwasser	R/W	<b>0: Kein Brchw. (*4)</b> 2: EKHV (*4) <b>3: Integriert (*5)</b> 7: EKHWP (*4)		
9.2.2	[D-02]	BW-Pumpe	R/W	<b>0: Nein</b> 1: Sekundärer rtrn 2: Disinf. Widerstand		
9.2.4	[D-07]	Solar	R/W	<b>0: Nein</b> 1: Ja		
<b>Reserveheizung</b>						
9.3.1	[E-03]	Reserveh.-Typ	R/O	<b>2: 3 V (*1)</b> <b>3: 6 V (*2)</b> <b>4: 9 W (*3)</b>		
9.3.2	[5-0D]	Spannung	R/W (*2) R/O (*1) (*3)	<b>0: 230 V, 1- (*1) (*2)</b> 1: 230 V, 3- (*2) <b>2: 400 V, 3- (*3)</b>		
9.3.3	[4-0A]	Erweiterte-Funktion	R/W	<b>0: 1 (*1)</b> <b>1: 1/1+2 (*2) (*3)</b> 2: 1/2 3: 1/2 + 1/1+2 im Notfall		
9.3.4	[6-03]	Leistung Schritt 1	R/W	0-10 kW, Stufe: 0,2 kW <b>2 kW (*2)</b> <b>3 kW (*1)(*3)</b>		
9.3.5	[6-04]	Zusätzliche Leistung Schritt 2	R/O (*1) R/W (*2) (*3)	0-10 kW, Stufe: 0,2 kW <b>0 kW (*1)</b> <b>4 kW (*2)</b> <b>6 kW (*3)</b>		
9.3.6	[5-00]	Betrieb der Raumheizung oberhalb der Freigabetemperatur zulässig	R/W	0: Zulässig <b>1: Unzulässig</b>		
9.3.7	[5-01]	Freigabetemperatur	R/W	-15-35°C, Stufe: 1°C <b>0°C</b>		
9.3.8	[4-00]	Betrieb	R/W	0: Deaktiviert <b>1: Aktiviert</b> 2: Nur Brauchw.		
<b>Zusatzheizung</b>						
9.4.1	[6-02]	Leistung	R/W	0-10 kW, Stufe: 0,2 kW <b>3 kW (*4)</b> <b>0 kW (*5)</b>		
9.4.3	[8-03]	ZH Eco-Timer	R/W	20-95 Min., Schritt: 5 Min. <b>50 Min.</b>		
9.4.4	[4-03]	Betrieb	R/W	0: Eingeschränkt 1: Zulässig 2: Überlappung <b>3: Verdichter aus</b> 4: Nur Legionellen		
<b>Monteureinstellungen</b>						
9.5	[4-06]	Notfall	R/W	<b>0: Manuell</b> 1: Automatisch		
<b>Ausgleichen</b>						
9.6.1	[5-02]	Priorität der Raumheizung	R/W	<b>0: Deaktiviert</b> 1: Aktiviert		
9.6.2	[5-03]	Prioritätstemperatur	R/W	-15-35°C, Stufe: 1°C <b>0°C</b>		
9.6.3	[5-04]	Korrekturwert Zusatzheizung	R/W	0-20°C, Stufe: 1°C <b>10°C</b>		
9.6.4	[8-02]	Wiederanlauf-Timer	R/W	0-10 Stunden, Schritt: 0,5 Stunde <b>0,5 Stunde [E-07]=1</b> <b>3 Stunden [E-07]=1</b>		
9.6.5	[8-00]	Mindest-Laufzeit-Timer	R/W	0-20 Min., Schritt: 1 Min. <b>1 Min.</b>		
9.6.6	[8-01]	Maximaler Laufzeit-Timer	R/W	5-95 Min., Schritt: 5 Min. <b>30 Min.</b>		
9.6.7	[8-04]	Zusätzlicher Timer	R/W	0-95 Min., Schritt: 5 Min. <b>95 Min.</b>		
<b>Monteureinstellungen</b>						
9.7	[4-04]	Wasserrohr-Frostschutz		0: Periodisch 1: Kontinuierlich <b>2: Aus</b>		
<b>Wärmepumpentarif</b>						
9.8.1	[D-01]	Wärmepumpentarif	R/W	<b>0: Nein</b> 1: Öffner 2: Schliesser 3: Sicherheitsthermostat		
9.8.2	[D-00]	Reserveheizung zulassen	R/W	<b>0: Keine</b> 1: Nur Zusatzheiz. 2: Nur Reserveh. 3: Alle Heizungen		
9.8.3	[D-05]	Pumpe zulassen	R/W	0: Zwangsabsch. <b>1: Wie normal</b>		
<b>Stromverbrauchskontrolle</b>						

(\*1) \*3 V\_(\*2) \*6V\_  
 (\*3) \*9W\_(\*4) \*HB\*\_  
 (\*5) EHV\*\_  
 (\*6) \*X\*\_(\*7) \*H\*

(#) Einstellung auf dieses Gerät nicht anwendbar.

4P495257-1B - 2019.06

Tabelle bauseitiger Einstellungen					Monteureinstellungen im Widerspruch zu Standardwert	
Brotkrumen	Bauseitiger Code	Einstellungsname	Bereich, Schritt	Standardwert	Datum	Wert
9.9.1	[4-08]	Stromverbrauchskontrolle	R/W	<b>0: Keine Begrenzung</b> 1: Kontinuierlich 2: Digitaleingänge		
9.9.2	[4-09]	Typ	R/W	<b>0: Stromaufnahme</b> <b>1: Leistungsaufn.</b>		
9.9.3	[5-05]	Limit	R/W	0-50 A, Schritt: 1 A <b>50 A</b>		
9.9.4	[5-05]	Limit 1	R/W	0-50 A, Schritt: 1 A <b>50 A</b>		
9.9.5	[5-06]	Limit 2	R/W	0-50 A, Schritt: 1 A <b>50 A</b>		
9.9.6	[5-07]	Limit 3	R/W	0-50 A, Schritt: 1 A <b>50 A</b>		
9.9.7	[5-08]	Limit 4	R/W	0-50 A, Schritt: 1 A <b>50 A</b>		
9.9.8	[5-09]	Limit	R/W	0-20 kW, Schritt: 0,5 kW <b>20 kW</b>		
9.9.9	[5-09]	Limit 1	R/W	0-20 kW, Schritt: 0,5 kW <b>20 kW</b>		
9.9.A	[5-0A]	Limit 2	R/W	0-20 kW, Schritt: 0,5 kW <b>20 kW</b>		
9.9.B	[5-0B]	Limit 3	R/W	0-20 kW, Schritt: 0,5 kW <b>20 kW</b>		
9.9.C	[5-0C]	Limit 4	R/W	0-20 kW, Schritt: 0,5 kW <b>20 kW</b>		
9.9.D	[4-01]	Prioritätsheizung		<b>0: Keine</b> 1: Zusatzh. 2: Reserveheizung		
<b>Stromverbrauchsmess.</b>						
9.A.1	[D-08]	Stromzähler 1	R/W	<b>0: Nein</b> 1: 0,1 Impuls/kWh 2: 1 Impuls/kWh 3: 10 Impuls/kWh 4: 100 Impuls/kWh 5: 1000 Impuls/kWh		
9.A.2	[D-09]	Stromzähler 2	R/W	<b>0: Nein</b> 1: 0,1 Impuls/kWh 2: 1 Impuls/kWh 3: 10 Impuls/kWh 4: 100 Impuls/kWh 5: 1000 Impuls/kWh		
<b>Sensoren</b>						
9.B.1	[C-08]	Externer Fühler	R/W	<b>0: Nein</b> 1: Außenfühler 2: Raumfühler		
9.B.2	[2-0B]	Abweichung ext. ATFühl.	R/W	-5-5°C, Stufe: 0,5°C <b>0°C</b>		
9.B.3	[1-0A]	Durchschnittliche Zeitspanne	R/W	<b>0: Kein Mittel</b> 1: 12 Stunden 2: 24 Stunden 3: 48 Stunden 4: 72 Stunden		
<b>Bivalent</b>						
9.C.1	[C-02]	Bivalent	R/W	<b>0: Nein</b> 1: Bivalent		
9.C.2	[7-05]	Kesselwirkungsgrad	R/W	<b>0: Sehr hoch</b> 1: Hoch 2: Mittel 3: Niedrig 4: Sehr niedrig		
9.C.3	[C-03]	Temperatur	R/W	-25-25°C, Stufe: 1°C <b>0°C</b>		
9.C.4	[C-04]	Hysterese	R/W	2-10°C, Stufe: 1°C <b>3°C</b>		
<b>Monteureinstellungen</b>						
9.D	[C-09]	Alarmausgang	R/W	<b>0: Schliesser</b> 1: Öffner		
9.E	[3-00]	Automatischer Neustart	R/W	0: Nein <b>1: Ja</b>		
9.F	[E-08]	Stromsparfunktion	R/O	<b>1: Aktiviert</b>		
9.G		Schutz deaktivieren	R/W	0: Nein <b>1: Ja</b>		
<b>Übersicht der Einstellungen</b>						
9.I	[0-00]	Vorlauftemperaturwert für hohe Umgebungstemp. für witterungsabhängige Kurve beim Heizen der VLT-Zusatzzone.	R/W	[9-05]-min(45,[9-06])°C, Stufe: 1°C <b>35°C</b>		
9.I	[0-01]	Vorlauftemperaturwert für niedrige Umgebungstemp. für witterungsabhängige Kurve beim Heizen der VLT-Zusatzzone.	R/W	[9-05]-[9-06]°C, Stufe: 1°C <b>50°C</b>		
9.I	[0-02]	Hohe Umgebungstemperatur für witterungsabhängige Kurve beim Heizen der VLT-Zusatzzone.	R/W	10-25°C, Stufe: 1°C <b>15°C</b>		
9.I	[0-03]	Niedrige Umgebungstemperatur für witterungsabhängige Kurve beim Heizen der VLT-Zusatzzone.	R/W	-40-5°C, Stufe: 1°C <b>-10°C</b>		
9.I	[0-04]	Vorlauftemperaturwert für hohe Umgebungstemp. für witterungsabhängige Kurve beim Kühlen der VLT-Zusatzzone.	R/W	[9-07]-[9-08]°C, Stufe: 1°C <b>8°C</b>		
9.I	[0-05]	Vorlauftemperaturwert für niedrige Umgebungstemp. für witterungsabhängige Kurve beim Kühlen der VLT-Zusatzzone.	R/W	[9-07]-[9-08]°C, Stufe: 1°C <b>12°C</b>		
9.I	[0-06]	Hohe Umgebungstemperatur für witterungsabhängige Kurve beim Kühlen der VLT-Zusatzzone.	R/W	25-43°C, Stufe: 1°C <b>35°C</b>		
9.I	[0-07]	Niedrige Umgebungstemperatur für witterungsabhängige Kurve beim Kühlen der VLT-Zusatzzone.	R/W	10-25°C, Stufe: 1°C <b>20°C</b>		
9.I	[0-0B]	Vorlauftemperaturwert für hohe Umgebungstemp. für witterungsabhängige Kurve des Brauchwassers.	R/W	35-[6-0E]°C, Stufe: 1°C <b>55°C</b>		
9.I	[0-0C]	Vorlauftemperaturwert für niedrige Umgebungstemp. für witterungsabhängige Kurve des Brauchwassers.	R/W	45-[6-0E]°C, Stufe: 1°C <b>60°C</b>		
9.I	[0-0D]	Hohe Umgebungstemperatur für witterungsabhängige Kurve des Brauchwassers.	R/W	10-25°C, Stufe: 1°C <b>15°C</b>		
9.I	[0-0E]	Niedrige Umgebungstemperatur für witterungsabhängige Kurve des Brauchwassers.	R/W	-40-5°C, Stufe: 1°C <b>-10°C</b>		
9.I	[1-00]	Niedrige Umgebungstemperatur für witterungsabhängige Kurve beim Heizen der VLT-Hauptzone.	R/W	-40-5°C, Stufe: 1°C <b>-10°C</b>		
9.I	[1-01]	Hohe Umgebungstemperatur für witterungsabhängige Kurve beim Heizen der VLT-Hauptzone.	R/W	10-25°C, Stufe: 1°C <b>15°C</b>		
9.I	[1-02]	Vorlauftemperaturwert für niedrige Umgebungstemp. für witterungsabhängige Kurve beim Heizen der VLT-Hauptzone.	R/W	[9-01]-[9-00], Stufe: 1°C <b>35°C</b>		

(\*1) \*3 V\_(\*) \*6V\_  
 (\*3) \*9W\_(\*) \*HB\*\_  
 (\*5) EHV\*\_  
 (\*6) \*X\_(\*) \*H\*

Tabelle bauseitiger Einstellungen					Monteureinstellungen im Widerspruch zu Standardwert	
Brotkrumen	Bauseitiger Code	Einstellungsname	Bereich, Schritt	Standardwert	Datum	Wert
9.1	[1-03]	Vorlauftemperaturwert für hohe Umgebungstemp. für witterungsabhängige Kurve beim Heizen der VLT-Hauptzone.	R/W	[9-01]-min(45, [9-00])°C, Stufe: 1°C <b>25°C</b>		
9.1	[1-04]	Witterungsabhängige Kühlung der Vorlauftemperatur-Hauptzone.	R/W	0: Deaktiviert <b>1: Aktiviert</b>		
9.1	[1-05]	Witterungsabhängige Kühlung der Vorlauftemperatur-Zusatzzone.	R/W	0: Deaktiviert <b>1: Aktiviert</b>		
9.1	[1-06]	Niedrige Umgebungstemperatur für witterungsabhängige Kurve beim Kühlen der VLT-Hauptzone.	R/W	10-25°C, Stufe: 1°C <b>20°C</b>		
9.1	[1-07]	Hohe Umgebungstemperatur für witterungsabhängige Kurve beim Kühlen der VLT-Hauptzone.	R/W	25-43°C, Stufe: 1°C <b>35°C</b>		
9.1	[1-08]	Vorlauftemperaturwert für niedrige Umgebungstemp. für witterungsabhängige Kurve beim Kühlen der VLT-Hauptzone.	R/W	[9-03]-[9-02]°C, Stufe: 1°C <b>22°C</b>		
9.1	[1-09]	Vorlauftemperaturwert für hohe Umgebungstemp. für witterungsabhängige Kurve beim Kühlen der VLT-Hauptzone.	R/W	[9-03]-[9-02]°C, Stufe: 1°C <b>18°C</b>		
9.1	[1-0A]	Durchschnittliche Zeitspanne für die Außentemperatur?	R/W	<b>0: Kein Mitteln</b> 1: 12 Stunden 2: 24 Stunden 3: 48 Stunden 4: 72 Stunden		
9.1	[1-0B]	Gewünschtes Delta-T im Heizbetrieb für die Hauptzone?	R/W	3-10°C, Stufe: 1°C <b>5°C</b>		
9.1	[1-0C]	Gewünschtes Delta-T im Heizbetrieb für die Zusatzzone?	R/W	3-10°C, Stufe: 1°C <b>5°C</b>		
9.1	[1-0D]	Gewünschtes Delta-T im Kühlbetrieb für die Hauptzone?	R/W	3-10°C, Stufe: 1°C <b>5°C</b>		
9.1	[1-0E]	Gewünschtes Delta-T im Kühlbetrieb für die Zusatzzone?	R/W	3-10°C, Stufe: 1°C <b>5°C</b>		
9.1	[2-00]	Wann soll die Desinfektions- funktion ausgeführt werden?	R/W	0: Jeden Tag 1: Montag 2: Dienstag 3: Mittwoch 4: Donnerstag <b>5: Freitag</b> 6: Samstag 7: Sonntag		
9.1	[2-01]	Soll die Desinfektionfunktion ausgeführt werden?	R/W	0: Nein <b>1: Ja</b>		
9.1	[2-02]	Wann soll die Desinfektions- funktion gestartet werden?	R/W	0-23 Stunden, Schritt: 1 Stunde <b>1</b>		
9.1	[2-03]	Desinfektions- Zieltemperatur?	R/W	[E-07]≠1 : 55-75°C, Stufe: 5°C <b>70°C</b> [E-07]=1: 60°C <b>60°C</b>		
9.1	[2-04]	Wie lange muss die Speicher- temperatur gehalten werden?	R/W	[E-07]≠1: 5-60 Min., Schritt: 5 Min. <b>10 Min.</b> [E-07]=1: 40-60 Min., Schritt: 5 Min. <b>40 Min.</b>		
9.1	[2-05]	Frostschutz-Raumtemperatur	R/W	4-16°C, Stufe: 1°C <b>12°C</b>		
9.1	[2-06]	Frostschutz Raum	R/W	0: Deaktiviert <b>1: Aktiviert</b>		
9.1	[2-09]	Heizkurve an der gemessenen Raumtemperatur anpassen	R/W	-5-5°C, Stufe: 0,5°C <b>0°C</b>		
9.1	[2-0A]	Heizkurve an der gemessenen Raumtemperatur anpassen	R/W	-5-5°C, Stufe: 0,5°C <b>0°C</b>		
9.1	[2-0B]	Erforderl. Korrektur an der gemessenen Außentemperatur?	R/W	-5-5°C, Stufe: 0,5°C <b>0°C</b>		
9.1	[2-0C]	An die Haupt-VLT-Zone angeschl. Wärmeerzeuger?	R/W	<b>0: Fußbodenheizung</b> 1: Ventilator-Konvektor 2: Heizkörper		
9.1	[2-0D]	An die Zusatz-Vorlauftemperatur-Zone angeschl. Wärmeerzeuger?	R/W	<b>0: Fußbodenheizung</b> 1: Ventilator-Konvektor 2: Heizkörper		
9.1	[3-00]	Autom. Neustart des Geräts zulässig?	R/W	0: Nein <b>1: Ja</b>		
9.1	[3-01]	--		<b>0</b>		
9.1	[3-02]	--		<b>1</b>		
9.1	[3-03]	--		<b>4</b>		
9.1	[3-04]	--		<b>2</b>		
9.1	[3-05]	--		<b>1</b>		
9.1	[3-06]	Maximal gewünschte Raumtemp. im Heizbetrieb?	R/W	18-30°C, Stufe: 0,5°C <b>30°C</b>		
9.1	[3-07]	Minimal gewünschte Raumtemp. im Heizbetrieb?	R/W	12-18°C, Stufe: 0,5°C <b>12°C</b>		
9.1	[3-08]	Maximal gewünschte Raumtemp. im Kühlbetrieb?	R/W	25-35°C, Stufe: 0,5°C <b>35°C</b>		
9.1	[3-09]	Minimal gewünschte Raumtemp. im Kühlbetrieb?	R/W	15-25°C, Stufe: 0,5°C <b>15°C</b>		
9.1	[4-00]	Reserveheizungs-Betriebsart?	R/W	0: Deaktiviert <b>1: Aktiviert</b> 2: Nur Brauchw.		
9.1	[4-01]	Welche elektrische Heizung hat Priorität?	R/W	<b>0: Keine</b> 1: Zusatzh. 2: Reserveheizung		
9.1	[4-02]	Unter welcher Außentemperatur ist Heizen zulässig?	R/W	14-35°C, Stufe: 1°C <b>22°C</b>		
9.1	[4-03]	Betriebslaubnis der Zusatzheizung.	R/W	0: Eingeschränkt 1: Zulässig 2: Überlappung <b>3: Verdichtet aus</b> 4: Nur Legionellen		
9.1	[4-04]	Wasserrohr-Frostschutz		0: Periodisch 1: Kontinuierlich <b>2: Aus</b>		
9.1	[4-05]	--		<b>0</b>		
9.1	[4-06]	Notfall	R/W	<b>0: Manuell</b> 1: Automatisch		
9.1	[4-08]	Welcher Strombegrenzungsmodus ist im System erforderlich?	R/W	<b>0: Keine Begrenzung</b> 1: Kontinuierlich 2: Digitaleingänge		
9.1	[4-09]	Welcher Strombegrenzungstyp ist erforderlich?	R/W	0: Stromaufnahme <b>1: Leistungsaufn.</b>		

(\*1) \*3 V\_(\*) \*6V\_  
 (\*3) \*9W\_(\*) \*HB\*\_  
 (\*5) EHV\*\_  
 (\*6) \*X\_(\*) \*H\*

(#) Einstellung auf dieses Gerät nicht anwendbar.

4P495257-1B - 2019.06

Tabelle bauseitiger Einstellungen				Monteureinstellungen im Widerspruch zu Standardwert	
Brotrumen	Bauseitiger Code	Einstellungsname	Bereich, Schritt	Standardwert	Datum Wert
9.1	[4-0A]	Konfiguration Reserveheizung	R/W	0: 1 (*1) 1: 1/1+2 (*2) (*3) 2: 1/2 3: 1/2 + 1/1+2 im Notfall	
9.1	[4-0B]	Hysterese des automatischen Wechsels zwischen Kühlen/Heizen.	R/W	1-10°C, Stufe: 0,5°C 1°C	
9.1	[4-0D]	Verzögerung des automatischen Wechsels zwischen Kühlen/Heizen.	R/W	1-10°C, Stufe: 0,5°C 3°C	
9.1	[5-00]	Betrieb der Reserveheizung über der Gleichgewichtstemperatur während des Raumheizbetriebs zulässig?	R/W	0: Zulässig 1: <b>Unzulässig</b>	
9.1	[5-01]	Bivalenztemp. für das Gebäude?	R/W	-15-35°C, Stufe: 1°C 0°C	
9.1	[5-02]	Raumheizung Priorität.	R/W	0: <b>Deaktiviert</b> 1: Aktiviert	
9.1	[5-03]	Raumheizung-Prioritätstemperatur.	R/W	-15-35°C, Stufe: 1°C 0°C	
9.1	[5-04]	Sollwertkorrektur für Brauchwassertemperatur.	R/W	0-20°C, Stufe: 1°C 10°C	
9.1	[5-05]	Grenzwert für Digitaleingang 1?	R/W	0-50 A, Schritt: 1 A 50 A	
9.1	[5-06]	Grenzwert für Digitaleingang 2?	R/W	0-50 A, Schritt: 1 A 50 A	
9.1	[5-07]	Grenzwert für Digitaleingang 3?	R/W	0-50 A, Schritt: 1 A 50 A	
9.1	[5-08]	Grenzwert für Digitaleingang 4?	R/W	0-50 A, Schritt: 1 A 50 A	
9.1	[5-09]	Grenzwert für Digitaleingang 1?	R/W	0-20 kW, Schritt: 0,5 kW 20 kW	
9.1	[5-0A]	Grenzwert für Digitaleingang 2?	R/W	0-20 kW, Schritt: 0,5 kW 20 kW	
9.1	[5-0B]	Grenzwert für Digitaleingang 3?	R/W	0-20 kW, Schritt: 0,5 kW 20 kW	
9.1	[5-0C]	Grenzwert für Digitaleingang 4?	R/W	0-20 kW, Schritt: 0,5 kW 20 kW	
9.1	[5-0D]	Spannung Reserveheizung	R/W (*2) R/O (*1) (*3)	0: 230 V, 1- (*1) (*2) 1: 230 V, 3- (*2) 2: 400 V, 3- (*3)	
9.1	[5-0E]	--		1	
9.1	[6-00]	Temperaturunterschied, der die Einschalttemperatur der Wärmepumpe bestimmt.	R/W	2-40°C, Stufe: 1°C 25°C	
9.1	[6-01]	Temperaturunterschied, der die Ausschalttemperatur der Wärmepumpe bestimmt.	R/W	0-10°C, Stufe: 1°C 2°C	
9.1	[6-02]	Leistung der Zusatzheizung?	R/W	0-10 kW, Stufe: 0,2 kW 3 kW	
9.1	[6-03]	Leistung der Stufe 1 der Reserveheizung?	R/W	0-10 kW, Stufe: 0,2 kW 2 kW (*2) 3 kW (*1)(*3)	
9.1	[6-04]	Leistung der Stufe 2 der Reserveheizung?	R/O (*1) R/W (*2) (*3)	0-10 kW, Stufe: 0,2 kW 0 kW (*1) 4 kW (*2) 6 kW (*3)	
9.1	[6-05]	--		0	
9.1	[6-06]	--		0	
9.1	[6-07]	Leistung der Bodenwannen- heizung?	R/W	0-200W, Stufe: 10 W 0 W	
9.1	[6-08]	Im Warmhaltemodus zu verwendende Hysterese?	R/W	2-20°C, Stufe: 1°C 10°C	
9.1	[6-09]	--		0	
9.1	[6-0A]	Gewünschte Komfort- Speichertemperatur?	R/W	30-[6-0E]°C, Stufe: 1°C 60°C	
9.1	[6-0B]	Gewünschte Eco Speichertemperatur?	R/W	30-min(50, [6-0E])°C, Stufe: 1°C 45°C	
9.1	[6-0C]	Gewünschte Warmhalte- Speichertemperatur?	R/W	30-min(50, [6-0E])°C, Stufe: 1°C 45°C	
9.1	[6-0D]	Gewünschter Sollwertmodus für die Brauchwasserbereitung?	R/W	0: Nur Warmhalten 1: <b>Warmh.+Prog.</b> 2: Nur Prog.	
9.1	[6-0E]	Max. Temperatur-Sollwert?	R/W	(*4) : 40-75°C, Stufe: 1°C 60°C [E-07]=0 (*4) : 40-80°C, Stufe: 1°C 80°C [E-07]=5 (*5) : 40-60°C, Stufe: 1°C 60°C	
9.1	[7-00]	Überschreitungstemperatur der Brauchwasser-Zusatzheizung.	R/W	0-4°C, Stufe: 1°C 0°C	
9.1	[7-01]	Hysterese der Brauchwasser-Zusatzheizung.	R/W	2-40°C, Stufe: 1°C 2°C	
9.1	[7-02]	Anzahl der Vorlaufemperatur- zonen?	R/W	0: 1 Heizkreis 1: 2 Heizkreise	
9.1	[7-03]	--		2,5	
9.1	[7-04]	--		0	
9.1	[7-05]	Kesselwirkungsgrad	R/W	0: <b>Sehr hoch</b> 1: Hoch 2: Mittel 3: Niedrig 4: <b>Sehr niedrig</b>	
9.1	[8-00]	Minimale Laufzeit der Brauchwasseraufbereitung.	R/W	0-20 Min., Schritt: 1 Min. 1 Min.	
9.1	[8-01]	Maximale Laufzeit der Brauchwasseraufbereitung.	R/W	5-95 Min., Schritt: 5 Min. 30 Min.	
9.1	[8-02]	Wiederanlaufzeit.	R/W	0-10 Stunden, Schritt: 0,5 Stunde 0,5 Stunde [E-07]=1 3 Stunden [E-07]=1	
9.1	[8-03]	Verzögerungs-Timer für Zusatzheizung.	R/W	20-95 Min., Schritt: 5 Min. 50 Min.	
9.1	[8-04]	Zusätzliche Laufzeit zur maximalen Laufzeit.	R/W	0-95 Min., Schritt: 5 Min. 95 Min.	
9.1	[8-05]	Anpassung der VLT zur Raumsteuerung zulassen?	R/W	0: <b>Nein</b> 1: Ja	
9.1	[8-06]	Maximale Modulation der Vorlaufemperatur.	R/W	0-10°C, Stufe: 1°C 5°C	
9.1	[8-07]	Gewünschte Komfort-Haupt-VLT im Kühlmodus?	R/W	[9-03]-[9-02], Stufe: 1°C 18°C	

(\*1) \*3 V\_(\*2) \*6V\_  
 (\*3) \*9W\_(\*4) \*HB\*\_  
 (\*5) EHV\*\_  
 (\*6) \*X\_(\*7) \*H\*

Tabelle bauseitiger Einstellungen				Monteureinstellungen im Widerspruch zu Standardwert		
Brotkrumen	Bauseitiger Code	Einstellungsname	Bereich, Schritt	Standardwert	Datum	Wert
9.I	[8-08]	Gewünschte Eco-Haupt-VLT im Kühlmodus?	R/W	[9-03]–[9-02], Stufe: 1°C <b>20°C</b>		
9.I	[8-09]	Gewünschte Komfort-Haupt-VLT im Heizmodus?	R/W	[9-01]–[9-00], Stufe: 1°C <b>35°C</b>		
9.I	[8-0A]	Gewünschte Eco-Haupt-VLT im Heizmodus?	R/W	[9-01]–[9-00], Stufe: 1°C <b>33°C</b>		
9.I	[8-0B]	--		<b>13</b>		
9.I	[8-0C]	--		<b>10</b>		
9.I	[8-0D]	--		<b>16</b>		
9.I	[9-00]	Gewünschte maximale VLT für die Hauptzone im Heizbetrieb?	R/W	[2-0C]=2: 37–65, Stufe: 1°C <b>55°C</b> [2-0C]#2: 37–55, Stufe: 1°C <b>55°C</b>		
9.I	[9-01]	Gewünschte minimale VLT für die Hauptzone im Heizbetrieb?	R/W	15–37°C, Stufe: 1°C <b>25°C</b>		
9.I	[9-02]	Gewünschte maximale VLT für die Hauptzone im Kühlbetrieb?	R/W	18–22°C, Stufe: 1°C <b>22°C</b>		
9.I	[9-03]	Gewünschte minimale VLT für die Hauptzone im Kühlbetrieb?	R/W	5–18°C, Stufe: 1°C <b>5°C</b>		
9.I	[9-04]	Temperaturüberschreitung Vorlauftemperatur.	R/W	1–4°C, Stufe: 1°C <b>1°C</b>		
9.I	[9-05]	Gewünschte minimale VLT für die Zusatzzone im Heizbetrieb?	R/W	15–37°C, Stufe: 1°C <b>25°C</b>		
9.I	[9-06]	Gewünschte maximale VLT für die Zusatzzone im Heizbetrieb?	R/W	[2-0D]=2: 37–65, Stufe: 1°C <b>55°C</b> [2-0D]#2: 37–55, Stufe: 1°C <b>55°C</b>		
9.I	[9-07]	Gewünschte minimale VLT für die Zusatzzone im Kühlbetrieb?	R/W	5–18°C, Stufe: 1°C <b>5°C</b>		
9.I	[9-08]	Gewünschte maximale VLT für die Zusatzzone im Kühlbetrieb?	R/W	18–22°C, Stufe: 1°C <b>22°C</b>		
9.I	[9-0C]	Hysterese der Raumtemperatur.	R/W	1–6°C, Stufe: 0,5°C <b>1°C</b>		
9.I	[9-0D]	Pumpendrehzahlbeschränkung	R/W	0–8, Stufe:1 0 : Keine Begrenzung 1–4 : 50–80% 5–8 : 50–80% bei Abtastbetrieb <b>6</b>		
9.I	[9-0E]	--		<b>6</b>		
9.I	[C-00]	Priorität Warmwasserbereitung.	R/W	<b>0: Priorität Solar</b> 1: Priorität Wärmepumpe <b>0</b>		
9.I	[C-01]	--		<b>0</b>		
9.I	[C-02]	Externe Reserveheizungsquelle angeschlossen?	R/W	<b>0: Nein</b> 1: Bivalent		
9.I	[C-03]	Aktivierungstemperatur für Wechselbetrieb.	R/W	-25–25°C, Stufe: 1°C 0°C		
9.I	[C-04]	Hysteresetemperatur für Wechselbetrieb.	R/W	2–10°C, Stufe: 1°C <b>3°C</b>		
9.I	[C-05]	Schaltsignal Thermoanforderung in der Hauptzone?	R/W	0: - 1: 1 Kontakt <b>2: 2 Kontakte</b>		
9.I	[C-06]	Schaltsignal Thermoanforderung in der Zusatzzone?	R/W	0: - 1: 1 Kontakt <b>2: 2 Kontakte</b>		
9.I	[C-07]	Wie lautet der Steuertyp im Betriebsmodus?	R/W	<b>0: VLT-Steuerung</b> 1: Ext.Raumtemp.St 2: Raumtemp.-St.		
9.I	[C-08]	Installierter ext. Fühler- typ?	R/W	<b>0: Nein</b> 1: Außenfühler 2: Raumfühler		
9.I	[C-09]	Alarmausgangs- typ?	R/W	<b>0: Schliesser</b> 1: Öffner		
9.I	[C-0A]	--		<b>0</b>		
9.I	[D-00]	Zulässige Heizungen bei EVU Sperre?	R/W	<b>0: Keine</b> 1: Nur Zusatzheiz. 2: Nur Reservteh. 3: Alle Heizungen		
9.I	[D-01]	Schaltsignal EVU Sperre?	R/W	<b>0: Nein</b> 1: Öffner 2: Schliesser 3: Sicherheitsthermostat		
9.I	[D-02]	Installierter Brauchwasser- Pumpentyp?	R/W	<b>0: Nein</b> 1: Sekundärer rtrn 2: Disinf. Widerstand		
9.I	[D-03]	Vorlauftemperatur-Abgleich um 0°C.	R/W	0: Nein <b>1: Erhöhung 2°C, Steigung 4°C</b> 2: Erhöhung 4°C, Steigung 4°C 3: Erhöhung 2°C, Steigung 8°C 4: Erhöhung 4°C, Steigung 8°C		
9.I	[D-04]	Zus.-Platine angeschlossen?	R/W	<b>0: Nein</b> 1: Stromver.kontr.		
9.I	[D-05]	Darf Pumpe laufen, wenn EVU Sperre aktiv?	R/W	<b>0: Zwangsabsch.</b> 1: <b>Wie normal</b>		
9.I	[D-07]	Solar-Kit angeschlossen?	R/W	<b>0: Nein</b> 1: Ja		
9.I	[D-08]	Wird ein ext. kWh-Messgerät für die Leistungsmessung verwendet?	R/W	<b>0: Nein</b> 1: 0,1 Impuls/kWh 2: 1 Impuls/kWh 3: 10 Impuls/kWh 4: 100 Impuls/kWh 5: 1000 Impuls/kWh		
9.I	[D-09]	Wird ein ext. kWh-Messgerät für die Leistungsmessung verwendet?	R/W	<b>0: Nein</b> 1: 0,1 Impuls/kWh 2: 1 Impuls/kWh 3: 10 Impuls/kWh 4: 100 Impuls/kWh 5: 1000 Impuls/kWh		
9.I	[D-0A]	--		<b>0</b>		
9.I	[D-0B]	--		<b>2</b>		

(\*1) \*3 V\_(\*) \*6V\_  
 (\*3) \*9W\_(\*) \*HB\*\_  
 (\*5) EHV\*\_  
 (\*6) \*X\_(\*) \*H\*

(#) Einstellung auf dieses Gerät nicht anwendbar.

4P495257-1B - 2019.06

Tabelle bauseitiger Einstellungen				Monteureinstellungen im Widerspruch zu Standardwert	
Brotkrumen	Bauseitiger Code	Einstellungsname	Bereich, Schritt Standardwert	Datum	Wert
9.I	[E-00]	Welcher Gerätetyp ist installiert?	R/O 0-5 <b>0: LT Split</b>		
9.I	[E-01]	Welcher Verdichtertyp ist installiert?	R/O <b>0</b>		
9.I	[E-02]	Wie lautet der Softwaretyp des Innengeräts?	R/W (*6) R/O (*7) <b>0: Heiz- und Kühlbetrieb (*6)</b> <b>1: Nur Heizen (*7)</b>		
9.I	[E-03]	Anzahl der Stufen der Reserveheizung?	R/O <b>2: 3 V (*1)</b> <b>3: 6 V (*2)</b> <b>4: 9 W (*3)</b>		
9.I	[E-04]	Ist die Stromsparfunktion am Außengerät verfügbar?	R/O 0: Nein <b>1: Ja</b>		
9.I	[E-05]	Kann das System Brauchwasser aufbereiten?	R/W <b>0: Nein (*4)</b> <b>1: Ja (*5)</b>		
9.I	[E-06]	Ist ein Brauchwasserspeicher im System installiert?	R/O 0: Nein <b>1: Ja</b>		
9.I	[E-07]	Welcher Brauchwasserspeichertyp ist installiert?	R/W 0-6 <b>0: EKHW (*4)</b> <b>1: Integriert (*5)</b> <b>5: EKHWP (*4)</b>		
9.I	[E-08]	Stromsparfunktion für das Außengerät.	R/O <b>1: Aktiviert</b>		
9.I	[E-09]	--	<b>1</b>		
9.I	[E-0A]	--	<b>0</b>		
9.I	[E-0B]	2-Zonen-Kit installiert?	<b>0</b>		
9.I	[E-0C]	--	<b>0</b>		
9.I	[E-0D]	Ist Glykol im System vorhanden?	<b>0</b>		
9.I	[E-0E]	--	<b>0</b>		
9.I	[F-00]	Pumpenbetrieb außerhalb des Bereichs zulässig.	R/W <b>0: Deaktiviert</b> 1: Aktiviert		
9.I	[F-01]	Über welcher Außentemperatur ist Kühlen zulässig?	R/W 10-35°C, Stufe: 1°C <b>20°C</b>		
9.I	[F-02]	Einschaltemperatur der Bodenwannenheizung.	R/W 3-10°C, Stufe: 1°C <b>3°C</b>		
9.I	[F-03]	Bodenwannenheizung-Hysterese.	R/W 2-5°C, Stufe: 1°C <b>5°C</b>		
9.I	[F-04]	Bodenwannen-Heizung angeschlossen?	R/W <b>0: Nein</b> 1: Ja		
9.I	[F-05]	--	<b>0</b>		
9.I	[F-09]	Pumpenbetrieb während Fehlern im Durchflussverhalten.	R/W <b>0: Deaktiviert</b> 1: Aktiviert		
9.I	[F-0A]	--	<b>0</b>		
9.I	[F-0B]	Absperrventil bei Thermo AUS schließen?	R/W <b>0: Nein</b> 1: Ja		
9.I	[F-0C]	Absperrventil bei Kühlen schließen?	R/W 0: Nein <b>1: Ja</b>		
9.I	[F-0D]	Wie lautet die Pumpen- betriebsart?	R/W 0: Kontinuierlich <b>1: Abtastung</b> <b>2: Anforderung</b>		

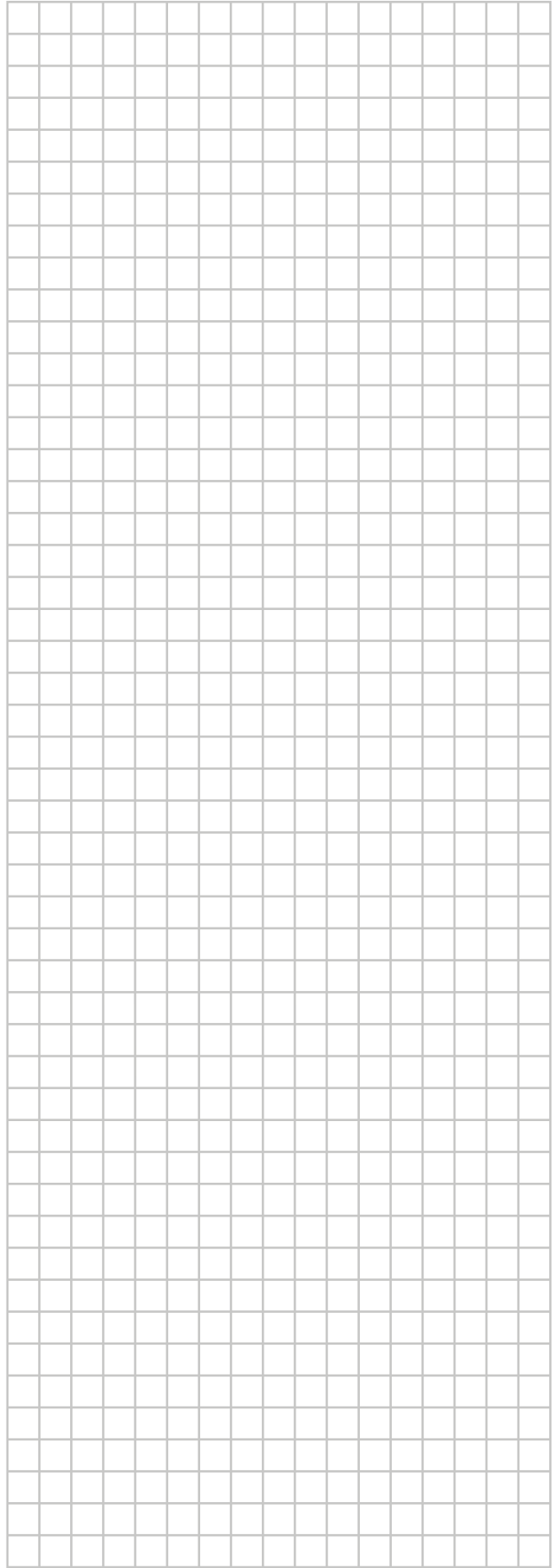
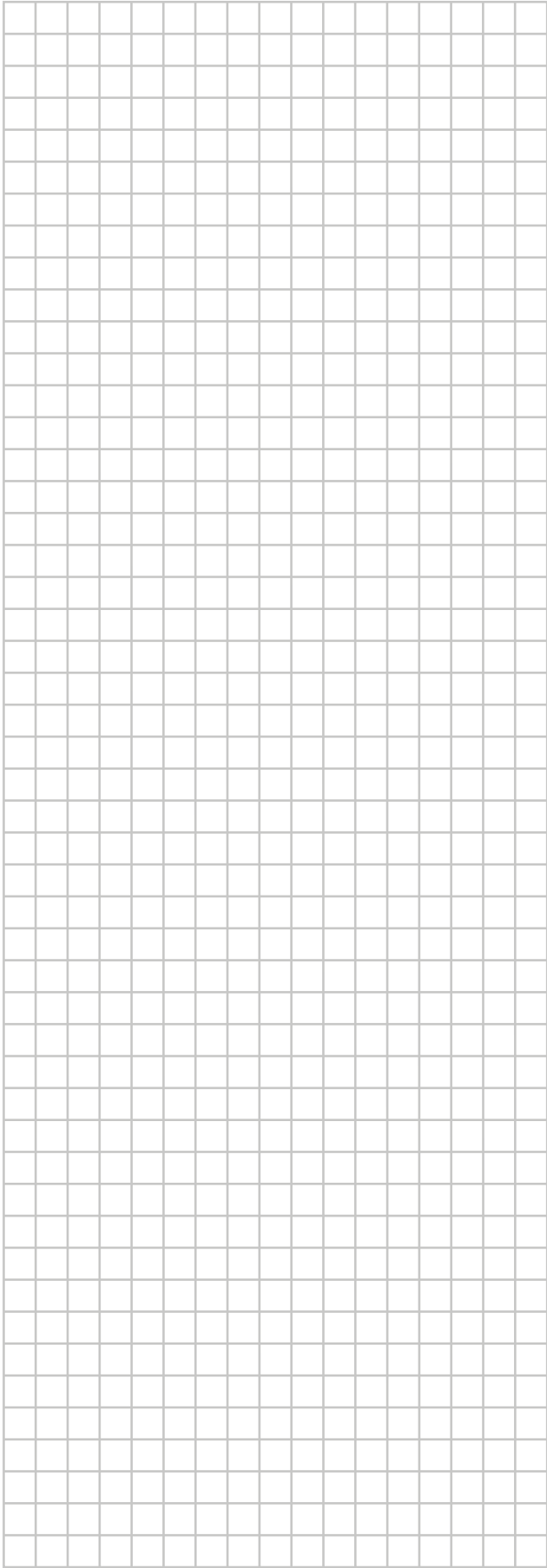

ERC

Copyright 2017 Daikin